



VOLVO
INSTRUKCJA OBSŁUGI S40



Drodzy Posiadacze Samochodu Volvo

Dziękujemy za wybranie samochodu Volvo!

Mamy nadzieję, że samochód ten przez długie lata będzie Państwu dostarczał wielu powodów do radości. Został on zaprojektowany z myślą o bezpieczeństwie i komforcie kierowcy i pasażerów. Samochody Volvo są jednymi z najbezpieczniejszych na świecie. Również i ten model spełnia wszystkie aktualne wymagania w zakresie bezpieczeństwa jazdy i ochrony środowiska.

W trosce o zapewnienie maksimum przyjemności z korzystania z tego samochodu zalecamy zapoznanie się z zawartymi w niniejszej instrukcji obsługi informacjami i wskazówkami dotyczącymi zasad jego eksploatacji oraz obsługi zamontowanych w nim urządzeń.





00 Wprowadzenie

Wprowadzenie	6
Firma Volvo Cars a środowisko naturalne	7



01 Bezpieczeństwo

Pasy bezpieczeństwa	12
System poduszek powietrznych	15
Czołowe poduszki powietrzne (SRS)	16
Włączanie/wyłączanie czołowej poduszki powietrznej po stronie pasażera	18
Boczne poduszki powietrzne (SIPS)	20
Kurtyny powietrzne (IC)	22
Zagłówki WHIPS	23
W razie zadziałania systemów ochronnych	25
Tryb powypadkowy	26
Bezpieczeństwo przewożonych dzieci	27



02 Wskaźniki, przełączniki i urządzenia sterujące

Deska rozdzielcza, samochody z kierownicą po lewej stronie	34
Deska rozdzielcza, samochody z kierownicą po prawej stronie	36
Panel przycisków w drzwiach kierowcy... ..	38
Zespół wskaźników	39
Lampki kontrolne i ostrzegawcze	40
Wyświetlacz informacyjny	44
Gniazdo elektryczne	45
Panel przełączników oświetlenia	46
Lewa dźwignia przełącznika zespolonego przy kierownicy	49
Prawa dźwignia przełącznika zespolonego przy kierownicy	51
Automatyczna kontrola prędkości (wyposażenie opcjonalne)	53
Przyciski sterujące w kierownicy (wyposażenie opcjonalne)	54
Regulacja ustawienia kierownicy, światła awaryjne	55
Hamulec postojowy	56
Elektryczne sterowanie szyb	57
Wewnętrzne i zewnętrzne lusterka wsteczne	59
Elektrycznie sterowany dach (wyposażenie opcjonalne)	63
Ustawienia indywidualne	65



03 Klimatyzacja

Ogólne informacje dotyczące klimatyzacji	70
Manualny układ klimatyzacji, AC	72
Elektroniczny układ klimatyzacji, ECC (opcjonalny)	75
Dystrybucja powietrza	78
Spalinowa nagrzewnica wspomagająca (wyposażenie opcjonalne)	79

03



04 Wnętrze

Przednie fotele	84
Oświetlenie wnętrza	86
Schowki w przedziale pasażerskim samochodu	88
Tylne siedzenie	92
Przestrzeń bagażowa	94

04



05 Zamki i autoalarm

Pilot zdalnego sterowania z wyjmowanym kluczykiem	98
Zabezpieczenie prywatnych miejsc samochodu (wyposażenie opcjonalne)	100
Zamki aktywne	101
Jazda bez użycia kluczyka (opcjonalnie)	102
Bateria w pilocie zdalnego sterowania	105
Zablokowanie i odblokowanie drzwi	106
Zabezpieczenia przy przewożeniu dzieci	109
Autoalarm (wyposażenie opcjonalne) ...	110

05



06 Uruchamianie silnika i jazda

Uwagi ogólne.....	116
Tankowanie paliwa	118
Uruchamianie silnika	119
Wyłącznik zapłonu z blokadą kierownicy.....	120
Uruchamianie silnika – system Flexifuel	121
Jazda bez użycia kluczyka.....	122
Manualna skrzynia biegów	123
Automatyczna skrzynia biegów	125
Napęd na wszystkie koła	128
Układ hamulcowy.....	129
Układ stabilizujący i kontroli trakcji.....	131
System wspomagający parkowanie (wyposażenie opcjonalne)	133
System BLIS informujący o pojazdach w martwym polu lusterek wstecznych (wyposażenie opcjonalne)	136
Sytuacje awaryjne i holowanie.....	140
Awaryjny rozruch silnika.....	142
Jazda z przyczepą.....	143
Wyposażenie do holowania	145
Zdejmowany hak holowniczy.....	147
Przewożenie bagażu	152
Przystosowanie reflektorów do ruchu lewostronnego.....	153



07 Koła i ogumienie

Uwagi ogólne.....	156
Ciśnienie w ogumieniu	160
Trójkąt ostrzegawczy i koło zapasowe ..	162
Wymiana koła	164
Awaryjna naprawa przebitej opony	166

07



08 Pielęgnacja samochodu

Mycie samochodu	172
Naprawa uszkodzeń powłok lakierowych.....	175
Zabezpieczenie antykorozyjne	176

08



09 Obsługa techniczna samochodu

Serwis Volvo	180
Samodzielna obsługa techniczna samochodu.....	181
Pokrywa i komora silnika.....	182
Olej napędowy.....	183
Oleje i płyny eksploatacyjne	184
Pióra wycieraczek.....	189
Akumulator.....	190
Wymiana żarówek	192
Bezpieczniki.....	199



10 System audio-telefoniczny

Uwagi ogólne.....	208
Funkcje audio	209
Funkcje radia	212
Funkcje odtwarzacza CD	216
Struktura menu funkcji i ustawień zestawu audio.....	218
Funkcje telefonu (wyposażenie opcjonalne)	219
Menu telefonu	226



11 Specyfikacje

Tabliczki znamionowe	232
Specyfikacje.....	233
Wymiary i masy	234
Dane techniczne silników.....	235
Olej silnikowy	237
Płyny i smary	241
Paliwo.....	243
Katalizator w układzie wydechowym.....	247
Instalacja elektryczna	248
Homologacja	250



Wprowadzenie

Instrukcja obsługi

Dobrym sposobem na zapoznanie się z nowym samochodem jest przeczytanie jego instrukcji obsługi – najlepiej jeszcze przed pierwszą jazdą. Daje to możliwość samodzielnego zaznajomienia się z nowymi funkcjami i najlepszymi sposobami postępowania z samochodem w różnych sytuacjach oraz pozwoli w maksymalnym stopniu wykorzystać możliwości samochodu. Prosimy przy tym zwracać szczególną uwagę na zamieszczone w niniejszej instrukcji uwagi dotyczące bezpieczeństwa:



OSTRZEŻENIE

Nagłówkiem „OSTRZEŻENIE” oznaczono informacje, których nieprzestrzeganie może być przyczyną odniesienia obrażeń ciała.



WAŻNE

Nagłówkiem „WAŻNE!” oznaczono informacje, których nieprzestrzeganie może być przyczyną uszkodzenia samochodu.

W niniejszej instrukcji obsługi podane są informacje dotyczące wyposażenia, które może nie występować w niektórych wersjach tego samochodu. Można tu spotkać opisy urządzeń i funkcji będących wyposażeniem standardowym lub opcjonalnym (montowanym fabrycznie), jak i stanowiących wyposażenie dodatkowe (akcesoria).



UWAGA

Samochody Volvo mają zróżnicowane wyposażenie w zależności od wymagań poszczególnych rynków oraz krajowych bądź lokalnych przepisów. W razie wątpliwości odnośnie kategoryzacji wyposażenia (jako standardowego, opcjonalnego lub akcesoriów) prosimy skontaktować się z autoryzowanym dealerem Volvo.

Dane techniczne, opisy cech konstrukcyjnych oraz ilustracje zawarte w niniejszej instrukcji obsługi mają wyłącznie charakter informacyjny.

Producent zastrzega sobie prawo do wprowadzania zmian bez uprzedniego powiadomienia.

© Volvo Car Corporation



Firma Volvo Cars a środowisko naturalne

Polityka ochrony środowiska praktykowana przez Firmę Volvo Cars



Troska o środowisko naturalne, bezpieczeństwo i wysoka jakość stanowią trzy filary, na których opierają się wszelkie działania firmy Volvo Car Corporation. Mamy także nadzieję, że użytkownicy wyprodukowanych przez nas samochodów podzielają naszą troskę o środowisko naturalne.

Samochody marki Volvo spełniają rygorystyczne normy międzynarodowe w zakresie ochrony środowiska i są produkowane w fabrykach należących do światowej czołówki najczystszych i najefektywniej wykorzystujących zasoby naturalne.

Volvo Car Corporation posiada uznawany na całym świecie certyfikat zgodności normą ISO 14001 regulującą ekologiczne zarządzanie, pracę placówek produkcyjnych oraz niektórych innych gałęzi naszej działalności. Wy-

magamy również systematycznej pracy nad ochroną środowiska od naszych partnerów.

Do wszystkich samochodów Volvo dołączana jest deklaracja EPI (Environmental Product Information) informująca o ich wpływie na środowisko naturalne. Zawiera ona dane o wpływie wywieranym na środowisko przez samochód w całym okresie jego użytkowania.

Więcej informacji na ten temat znajduje się na stronie www.volvocars/EPI.

Zużycie paliwa

Poszczególne modele Volvo wyróżniają się w swoich klasach konkurencyjnie niskim zużyciem paliwa. A mniejsze zużycie paliwa przekłada się na mniejszą emisję dwutlenku węgla, który jest gazem cieplarnianym.

Również kierowca może mieć wpływ na zużycie paliwa. Więcej informacji na ten temat znajduje się w rozdziale Ograniczenie negatywnego wpływu na środowisko na stronie 8.



Firma Volvo Cars a środowisko naturalne

Skuteczne ograniczanie szkodliwych emisji

Samochód ten został zbudowany zgodnie z filozofią „Czysty wewnątrz i na zewnątrz”, kładącą równie silny nacisk na czystość powietrza w kabinie, jak i wysoką skuteczność oczyszczania spalin.

W przypadku wielu składowych gazów spalinyowych emisje są znacznie poniżej dopuszczalnych limitów.

Oczyszczanie powietrza w kabinie samochodu

Znajdujący się w kabinie samochodu filtr zapobiega przedostawaniu się kurzu i pyłków roślinnych do wnętrza samochodu przez wlot powietrza.

Wyrafinowany system filtrujący IAQS¹ sprawia, że powietrze w kabinie samochodu jest czystsze od tego na zewnątrz.

W skład tego systemu wchodzi elektroniczny czujnik oraz filtr z aktywnym węglem. Pobierane powietrze jest stale kontrolowane i jeżeli czujnik wykryje wzrost zawartości niektórych szkodliwych gazów, np. tlenku węgla, wlot powietrza jest zamykany. Może do tego dojść podczas postoju w zatorze ulicznym, powolnej jazdy w gęstym ruchu miejskim lub w tunelu.

Natomiast filtr węglowy wychwytuje tlenki azotu, przygruntowy ozon oraz węglowodory.

Standardy materiałów wykończeniowych

Wnętrze samochodu Volvo jest tak zaprojektowane, aby było przyjemne i komfortowe, na-

wet dla osób cierpiących na alergie kontaktowe i astmę. Wszystkie materiały tapicerskie i wykończeniowe zastosowane w kabinie samochodu zostały przetestowane pod kątem zawartości substancji szkodliwych i alergenów oraz emisji związków lotnych. Oznacza to również, że spełniają one wymogi normy ekologicznej Öko-Tex 100², która jest ogromnym krokiem w kierunku wytwarzania zdrowszych przedziałów pasażerskich w pojazdach.

Certyfikat Öko-Tex obejmuje na przykład pasy bezpieczeństwa, wykładziny i tkaniny. Nawet skórzana tapicerka poddawana jest garbowaniu bezchromowemu przy użyciu naturalnych odczynników pochodzenia roślinnego i spełnia wymogi tej normy.

Stacje serwisowe Volvo a środowisko naturalne

Regularne przeprowadzanie czynności konserwacyjnych umożliwiają długotrwałe użytkowanie samochodu przy niskim zużyciu paliwa oraz przyczynia się do zachowania czystości środowiska. W momencie powierzenia naprawy samochodu stacji serwisowej Volvo, staje się on częścią naszego systemu. Stawiamy naszym stacjom serwisowym precyzyjnie określone wymogi dotyczące organizacji przestrzeni warsztatowej, aby zapobiec celowemu i niecelowemu przedostawaniu się substancji toksycznych do środowiska. Pracownicy naszych stacji serwisowych dysponują odpowiednią wiedzą i narzędziami, które są konieczne dla zapewnienia odpowiedniej dbałości o środowisko.

Redukcja niekorzystnego wpływu na środowisko naturalne

Również użytkownicy naszych samochodów mogą przyczynić się do zmniejszenia szkodliwego wpływu motoryzacji na środowisko, stosując proekologiczne produkty do konserwacji samochodu oraz poddając samochód zalecanym w instrukcji obsługi okresowym przeglądom i zabiegom serwisowym.

Poniżej zebrane są najważniejsze wskazówki dotyczące ograniczania szkodliwego wpływu samochodu na środowisko naturalne (dalsze informacje na temat redukcji szkodliwego wpływu samochodu na środowisko i ekonomicznej jazdy znajdują się na stronie 116).

- W celu zmniejszenia zużycia paliwa należy utrzymywać ciśnienie powietrza w oponach na poziomie oznaczonym ECO, patrz strona 160.
- Bagażnik dachowy, a także zamocowany do niego pojemnik transportowy powodują zwiększony opór powietrza i istotny wzrost zużycia paliwa, dlatego należy je zdemontować, jeżeli nie są używane.
- Nie należy przewozić zbędnych rzeczy w samochodzie, ponieważ większe obciążenie powoduje większe zużycie paliwa.
- Czy Twój samochód wyposażony jest układ nagrzewnicy korpusu silnika? Jeżeli tak, należy ją włączyć na kilka godzin przed każdym uruchomieniem zimnego silnika, co pozwoli na zmniejszenie zużycia paliwa i emisji spalin.
- Unikać gwałtownych przyspieszeń i raptownego hamowania.



¹ Wyposażenie opcjonalne

² Więcej informacji znajduje się na stronie www.oekotex.com



Firma Volvo Cars a środowisko naturalne

- Należy jeździć na możliwie najwyższym biegu. Przy niższej prędkości obrotowej silnik zużywa mniej paliwa.
- Wykorzystywać siłę hamującą silnika.
- Unikać pracy silnika na biegu jałowym. Stosować się do lokalnych przepisów. W przypadku przedłużającego się unieruchomienia samochodu w zatorze ulicznym najlepiej jest wyłączyć silnik.
- Niebezpiecznych odpadów – np. akumulatora lub olejów – należy pozbywać się w sposób nie zagrażający środowisku naturalnemu. W razie wątpliwości prosimy zwracać się do autoryzowanej stacji obsługi Volvo.
- Samochód należy regularnie poddawać okresowym przeglądom technicznym i zabiegom serwisowym.
- Podczas jazdy z dużą prędkością wzrasta opór aerodynamiczny, co powoduje wzrost zużycia paliwa. Dwukrotny wzrost prędkości spowoduje czterokrotny wzrost oporu aerodynamicznego.



Przestrzeganie powyższych reguł pozwoli ograniczyć zużycie paliwa bez niepotrzebnego wydłużania czasu podróży oraz zachować pełną przyjemność z jazdy. Przedłuży także trwałość samochodu oraz przyczyni się do uniknięcia niepotrzebnych wydatków, a także do oszczędzenia zasobów naturalnych naszej planety.

Pasy bezpieczeństwa	12
System poduszek powietrznych	15
Czołowe poduszki powietrzne (SRS)	16
Włączanie/wyłączanie czołowej poduszki powietrznej (SRS)	18
Boczne poduszki powietrzne SIPS	20
Kurtyny powietrzne (IC)	22
System WHIPS	23
W razie zadziałania systemów ochronnych	25
Tryb powypadkowy	26
Bezpieczeństwo przewożonych dzieci	27

BEZPIECZEŃSTWO



01



Pasy bezpieczeństwa

Podczas jazdy należy zawsze mieć zapięte pasy bezpieczeństwa

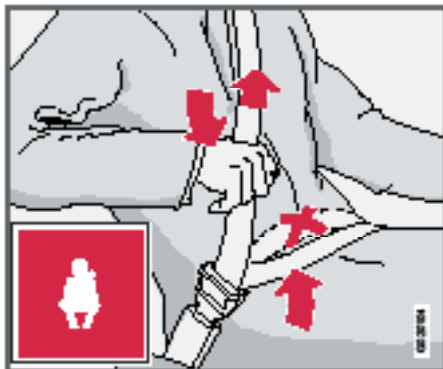

Napinanie części biodrowej pasa bezpieczeństwa. Część biodrowa pasa bezpieczeństwa powinna być ułożona jak najniżej.

Gdy pasy bezpieczeństwa nie są zapięte, nawet ostrzejsze hamowanie może doprowadzić do poważnych obrażeń ciała. Dlatego też należy upewnić się, że wszyscy podróżni mają zapięte pasy bezpieczeństwa. Maksymalne zabezpieczenie pas zapewnia wówczas, gdy dobrze przylega do ciała. Nie należy nadmiernie odchyłać oparcia fotela do tyłu. Pasy bezpieczeństwa są tak skonstruowane, aby zapewnić maksymalną ochronę przy normalnym ustawieniu oparcia foteli.

Zapinanie pasa bezpieczeństwa:

– Powoli wyciągnąć pas bezpieczeństwa i wsunąć sprzączkę w zaczep. Odgłos zatrzaśnięcia potwierdzi prawidłowe zapięcie pasa.

Odpinanie pasa bezpieczeństwa:

– Wcisnąć czerwony przycisk w zaczepie pasa bezpieczeństwa i pozwolić, aby pas zwinał się samoczynnie. Jeżeli pas nie zwinie się całkowicie, należy wsunąć go ręcznie do zwijacza, aby nie wisiał luźno.

Pas bezpieczeństwa blokuje się i nie daje wyciągnąć w następujących sytuacjach:

- przy zbyt gwałtownym wyciągnięciu,
- przy hamowaniu i przyspieszaniu,
- przy silnym przechylenie samochodu.

O tym należy pamiętać:

- unikać elementów ubioru i ozdób, które utrudnią dobre przyleganie pasa bezpieczeństwa;
- pas bezpieczeństwa nie może być skręcony ani czymkolwiek przyciśnięty;
- część biodrowa pasa bezpieczeństwa musi spoczywać nisko na biodrach (nie na brzuchu);
- po zapięciu pasa bezpieczeństwa należy napiąć jego część biodrową, pociągając część barkową w sposób pokazany na rysunku.

OSTRZEŻENIE

Poduszki powietrzne uzupełniają działanie pasów bezpieczeństwa. Jeżeli pasy bezpieczeństwa nie są zapięte lub założone są nieprawidłowo, w razie zderzenia poduszki powietrzne mogą nie zadziałać w sposób prawidłowy i nie zapewnią pełnego działania ochronnego.

OSTRZEŻENIE

Każdy pas bezpieczeństwa jest przeznaczony tylko dla jednej osoby.

OSTRZEŻENIE

Nie wolno samodzielnie dokonywać żadnych napraw ani przeróbek pasa bezpieczeństwa. Należy skontaktować się z autoryzowaną stacją obsługi Volvo. Jeżeli pas bezpieczeństwa doznał znacznego obciążenia, np. w trakcie zderzenia, wymaga w całości (tzn. wraz z mechanizmem zwijającym, sprzączką oraz elementami mocującymi) wymiany na nowy. Nawet gdy pas wygląda na nieuszkodzony, mogła nastąpić utrata funkcji ochronnych pasa bezpieczeństwa. Pas bezpieczeństwa należy również wymienić na nowy, jeżeli nosi on jakiegokolwiek znaki zużycia lub uszkodzenia. Nowy pas bezpieczeństwa musi mieć odpowiednie atesty oraz musi być przeznaczony do zamontowania dokładnie na tym samym miejscu, co pas wymieniany.



Pasy bezpieczeństwa a ciąża



Kobiety w ciąży powinny zawsze jeździć w pasach. Niezmiernie ważne jest jednak, aby pas był poprowadzony we właściwy sposób. Górna część pasa bezpieczeństwa powinna przebiegać przez bark, pomiędzy piersiami i omijać brzuch. Część biodrowa pasa bezpieczeństwa powinna przebiegać jak najniżej w poprzek miednicy, poniżej brzucha. Nie wolno dopuścić do jej przemieszczenia się taśmy pasa bezpieczeństwa do góry. Na koniec zlikwidować luz pasa bezpieczeństwa oraz sprawdzić, czy przylega on ściśle do ciała. Dodatkowo sprawdzić czy pas w żadnym miejscu nie uległ skręceniu.

Kobieta ciężarna zasiadająca za kierownicą powinna w miarę postępu ciąży odpowiednio korygować ustawienie fotela i kierownicy (tak, aby obsługa elementów sterujących samochodem: kierownicy i pedałów nie

sprawiła trudności). Mając to na uwadze, należy ustawić fotel kierowcy jak najdalej od kierownicy, aby odległość między kierownicą a brzuchem była jak największa.

Sygnalizacja niezapięcia pasów bezpieczeństwa



Jeżeli pas bezpieczeństwa nie zostanie zapięty, jest to sygnalizowane akustycznie i optycznie. Sygnał akustyczny uzależniony jest od prędkości jazdy, a w niektórych przypadkach od upływającego czasu. Odpowiednie lampki ostrzegawcze umieszczone są w konsoli sufitowej oraz w zespole wskaźników.

Działanie systemu przypominającego o pasach bezpieczeństwa nie obejmuje fotelików dziecięcych.

Tylne siedzenie

Sygnalizacja ostrzegawcza realizuje dwie funkcje:

- Informowanie o tym, które z tylnych pasów bezpieczeństwa są zapięty. Informacja widoczna będzie na wyświetlaczu informacyjnym kiedy pasy bezpieczeństwa są w użyciu



Pasy bezpieczeństwa

lub kiedy otwarte są tylne drzwi. Komunikat zniknie po około 30 sekundach lub po naciśnięciu przycisku **READ** potwierdzającego jego odczytanie.

- Ostrzeżenie o nie zapiętym tylnym pasie bezpieczeństwa, gdy samochód jest w ruchu. Pojawia się odpowiedni komunikat na wyświetlaczu z równoczesnym sygnałem wizualnym i akustycznym. Sygnalizację ostrzegawczą przerywa zapięcie pasa bezpieczeństwa lub naciśnięcie przycisku **READ**.

Komunikat o liczbie zapiętych pasów bezpieczeństwa można w każdej chwili wyświetlić. Do odczytywania przechowywanych w pamięci komunikatów służy przycisk **READ**.

Dotyczy niektórych wersji

Jeżeli kierowca nie zapnie pasa bezpieczeństwa, jest to sygnalizowane akustycznie i wizualnie. Przy małej prędkości jazdy sygnał akustyczny trwa 6 sekund.

Napinacze pasów bezpieczeństwa

Wszystkie pasy bezpieczeństwa w tym samochodzie wyposażone są w napinacze. Są one uruchamiane w momencie silnego zderzenia, likwidując luz pasów bezpieczeństwa. Pozwala to na skuteczniejsze przytrzymanie ciała przez pas w czasie kolizji.



System poduszek powietrznych

01

Lampka ostrzegawcza w zespole wskaźników

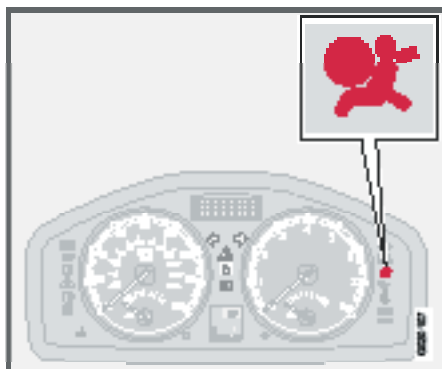

System poduszek powietrznych¹ znajduje się pod stałym nadzorem modułu diagnostycznego sterującego. Elementem układu monitorującego jest lampka ostrzegawcza w zespole wskaźników. Lampka ta zapala się po obrocie wyłącznika zapłonu do pozycji I, II lub III. Jeżeli monitorowane zespoły¹ są sprawne, to po upływie około 6 sekund lampka gaśnie.



Równocześnie z zapaleniem się lampki ostrzegawczej, w niektórych wypadkach może pojawić się odpowiedni komunikat na wyświetlaczu informacyjnym. W przypadku awarii podświetlany jest trójkątny symbol ostrzegawczy oraz wyświetlony zostaje komunikat **SRS AIRBAG SERVICE REQUIRED** lub **SRS AIRBAG SERVICE URGENT**. Należy skontaktować się z autoryzowaną stacją obsługi Volvo.

 **OSTRZEŻENIE**

Jeżeli lampka ostrzegawcza nie zgaśnie lub zaświeci się w czasie jazdy, oznacza to, że system poduszek powietrznych nie jest w pełni sprawny. Może to także oznaczać usterkę zaczepu sprzączki pasa bezpieczeństwa, czolowych poduszek powietrznych, bocznych poduszek powietrznych lub kurtyn powietrznych. Należy skontaktować się z autoryzowaną stacją obsługi Volvo.

¹ Obejmuje czolowe i boczne poduszki powietrzne, kurtyny powietrzne oraz napinacze pasów bezpieczeństwa.

Czołowe poduszki powietrzne (SRS)

Czołowa poduszka powietrzna po stronie kierowcy



Oprócz pasa bezpieczeństwa, kierowcę chroni dodatkowo czołowa poduszka powietrzna (SRS – Supplemental Restraint System). Jest ona ukryta wewnątrz centralnej części kierownicy. W tym miejscu znajduje się oznaczenie SRS AIRBAG.

OSTRZEŻENIE

Poduszki powietrzne uzupełniają działanie pasów bezpieczeństwa. Jeżeli pasy bezpieczeństwa nie są zapięte lub założone są nieprawidłowo, w razie zderzenia poduszki powietrzne mogą nie zadziałać w sposób prawidłowy i nie zapewnią pełnego działania ochronnego.

Czołowa poduszka powietrzna po stronie pasażera

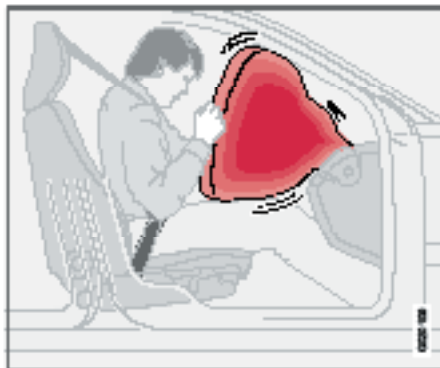

Oprócz pasa bezpieczeństwa, pasażera z przodu chroni dodatkowo czołowa poduszka powietrzna¹ (SRS – Supplemental Restraint System). Moduł tej poduszki powietrznej znajduje się nad schowkiem w desce rozdzielczej i jest oznaczony znakiem **SRS AIRBAG**.

OSTRZEŻENIE

W celu zminimalizowania ryzyka odniesienia obrażeń w przypadku zadziałania poduszki powietrznej, należy siedzieć w pozycji maksymalnie wyprostowanej, ze stopami na podłodze i plecami na oparciu. Pas bezpieczeństwa powinien być zapięty.

OSTRZEŻENIE

Na miejscu obok kierowcy nie wolno mocować fotelika ani podwyższenia dla dziecka, jeżeli zamontowana przed nim czołowa poduszka powietrzna nie została wyłączona.¹

Nie wolno zezwalać dzieciom na stanie lub siadanie przed przednim fotelem pasażera. Na przednim fotelu pasażera nie powinny podróżować osoby o wzroście poniżej 140 cm, jeżeli zamontowana przed nim czołowa poduszka powietrzna nie została wyłączona.

Nieprzestrzeganie powyższych zaleceń stwarza śmiertelne zagrożenie dla tych osób.

¹ Sposób przełączania czołowej poduszki powietrznej po stronie pasażera w stan aktywnej i nieaktywnej opisany jest na stronie 18.

¹ Nie wszystkie wersje samochodu wyposażone są w czołową poduszkę powietrzną po stronie pasażera. Przy zamawianiu samochodu istnieje możliwość zrezygnowania z jej zamontowania.



Czołowe poduszki powietrzne (SRS)

01

Układ czołowych poduszek powietrznych (SRS)

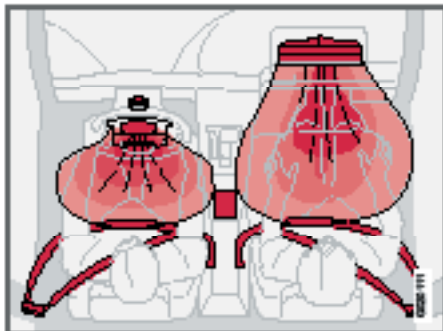

Czołowe poduszki powietrzne w wersji z kierownicą po lewej stronie.

W skład tego systemu wchodzi poduszki bezpieczeństwa i czujniki. W przypadku odpowiednio silnego zderzenia czujniki w układzie uruchamiają detonator generatora, który powoduje wypełnienie poduszki gorącym gazem i jej rozwinięcie. Przygnieciona przez ciało poduszka powietrzna opróżnia się, amortyzując uderzenie. Do wnętrza samochodu wydziela się przy tym pewna ilość dymu. Jest to objaw całkowicie prawidłowy. Cały cykl, od odpalenia do opróżnienia poduszki powietrznej, trwa dziesięć części sekundy.

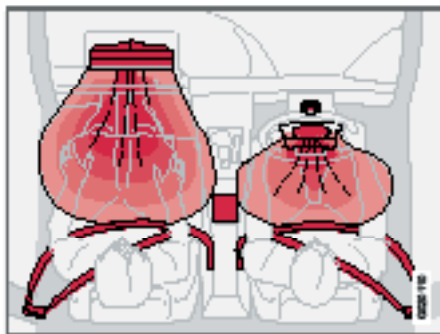

Czołowe poduszki powietrzne w wersji z kierownicą po prawej stronie.

UWAGA

Czujniki w układzie poduszki powietrznej reagują w zróżnicowany sposób, w zależności od rodzaju zderzenia oraz od tego, czy przednie pasy bezpieczeństwa są zapięte, czy nie. Może się zdarzyć, że podczas wypadku zadziała tylko jedna poduszka powietrzna. Układ czołowych poduszek powietrznych rejestruje siłę zderzenia i w odpowiedni sposób reaguje, powodując napełnienie jednej lub obu poduszek powietrznych.

Czołowe poduszki powietrzne napełniane są w stopniu zależnym od siły zderzenia.

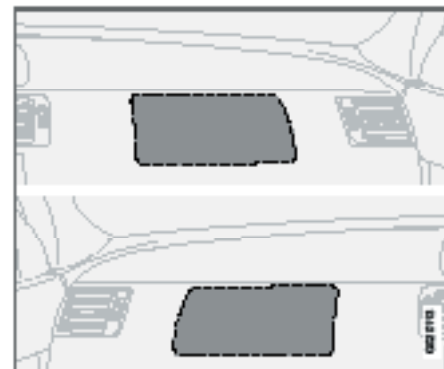

Miejsce zamontowania czołowej poduszki powietrznej po stronie pasażera w wersjach z kierownicą po lewej i po prawej stronie.

OSTRZEŻENIE

Nie umieszczać żadnych przedmiotów przed deską rozdzielczą ani na niej w miejscu, gdzie znajduje się moduł poduszki powietrznej.

Włączanie/wyłączanie czołowej poduszki powietrznej po stronie pasażera

Wyłącznik PACOS¹ (wyposażenie opcjonalne)



Sygnalizacja wyłączenia czołowej poduszki powietrznej po stronie pasażera.

Czołową poduszkę powietrzną przed przednim fotelem pasażera można przełączyć w stan nieaktywny, jeżeli samochód wyposażony jest w odpowiedni wyłącznik (PACOS). Sposób przełączania czołowej poduszki powietrznej po stronie pasażera w stan aktywny i nieaktywny opisany jest na stronie 19.

Wiadomości

O wyłączeniu czołowej poduszki powietrznej po stronie pasażera informuje komunikat tekstowy i symbol na wyświetlaczu w konsoli sufitowej (patrz ilustracja powyżej).



Sygnalizacja aktywnej czołowej poduszki powietrznej po stronie pasażera.

UWAGA

Kiedy kluczyk z pilotem zostanie przekreślony we włączniku zapłonu do położenia II lub III, to na wyświetlaczu z zestawie wskaźników na około 6 sekund zaświeci się lampka ostrzegawcza poduszki powietrznej (patrz str. 15).

Następnie aktualny stan poduszki powietrznej pasażera będzie wskazywany przez odpowiedni symbol na konsoli sufitowej. Szczegółowe informacje na temat położenia włącznika zapłonu podane są na stronie 120.

O aktywnej czołowej poduszce powietrznej po stronie pasażera informuje symbol na wyświetlaczu w konsoli sufitowej (patrz ilustracja powyżej).

Informacje na temat zmiany pomiędzy stanem aktywnym a wyłączonym znajdują się w rozdziale „Wyłączanie i włączanie” poniżej.

OSTRZEŻENIE

Na miejscu obok kierowcy nie wolno mocować fotelika ani podwyższenia dla dziecka, jeżeli zamontowana przed nim czołowa poduszka powietrzna nie została wyłączona i świeci się symbol w konsoli sufitowej. Nieprzestrzeganie tego zalecenia stwarza śmiertelne zagrożenie dla życia dziecka.

Wyłączanie i włączanie

Wyłącznik poduszki powietrznej znajduje się na bocznej ścianie deski rozdzielczej po stronie pasażera. Dostęp do niego jest możliwy po otwarciu drzwi (patrz akapit „Wyłącznik PACOS” poniżej). Należy się upewnić, że wyłącznik znajduje się w żądanej pozycji. Do zmiany położenia wyłącznika zalecamy użyć kluczyka mechanicznego.

Informacje na temat kluczyka mechanicznego znajdują się na stronie 99. (Można również wykorzystać inny przedmiot o podobnym kształcie.) Nieprzestrzeganie powyższych zaleceń stwarza śmiertelne zagrożenie.

¹ Wyłącznik czołowej poduszki powietrznej po stronie pasażera.



Włączanie/wyłączanie czołowej poduszki powietrznej po stronie pasażera

OSTRZEŻENIE

Wyłącznik czołowej poduszki powietrznej po stronie pasażera stanowi wyposażenie opcjonalne. W samochodzie bez takiego wyłącznika czołowa poduszka powietrzna po stronie pasażera pozostaje zawsze w stanie aktywnym.

OSTRZEŻENIE

Nie wolno dopuszczać, aby ktokolwiek siedział na przednim fotelu pasażera, gdy komunikat na wyświetlaczu w konsoli sufitowej informuje o wyłączeniu poduszki powietrznej i równocześnie świeci się lampka kontrolna układu poduszek powietrznych w zespole wskaźników. W ten sposób sygnalizowana jest poważna usterka układu.

Należy bezzwłocznie udać się do autoryzowanej stacji obsługi Volvo.

Wyłącznik PACOS

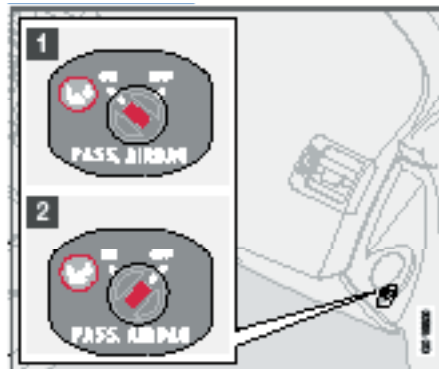

Lokalizacja wyłącznika

1. Poduszka powietrzna jest aktywna. Przy takim ustawieniu na przednim fotelu mogą podróżować osoby o wzroście powyżej 140 cm, ale nie dzieci w specjalnym foteliku bądź na podwyższeniu.
2. Poduszka powietrzna jest wyłączona. Przy takim ustawieniu na przednim fotelu mogą podróżować dzieci w specjalnym foteliku bądź na podwyższeniu, ale nie osoby o wzroście powyżej 140 cm.

OSTRZEŻENIE

Poduszka powietrzna pasażera aktywna:

Na miejscu obok kierowcy nie wolno przewozić dziecka w foteliku ani na podwyższeniu, jeżeli zamontowana przed nim czołowa poduszka powietrzna nie została wyłączona. Dotyczy to wszystkich osób o wzroście poniżej 140 cm.

Poduszka powietrzna pasażera wyłączona:

Na miejscu obok kierowcy nie powinny podróżować osoby o wzroście powyżej 140 cm, jeżeli zamontowana przed nim czołowa poduszka powietrzna jest wyłączona.

Nieprzestrzeganie powyższych zaleceń stwarza śmiertelne zagrożenie.



Boczne poduszki powietrzne (SIPS)

Boczne poduszki powietrzne – poduszki SIPS



Miejsce zamontowania bocznych poduszek powietrznych.

Znaczna część energii uderzenia w bok tego samochodu jest przejmowana przez wchodzącą w skład systemu ochrony przed skutkami zderzeń bocznych (SIPS) strukturę nośną i rozpraszana na podłużnice i belki poprzeczne, słupki, podłogę, dach oraz inne elementy szkieletu nadwozia. Boczne poduszki powietrzne, będące istotną częścią tego systemu, chronią podróżnych przed urazami klatki piersiowej. Boczne poduszki powietrzne umieszczone są w oparciach przednich foteli.

OSTRZEŻENIE

Wszelkie prace związane z tym układem mogą być wykonywane tylko przez autoryzowane stacje obsługi Volvo.

Jakakolwiek ingerencja w układ bocznych poduszek powietrznych może doprowadzić do jego awarii i spowodować poważne obrażenia ciała.

OSTRZEŻENIE

Pomiędzy zewnętrznymi bokami foteli a panelem wewnętrznym drzwi nie wolno umieszczać żadnych przedmiotów, ponieważ w tej przestrzeni otwierają się boczne poduszki powietrzne.

OSTRZEŻENIE

Na fotele można nakładać jedynie oryginalne pokrowce Volvo lub pokrowce dopuszczone przez Volvo. Użycie innych pokrowców może uniemożliwić prawidłowe zadziałanie bocznych poduszek powietrznych.

OSTRZEŻENIE

Boczne poduszki powietrzne mają uzupełniać jedynie działanie ochronne pasów bezpieczeństwa.

Należy zawsze mieć zapięte pasy bezpieczeństwa.

Fotelik dziecięcy i boczna poduszka powietrzna

Obecność bocznej poduszki powietrznej nie stanowi zagrożenia dla dziecka, jeżeli siedzi ono w odpowiednim foteliku lub na podwyższeniu.

W samochodzie wyposażonym w czołową poduszkę powietrzną po stronie pasażera, na miejscu obok kierowcy można zamocować fotelik dziecięcy lub podwyższenie dla dziecka, jeżeli poduszka ta została wyłączona¹.

¹ Sposób przełączania czołowej poduszki powietrznej po stronie pasażera w stan aktywny i nieaktywny opisany jest na stronie 18.



Boczne poduszki powietrzne (SIPS)

01

Układ bocznych poduszek powietrznych



Po stronie kierowcy, samochody z kierownicą po lewej stronie



Po stronie pasażera, samochody z kierownicą po lewej stronie

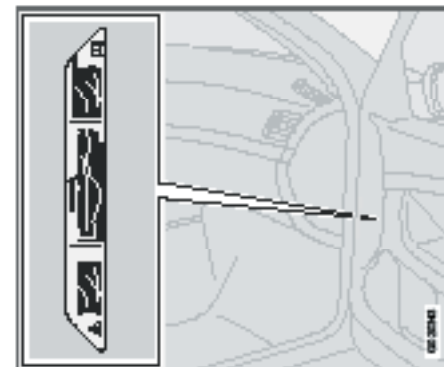

Naklejka ostrzegawcza poduszki powietrznej na bocznej powierzchni deski rozdzielczej po stronie pasażera, w samochodach z kierownicą po lewej stronie.

W skład tego systemu wchodzi boczne poduszki bezpieczeństwa i czujniki. W przypadku odpowiednio silnego zderzenia czujniki w układzie uruchamiają detonator generatora, który powoduje wypełnienie poduszki gorącym gazem i jej rozwinięcie. Poduszka rozwija się w przestrzeni pomiędzy pasażerem (kierowcą) a drzwiami i pochłania energię uderzenia dzięki uwolnieniu gazu pod naciskiem ciała. Przygnieciona przez ciało poduszka powietrzna opróżnia się, amortyzując uderzenie.

Napełnienie bocznej poduszki powietrznej następuje normalnie tylko po stronie zderzenia.

¹ Sposób przełączania czołowej poduszki powietrznej po stronie pasażera w stan aktywny i nieaktywny opisany jest na stronie 19.



Kurtyny powietrzne (IC)

Działanie kurtyń powietrznych

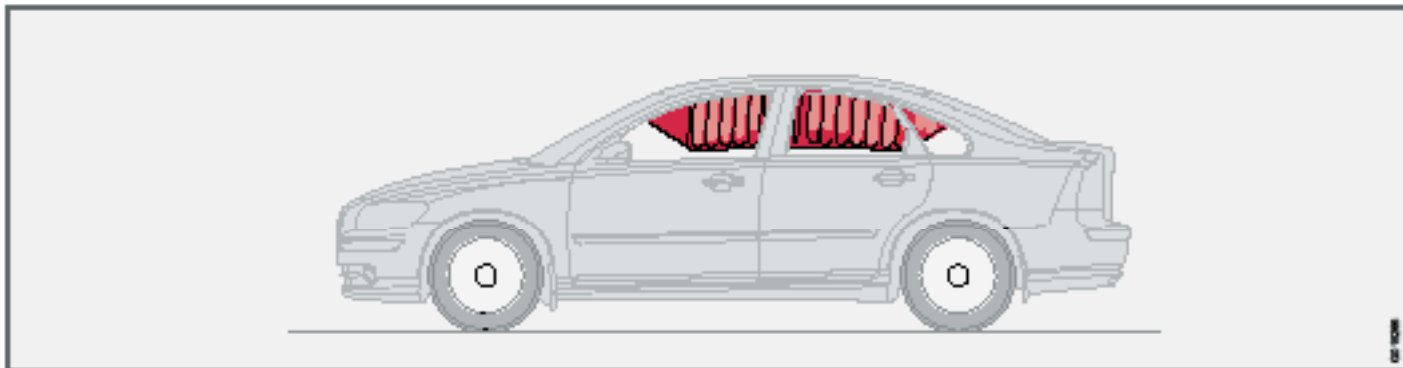

Kurtyny powietrzne (IC) uzupełniają działanie systemu pasów bezpieczeństwa i bocznych oraz czołowych poduszek powietrznych. Kurtyny powietrzne ukryte są wewnątrz podsufitki, po obu stronach samochodu. Swym działaniem ochronnym obejmują pasażerów na przednich i tylnych siedzeniach przy drzwiach. W przypadku dostatecznie silnego zderzenia czujniki powodują napełnienie bocznych kurtyń powietrznych.

Dzięki temu głowy kierowcy i pasażerów są chronione przed uderzeniem w elementy wnętrza kabiny.



OSTRZEŻENIE

Nie wolno zawieszać ani mocować ciężkich przedmiotów na uchwytych w podsufitce. Haczyki w uchwytych służą wyłącznie do zawieszenia lekkich ubrań (w żadnym wypadku twardych przedmiotów, takich jak parasole).

Nie wolno przykręcać ani w jakikolwiek inny sposób mocować czegokolwiek do podsufitki, słupków drzwiowych i bocznych paneli tapicerskich. Mogłoby to zakłócić działanie poduszek powietrznych. Można tam mocować wyłącznie oryginalne akcesoria Volvo, dopuszczone do umieszczenia w tych miejscach.



OSTRZEŻENIE

Ładunek w samochodzie może znajdować się maksymalnie na poziomie 50 mm poniżej górnej krawędzi tylnych szyb.

W przeciwnym razie może on zakłócić prawidłowe działanie kurtyń powietrznych znajdujących się w podsufitce.



OSTRZEŻENIE

Kurtyny powietrzne stanowią jedynie uzupełnienie działania ochronnego pasów bezpieczeństwa.

Należy zawsze mieć zapięte pasy bezpieczeństwa.



Ochrona przed urazami kręgów szyjnych – system WHIPS

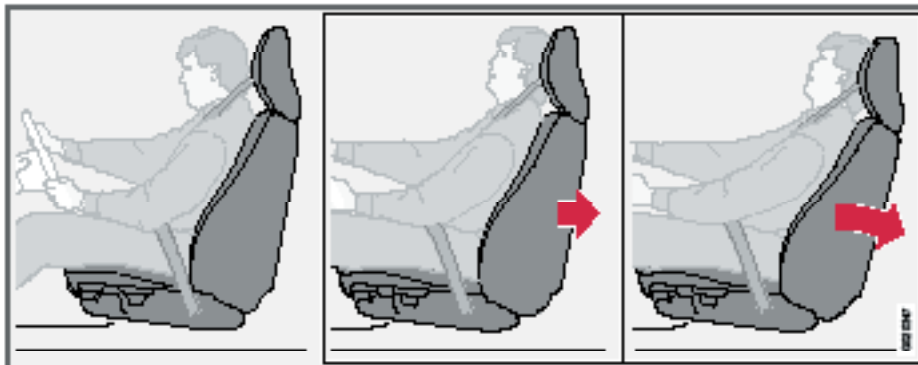

W skład systemu WHIPS wchodzi pochłaniająca energię oparcia oraz specjalnej konstrukcji zagłówki obu przednich foteli. Zabezpieczenie przed urazami kręgów szyjnych działa w sytuacji uderzenia w tył tego samochodu, w zależności od kąta uderzenia oraz prędkości i konstrukcji pojazdu, z którym nastąpiła kolizja.

OSTRZEŻENIE

System zabezpieczający przed urazami kręgów szyjnych jedynie uzupełnia działanie ochronne pasów bezpieczeństwa. Należy zawsze mieć zapięte pasy bezpieczeństwa.

Właściwości fotela z systemem WHIPS

Działanie zabezpieczenia przed urazami kręgów szyjnych polega na lekkim odchyleniu oparcia przednich foteli do tyłu, co powoduje odpowiednią zmianę pozycji ciała kierowcy i pasażera.

W ten sposób ograniczone zostaje ryzyko urazu kręgów szyjnych.

OSTRZEŻENIE

Nie wolno samodzielnie dokonywać żadnych napraw ani modyfikacji foteli oraz elementów systemu WHIPS. Należy skontaktować się z autoryzowaną stacją obsługi Volvo.

System zabezpieczający przed urazami kręgów szyjnych a fotelik dziecięcy/podwyższenie dla starszych dzieci

System WHIPS nie wpływa w sposób negatywny na bezpieczeństwo dziecka przewożonego na odpowiednim foteliku lub podwyższeniu.

Prawidłowa pozycja na fotelu

W celu zapewnienia maksymalnego działania ochronnego, kierowca i pasażer powinni siedzieć na środku swoich foteli, zachowując możliwie najmniejszą odległość pomiędzy główkami a głową.



System WHIPS

Nie należy ograniczać działania zagłówek i foteli WHIPS



OSTRZEŻENIE

Należy unikać umieszczania za przednimi fotelami sztywnych przedmiotów, wciśniętych pomiędzy oparcie przedniego fotela a siedzi-sko tylnego siedzenia. Mogą one ograniczyć ochronę oferowaną przez system WHIPS.



OSTRZEŻENIE

W przypadku złożenia do przodu oparcia tylnego siedzenia odpowiadające mu siedzenie z przodu należy tak ustawić, aby nie dotykało złożonego oparcia.

OSTRZEŻENIE

W przypadku, gdy fotel był narażony na znaczne obciążenie – na przykład w wyniku uderzenia w tył tego samochodu – system zabezpieczenia przed urazami kręgow szyjnych powinien zostać poddany przeglądowi w autoryzowanej stacji obsługi Volvo.

Nawet gdy fotel wygląda na nieuszkodzony, mogła nastąpić utrata funkcji ochronnych zabezpieczenia przed urazami kręgow szyjnych.

Także przy drobniejszych uderzeniach w tył samochodu należy zlecić autoryzowanej stacji obsługi Volvo sprawdzenie systemu zabezpieczającego przed urazami kręgow szyjnych.



W razie zadziałania systemów ochronnych

01

Układ	Zadziałanie
Napinacz pasów bezpieczeństwa, przednie siedzenie	W przypadku zderzenia czołowego i/lub bocznego i/lub tylnego.
Napinacz pasów bezpieczeństwa, zewnątrz siedzenie tylne	W przypadku zderzenia czołowego
Czołowe poduszki powietrzne	W przypadku zderzenia czołowego ¹ .
Boczne poduszki powietrzne	W przypadku zderzenia bocznego ¹ .
Kurtyny powietrzne	W przypadku zderzenia bocznego ¹ .
Zabezpieczenie przed urazami kręgow szyjnych	W przypadku uderzenia od tyłu.

¹ Może zdarzyć się sytuacja, kiedy pomimo znacznych deformacji nadwozia samochodu odpalenie poduszek powietrznych nie nastąpiło. O uruchomieniu poszczególnych rodzajów zabezpieczeń decyduje szereg czynników, takich jak sztywność i masa obiektu, z którym nastąpiło zderzenie, kąt uderzenia itp.

Jeżeli poduszki powietrzne zadziałały, zalecane jest następujące postępowanie:

- Samochód należy przetransportować do autoryzowanej stacji obsługi Volvo. Nie wolno jechać z otwartymi poduszkami powietrznymi.
- Należy zlecić autoryzowanej stacji obsługi Volvo wymianę elementów związanych z bezpieczeństwem jazdy.
- Bezwzględnie skontaktować się z lekarzem.

 **OSTRZEŻENIE**

Odpalenie czołowych i bocznych poduszek powietrznych oraz kurtyń powietrznych i zadziałanie napinaczy pasów bezpieczeństwa może nastąpić jedynie raz w trakcie kolizji.

**OSTRZEŻENIE**

Moduł sterujący poduszek powietrznych znajduje się w konsoli środkowej. W przypadku zalania konsoli środkowej wodą lub innym płynem należy odłączyć przewody akumulatora. Nie wolno uruchamiać silnika, ponieważ może to spowodować odpalenie poduszek powietrznych. Samochód należy przetransportować do autoryzowanej stacji obsługi Volvo.

**OSTRZEŻENIE**

Nigdy nie należy jechać z otwartymi poduszkami powietrznymi. Mogą one utrudnić kierowanie samochodem. Ponadto mogło również nastąpić uszkodzenie innych układów związanych z bezpieczeństwem jazdy. Długotrwały kontakt z dymem i pyłem powstałymi przy odpalaniu poduszek powietrznych może powodować podrażnienia oczu i skóry. Podrażnione miejsca należy przemyć zimną wodą. Napęlniająca się z dużą prędkością poduszka wraz z elementami jej tapicerki może spowodować otarcia i oparzenia naskórka.

Tryb powypadkowy

Jazda po wypadku

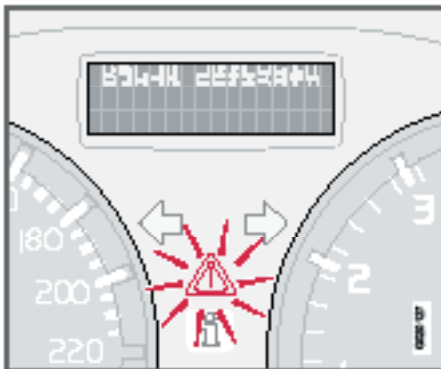

Gdy samochód weźmie udział w kolizji, na wyświetlaczu informacyjnym może ukazać się tekst „CRASH MODE – SEE MANUAL”. Oznacza to, że sprawność samochodu uległa ograniczeniu. Tryb powypadkowy (CRASH MODE) jest funkcją bezpieczeństwa, uruchamianą w przypadku, gdy w wyniku zderzenia mogło dojść do uszkodzenia neuralgicznych podzespołów samochodu, np. układu paliwowego, czujników jednego z systemów bezpieczeństwa jazdy, czy układu hamulcowego.

Próba uruchomienia silnika

Przed dokonaniem rozruchu silnika należy sprawdzić, czy nie ma śladów wycieku paliwa. Nie powinna być wyczuwalna woń ulatniającego się paliwa.

Jeżeli samochód wygląda na sprawny i nie ma objawów wycieku paliwa, można spróbować uruchomić silnik.

Wyjąć kluczyk z wyłącznika zapłonu, a następnie włożyć go z powrotem. Układ elektroniczny dokona próby automatycznego przełączenia na normalny tryb funkcjonowania samochodu. Następnie można spróbować włączyć rozrusznik. Jeżeli na wyświetlaczu nadal sygnalizowany jest tryb powypadkowy (CRASH MODE), samochód nie może jechać samodzielnie, ani nie wolno go holować. Nawet, jeżeli samochód wydaje się być sprawny, to ukryte uszkodzenia mogą podczas jazdy uniemożliwić manewrowanie samochodem.

Przełączenie samochodu

Jeżeli zostanie wyświetlona informacja o przejściu z trybu powypadkowego (CRASH MODE) w tryb normalnego funkcjonowania (NORMAL MODE), samochód można ostrożnie przełączyć w bezpieczne miejsce. Nie przejeżdżać dalej niż jest to konieczne.

OSTRZEŻENIE

Nie wolno próbować samodzielnie naprawiać uszkodzeń ani zerować stanu urządzeń elektronicznych w samochodzie, w którym nastąpiło uruchomienie trybu powypadkowego (CRASH MODE). Grozi to odniesieniem obrażeń oraz nie przywróceniem pełnej sprawności samochodu.

W każdym przypadku wyświetlenia komunikatu o przejściu w tryb powypadkowy (CRASH MODE) należy zwrócić się do autoryzowanej stacji obsługi Volvo w celu sprawdzenia stanu samochodu i przywrócenia normalnego trybu funkcjonowania.

OSTRZEŻENIE

W żadnym przypadku nie wolno próbować uruchamiać silnika, gdy przy wyświetlanej informacji o przejściu w tryb powypadkowy (CRASH MODE) wyczuwalna jest woń ulatniającego się paliwa.

Natychmiast opuścić samochód.

OSTRZEŻENIE

Samochód, w którym nastąpiło uruchomienie trybu powypadkowego, nie może być holowany. Musi on zostać przetransportowany do autoryzowanej stacji obsługi Volvo.



Bezpieczeństwo przewożonych dzieci

Dzieci powinny siedzieć wygodnie i bezpiecznie

Rodzaj zastosowanego zabezpieczenia i jego lokalizacja w samochodzie zależy od masy ciała i wzrostu dziecka. Więcej informacji znajduje się na stronie 29.

UWAGA

Przepisy dotyczące przewożenia dzieci w różnych krajach mogą być odmienne. Zawsze należy dostosować się do obowiązujących przepisów.

Dzieci, niezależnie od wieku i wzrostu, muszą być zawsze odpowiednio zabezpieczone w samochodzie. Nigdy nie przewozić dzieci na kolanach pasażerów.

Oferowane przez Volvo foteliki i podwyższenia dla dzieci zostały specjalnie zaprojektowane do tego samochodu. Wybierając produkty Volvo zyskuje się pewność, że punkty i elementy mocowania będą właściwie rozmieszczone i odpowiednio wytrzymałe.

UWAGA

W razie jakichkolwiek trudności przy instalowaniu wyposażenia służącego bezpieczeństwu dzieci należy skontaktować się z wytwórcą tego wyposażenia i poprosić o precyzyjne instrukcje.

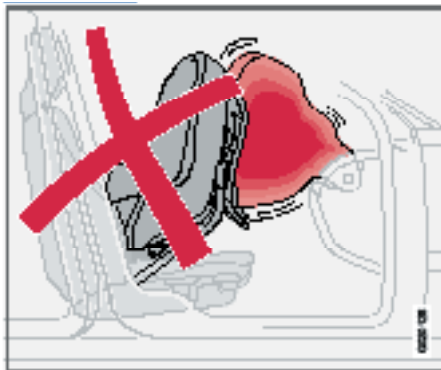
Foteliki dziecięce

Aktywna czołowa poduszka powietrzna wyklucza możliwość zamocowania na miejscu pasażera z przodu fotelika dziecięcego.

Firma Volvo oferuje wybór fotelików dziecięcych, zaprojektowanych i przetestowanych do stosowania w samochodach tej marki.

UWAGA

Instalując fotelik dziecięcy, należy zawsze zapoznać się z instrukcjami montażu.

Nie zaczepiać taśm mocujących fotelik do paska służącego do przesuwania fotela ani do sprężyn bądź innych elementów konstrukcyjnych od spodu fotela. Ostre krawędzie mogą uszkodzić taśmy.

Pozwolić, aby oparcie fotelika oparło się o deskę rozdzielczą. Dotyczy to samochodów bez czołowej poduszki powietrznej po stronie pa-

sażera lub sytuacji, kiedy poduszka jest wyłączona.

Umieszczenie fotelika dziecięcego

Dopuszczalne ustawienia:

- Fotelik dziecięcy lub podwyższenie dla dziecka można zamocować na miejscu obok kierowcy, gdy czołowa poduszka powietrzna pasażera została wyłączona¹.
- Fotelik dziecięcy mocowany tyłem do kierunku jazdy można umieścić na tylnym siedzeniu samochodu, z wykorzystaniem oparcia przedniego fotela jako podpory.

Jeżeli przednia poduszka powietrzna jest aktywna, to fotelik dziecięcy można mocować wyłącznie na tylnym siedzeniu. Umieszczenie fotelika na przednim siedzeniu grozi poważnymi obrażeniami ciała dziecka w razie zadziałania poduszki powietrznej podczas wypadku.

**OSTRZEŻENIE**

Na miejscu obok kierowcy nie wolno mocować fotelika ani podwyższenia dla dziecka, jeżeli zamontowana przed nim czołowa poduszka powietrzna nie została wyłączona.

Na przednim fotelu pasażera nigdy nie powinny podróżować osoby o wzroście poniżej 140 cm, jeżeli zamontowana przed nim czołowa poduszka powietrzna nie została wyłączona.

Nieprzestrzeganie powyższych zaleceń stwarza śmiertelne zagrożenie dla tych osób.

¹ Sposób przelączania czołowej poduszki powietrznej po stronie pasażera w stan aktywny i nieaktywny opisany jest na stronie 18.



Bezpieczeństwo przewożonych dzieci

OSTRZEŻENIE

Nie wolno stosować podwyższeń/fotelików dziecięcych ze stalowymi uchwytyami, które opierają się na przycisku zwalnającym w klamrze pasów bezpieczeństwa, ponieważ może to spowodować samoczynne rozpięcie pasa bezpieczeństwa.

Nie dopuścić, aby górna część oparcia fotelika opierała się szybę przednią.

Naklejka ostrzegająca o poduszce powietrznej



Naklejka ostrzegawcza poduszki powietrznej na bocznej ścianie deski rozdzielczej po stronie zestawu wskaźników



Naklejka ostrzegawcza poduszki powietrznej na bocznej ścianie deski rozdzielczej po stronie zestawu wskaźników (tylko w wersji na rynek australijski).

¹ Sposób przełączania czołowej poduszki powietrznej po stronie pasażera w stan aktywny i nieaktywny opisany jest na stronie 19.



Bezpieczeństwo przewożonych dzieci

01

Miejsce do przewożenia dzieci w samochodzie

Foteliki nie znajdujące się w poniższej tabeli powinny być dopuszczone do użycia w tym samochodzie lub posiadać certyfikat ECE R44 (patrz instrukcja fotelika).

Masa ciała/wiek dziecka	Przednie siedzenie ¹	Zewnętrzne tylne siedzenie	Centralne tylne siedzenie
Grupa 0 maks. 10 kg (0–9 mies.) Grupa 0+ maks. 13 kg	Fotelik dziecięcy Volvo - Tyłem do kierunku jazdy, umocowany pasem bezpieczeństwa i dodatkowymi taśmami. Pomiędzy oparciem fotelika a deską rozdzielczą umieścić podkładkę ochronną. Homologacja: E5 03135	Fotelik dziecięcy Volvo - Tyłem do kierunku jazdy, umocowany pasem bezpieczeństwa i dodatkowymi pasami bezpieczeństwa. Z nóżkami. Homologacja: E5 03135	Fotelik dziecięcy Volvo - Tyłem do kierunku jazdy, umocowany pasem bezpieczeństwa i dodatkowymi pasami bezpieczeństwa. Z nóżkami. Homologacja: E5 03135
	Fotelik Britax Baby Safe Plus -Tyłem do kierunku jazdy, mocowanie ISOFIX. Homologacja: E1 03301146	Fotelik Britax Baby Safe Plus -Tyłem do kierunku jazdy, mocowanie ISOFIX. Homologacja: E1 03301146	Fotelik Britax Baby Safe Plus -Tyłem do kierunku jazdy, mocowanie pasem bezpieczeństwa samochodu. Homologacja: E1 03301146
Grupa 1 9-18 kg (9-36 mies.)	Fotelik dziecięcy Volvo - Tyłem do kierunku jazdy, umocowany pasem bezpieczeństwa i dodatkowymi pasami. Pomiędzy oparciem fotelika a deską rozdzielczą umieścić podkładkę ochronną. Homologacja: E5 03135	Fotelik dziecięcy Volvo - Tyłem do kierunku jazdy, umocowany pasem bezpieczeństwa i dodatkowymi pasami bezpieczeństwa. Z nóżkami. Homologacja: E5 03135	Fotelik dziecięcy Volvo - Tyłem do kierunku jazdy, umocowany pasem bezpieczeństwa i dodatkowymi pasami bezpieczeństwa. Z nóżkami. Homologacja: E5 03135
	Fotelik Britax Freeway -Tyłem do kierunku jazdy, mocowanie ISOFIX i dodatkowymi taśmami. Homologacja: E5 03171	Fotelik Britax Freeway -Tyłem do kierunku jazdy, mocowanie ISOFIX i dodatkowymi taśmami. Homologacja: E5 03171	
Grupa 2/3 15-36 kg (3-12 lat)	Podwyższenie Volvo - z oparciem lub bez oparcia. Homologacja: E5 03139	Podwyższenie Volvo - z oparciem lub bez oparcia. Homologacja: E5 03139	Podwyższenie Volvo - z oparciem lub bez oparcia. Homologacja: E5 03139
		Integralne podwyższenie siedziska – dostępne jako fabrycznie montowane wyposażenie opcjonalne. Homologacja: E5 03168	

¹ Sposób przełączania czołowej poduszki powietrznej po stronie pasażera w stan aktywny i nieaktywny opisany jest na stronie 18.

Bezpieczeństwo przewożonych dzieci

Integralne podwyższenie dla dziecka (wyposażenie opcjonalne)



Integralne podwyższenie na skrajnym miejscu tylnego siedzenia zostało specjalnie zaprojektowane w celu zapewnienia dziecku optymalnego bezpieczeństwa. W połączeniu ze standardowymi pasami bezpieczeństwa integralne podwyższenie jest przeznaczone dla dzieci o masie ciała od 15 do 36 kg.

OSTRZEŻENIE

Na miejscu obok kierowcy nie wolno mocować fotelika ani podwyższenia dla dziecka, jeżeli zamontowana przed nim czołowa poduszka powietrzna nie została wyłączona.

Na miejscu obok kierowcy nie powinny podróżować osoby o wzroście poniżej 140 cm, jeżeli zamontowana przed nim czołowa poduszka powietrzna jest aktywna.¹

Nieprzestrzeganie powyższych zaleceń stwarza śmiertelne zagrożenie dla tych osób.

¹ Sposób przełączania czołowej poduszki powietrznej po stronie pasażera w stan aktywny i nieaktywny opisany jest na stronie 18.

Ustawianie podwyższenia

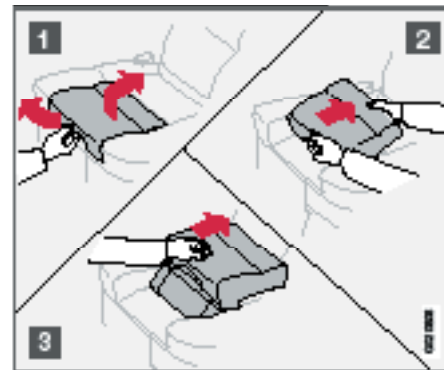

- Pociągając za uchwyt unieść poduszkę siedzenia (1).
- Uchwycić dwiema rękami i przesunąć poduszkę do tyłu (2).
- Docisnąć, aż poduszka siedzenia zostanie zablokowana (3).

OSTRZEŻENIE

Przed posadzeniem dziecka na podwyższeniu należy zablokować poduszkę siedzenia w pozycji podniesionej.

Sprawdzić, czy:

- poduszka siedzenia jest zablokowana;
- pas bezpieczeństwa dobrze przylega do ciała dziecka, nie jest luźny ani skręcony oraz prawidłowo przebiega przez bark;



Bezpieczeństwo przewożonych dzieci

- część biodrowa pasa bezpieczeństwa przebiega nisko w poprzek miednicy dziecka, zapewniając maksymalne działanie ochronne;
- pas bezpieczeństwa nie dotyka szyi dziecka, ani nie przebiega poniżej barku;
- Dokładnie dopasować ustawienie zagłówka do pozycji głowy dziecka.



OSTRZEŻENIE

Naprawy lub wymiany integralnego podwyższenia dla dziecka może dokonywać wyłącznie autoryzowana stacja obsługi Volvo. Nie wolno dokonywać żadnych modyfikacji integralnego podwyższenia dla dziecka.

W przypadku, gdy integralne podwyższenie dla dziecka zostało poddane działaniu znacznych sił – na przykład w wyniku zderzenia, całe podwyższenie wraz z pasem bezpieczeństwa i jego śrubami mocującymi wymaga wymiany. Nawet jeśli integralne podwyższenie dla dziecka wygląda na nieuszkodzone, niektóre jego własności ochronne mogły zostać naruszone. Również mocno zużyte lub zniszczone podwyższenie wymaga wymiany.

Chowanie podwyższenia

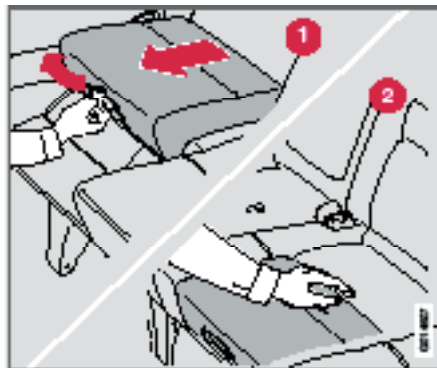

- Pociągnąć za uchwyt (1).
- Opuścić poduszkę siedzenia, a następnie docisnąć, aż zostanie zablokowana (2).



UWAGA

Przed złożeniem oparcia tylnego siedzenia należy pamiętać o schowaniu podwyższenia.

System mocowania fotelików dziecięcych ISOFIX (wyposażenie opcjonalne)

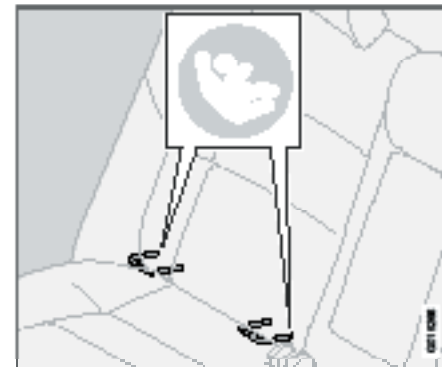

Zaczepty mocujące systemu ISOFIX ukryte są za dolną częścią oparcia zewnętrznych siedzeń tylnych.

Ich lokalizacja jest wskazana symbolami na tapicerce oparcia (patrz ilustracja powyżej).

W celu uzyskania dostępu do zaczepów należy nacisnąć na siedzisko.

Korzystając z zaczepów ISOFIX należy zawsze stosować się do instrukcji załączonej przez producenta fotelika.

Deska rozdzielcza, samochody z kierownicą po lewej stronie	34
Deska rozdzielcza, samochody z kierownicą po prawej stronie.....	36
Panel przycisków w drzwiach kierowcy.....	38
Zespół wskaźników	39
Lampki kontrolne i ostrzegawcze	40
Wyświetlacz informacyjny	44
Gniazdo elektryczne	45
Panel przełączników oświetlenia	46
Lewa dźwignia przełącznika zespolonego przy kierownicy	49
Prawa dźwignia przełącznika zespolonego przy kierownicy.....	51
Automatyczna kontrola prędkości (wyposażenie opcjonalne).....	53
Przyciski sterujące w kierownicy (wyposażenie opcjonalne)	54
Regulacja ustawienia kierownicy, światła awaryjne	55
Hamulec postojowy.....	56
Elektryczne sterowanie szyb.....	57
Wewnętrzne i zewnętrzne lusterka wsteczne	59
Elektrycznie sterowany dach (wyposażenie opcjonalne)	63
Ustawienia indywidualne.....	65

WSKAŹNIKI, PRZEŁĄCZNIKI I URZĄDZENIA STERUJĄCE



02





Deska rozdzielcza, samochody z kierownicą po lewej stronie

02

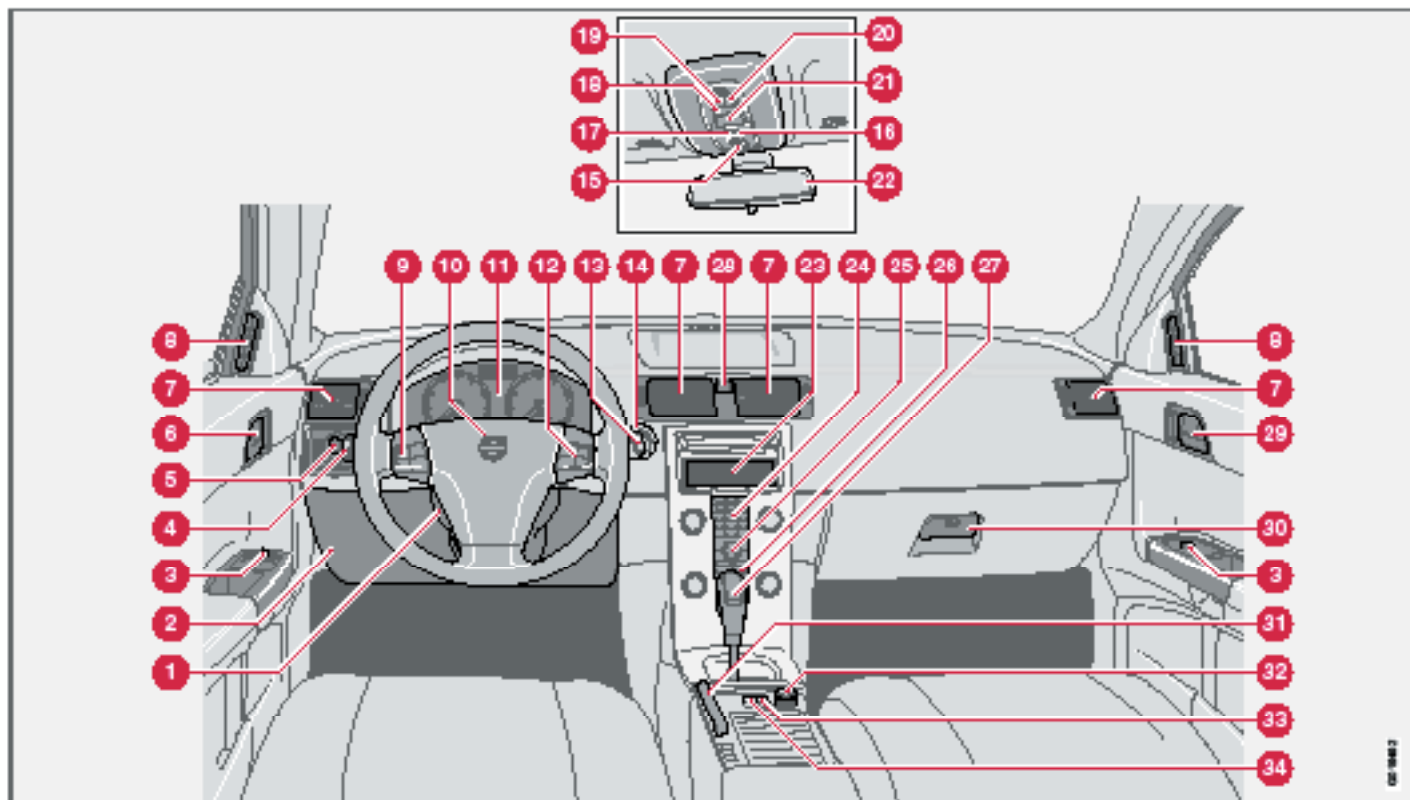

02 100 7



Deska rozdzielcza, samochody z kierownicą po lewej stronie

1. Regulacja ustawienia kierownicy
2. Otwieranie pokrywy silnika
3. Panel przycisków sterujących
4. Kierunkowskazy, światła drogowe, komputer pokładowy
5. Światła główne, otwieranie pokrywy wlewu paliwa
6. Klamka drzwi, przycisk zamykania
7. Wyloty wentylacyjne w desce rozdzielczej
8. Wylot nawiewu na szybę boczną
9. Automatyczna kontrola prędkości jazdy
10. Sygnał dźwiękowy, poduszka powietrzna
11. Zespół wskaźników
12. Przyciski sterujące systemu audio-telefonicznego
13. Wycieraczki i spryskiwacze szyby przedniej, spryskiwacze reflektorów
14. Wyłącznik zapłonu
15. Sterowanie okna dachowego
16. Nie wykorzystywany
17. Wyłącznik czujników autoalarmu oraz funkcji całkowitej blokady zamków
18. Przełącznik sterujący oświetlenia wnętrza
19. Lampka lewa
20. Lampka prawa
21. Przypomnienie o pasach bezpieczeństwa i wskaźnik pasa bezpieczeństwa pasażera
22. Wewnętrzne lusterko wsteczne
23. Wyświetlacz układu klimatyzacji i systemu audio-telefonicznego
24. System audio-telefoniczny
25. Przyciski sterujące układu klimatyzacji, systemu audio-telefonicznego oraz ustawień indywidualnych
26. Klimatyzacja
27. Dźwignia skrzyni biegów
28. Światła awaryjne
29. Klamka drzwi
30. Schowek podręczny
31. Hamulec postojowy
32. Gniazdo elektryczne/zapalniczka
33. System informacji o ślepych punkcie BLIS
34. Przełącznik sterujący urządzeniami montowanego opcjonalnie



Deska rozdzielcza, samochody z kierownicą po prawej stronie

02

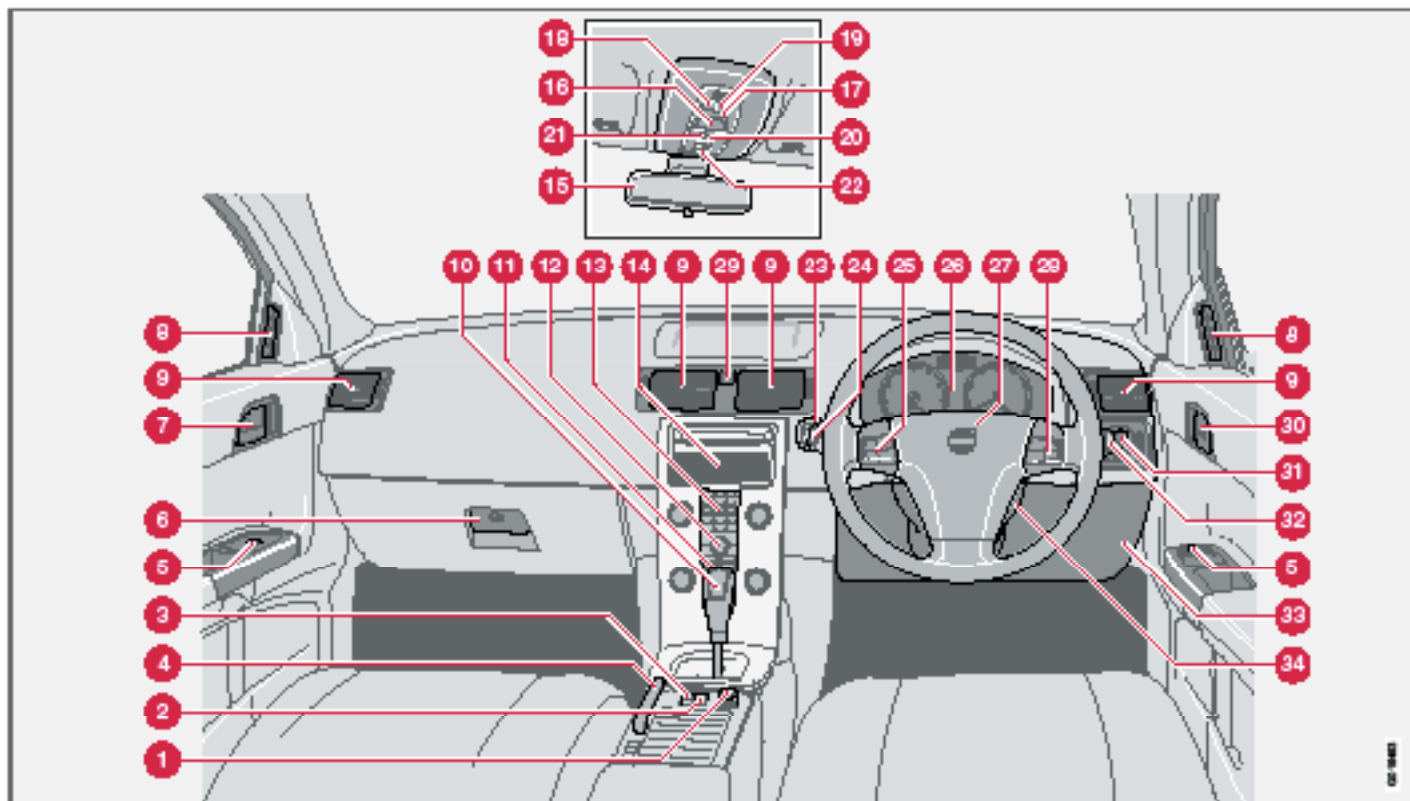

02 1145



Deska rozdzielcza, samochody z kierownicą po prawej stronie

1. Gniazdo elektryczne, zapalniczka
2. System informacji o ślepych punkcie BLIS
3. Przełącznik sterujący urządzenia montowanego opcjonalnie
4. Hamulec postojowy
5. Panel przycisków sterujących
6. Schowek podręczny
7. Klamka drzwi
8. Wylot nawiewu na szybę boczną
9. Wyloty wentylacyjne w desce rozdzielczej
10. Dźwignia skrzyni biegów
11. Klimatyzacja
12. Przyciski sterujące układu klimatyzacji, systemu audio-telefonicznego oraz ustawień indywidualnych
13. System audio-telefoniczny
14. Wyświetlacz układu klimatyzacji i systemu audio-telefonicznego
15. Wewnętrzne lustro wsteczne
16. Przypomnienie o pasach bezpieczeństwa i wskaźnik pasa bezpieczeństwa pasażera
17. Przełącznik sterujący oświetlenia wnętrza
18. Lampka lewa
19. Lampka prawa
20. Nie wykorzystywany
21. Wyłącznik czujników autoalarmu oraz funkcji całkowitej blokady zamków
22. Sterowanie okna dachowego
23. Wyłącznik zapłonu
24. Wycieraczki i spryskiwacze szyby przedniej, spryskiwacze reflektorów
25. Automatyczna kontrola prędkości jazdy
26. Zespół wskaźników
27. Sygnał dźwiękowy, poduszka powietrzna
28. Przyciski sterujące systemu audio-telefonicznego
29. Światła awaryjne
30. Klamka drzwi, przycisk zamykania
31. Światła główne, otwieranie pokrywy wlewu paliwa
32. Kierunkowskazy, światła drogowe, komputer pokładowy
33. Otwieranie pokrywy silnika
34. Regulacja ustawienia kierownicy



Panel przycisków w drzwiach kierowcy

Panel przycisków w drzwiach kierowcy

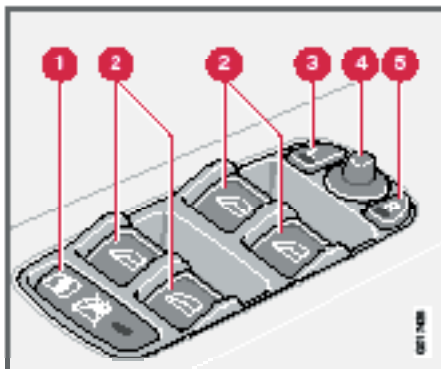

1. Blokada szyb w drzwiach tylnych (wyposażenie standardowe)
Elektryczna blokada otwierania tylnych drzwi od wewnątrz (wyposażenie opcjonalne)
2. Elektryczne sterowanie szyb
3. Zewnętrzne lusterko wsteczne po lewej stronie
4. Regulacja lusterek zewnętrznych
5. Zewnętrzne lusterko wsteczne po prawej stronie



Zespół wskaźników

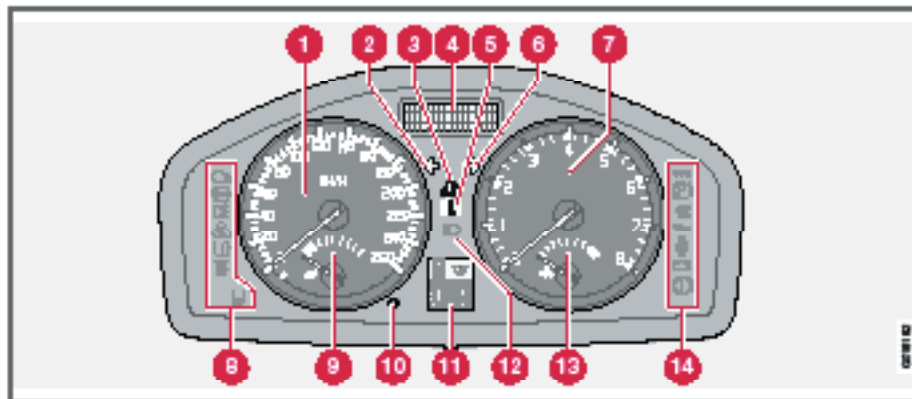

1. Prędkościomierz.
2. Lampka kontrolna lewego kierunkowskazu.
3. Symbol ostrzegawczy.
4. Wyświetlacz informacyjny – Na wyświetlaczu tym ukazują się informacje i komunikaty ostrzegawcze oraz pokazywana jest temperatura na zewnątrz samochodu. Gdy temperatura otoczenia spadnie do wartości pomiędzy $+2^{\circ}$ a -5°C , wyświetlony zostaje symbol płatka śniegu. Ostrzega on o możliwości wystąpienia oblodzonej nawierzchni. Po postoju samochodu wskazania temperatury otoczenia mogą być nieco zawyżone.
5. Symbol informacyjny.
6. Lampka kontrolna prawego kierunkowskazu.
7. Obrotomierz – Pokazuje prędkość obrotową silnika w tysiącach obrotów na minutę.
8. Lampki kontrolne i ostrzegawcze.
9. Wskaźnik poziomu paliwa.
10. Przycisk licznika przebiegu dziennego – Umożliwia pomiar długości pokonywanej trasy. Krótkie naciśnięcie przełącza pomiędzy wskazaniem dwóch liczników przebiegu dziennego: T1 i T2. Długie naciśnięcie (trwające dłużej niż 2 sekundy) zeruje wskazania aktualnie wyświetlanego licznika.
11. Wyświetlacz – Na wyświetlaczu tym pokazywany jest aktualnie wybrany zakres automatycznej skrzyni biegów, informacje związane z czujnikiem deszczu, wskazania licznika przebiegu całkowitego i dziennego oraz informacje układu automatycznej kontroli prędkości.
12. Lampka kontrolna świateł drogowych.
13. Wskaźnik temperatury – Pokazuje temperaturę płynu w układzie chłodzenia silnika. Jeśli temperatura będzie zbyt wysoka i wskazówka znajdzie się na czerwonym polu, na wyświetlaczu pojawi się stosowny komunikat. Należy pamiętać, że dodatkowe lampy zamontowane przed wlotem powietrza do chłodnicy powodują zmniejszenie skuteczności chłodzenia w warunkach wysokiej temperatury otoczenia i przy dużym obciążeniu silnika.
14. Lampki kontrolne i ostrzegawcze.

Lampki kontrolne i ostrzegawcze

Kontrola działania lampek

Po obróceniu wyłącznika zapłonu do położenia II przed uruchomieniem silnika wszystkie lampki¹ powinny się zaświecić. W ten sposób dokonywana jest kontrola ich działania. Po uruchomieniu silnika wszystkie lampki powinny zgasnąć. Nie dotyczy to lampki kontrolnej hamulca postojowego, która gaśnie jedynie w przypadku, gdy hamulec ten jest zwolniony.



Jeżeli w ciągu 5 sekund silnik nie zostanie uruchomiony, zgasną wszystkie lampki za wyjątkiem lampki sygnalizacyjnej usterki w układzie kontroli emisji i lampki ostrzegawczej niskiego ciśnienia oleju. Niektóre lampki mogą mieć inne znaczenie niż opisane, w zależności od wyposażenia samochodu.

Symbole na środku zespołu wskaźników

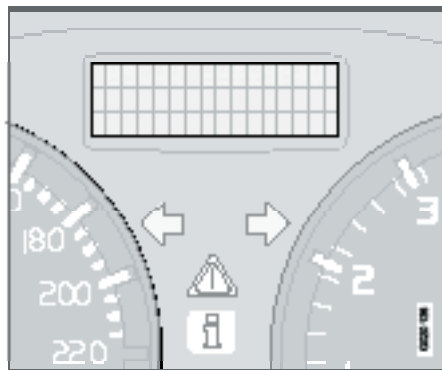

Czerwony symbol ostrzegawczy świeci się w przypadku wykrycia usterki mogącej mieć wpływ na bezpieczeństwo jazdy i/lub własności jezdne samochodu. W tym samym momencie na wyświetlaczu

pojawia się tekstowe objaśnienie znaczenia czerwonego symbolu. Symbol ten będzie widoczny do momentu usunięcia usterki, ale tekstowe objaśnienie można usunąć przyciskiem **READ**, patrz str. 144. Symbol ostrzegawczy może zaświecić się także wraz z innymi lampkami.

- Zatrzymać samochód w bezpiecznym miejscu. Nie kontynuować jazdy.
- Przeczytać komunikat na wyświetlaczu. Wykonać czynności opisane w komunikacie tekstowym. Usunąć komunikat z wyświetlacza przyciskiem **READ**.

Po przekroczeniu prędkości 7 km/h symbol ostrzegawczy się zaświeci.



W przypadku nieprawidłowego działania któregośkolwiek podzespołu samochodu zostaje podświetlony żółty symbol informacyjny i równocześnie na wyświetlaczu informacyjnym pojawia się odpowiedni komunikat. W zależności od treści, komunikat znika po upływie około 2 minut lub można go wykasować ręcznie, naciskając przycisk **READ** (patrz strona 44).

Żółty symbol informacyjny może zaświecić się także wraz z innymi lampkami.

Przy prędkości poniżej 7 km/h zaświeci się symbol informacyjny.

UWAGA

Gdy zostanie wyświetlony komunikat o konieczności przeprowadzenia serwisu, można go skasować oraz wyłączyć lampkę podświetlającą symbol informacyjny naciskając przycisk **READ** lub po upływie około 2 minut zniknie on samoczynnie.

¹ W niektórych wersjach silnikowych żółty symbol niskiego ciśnienia oleju nie jest wykorzystywany. W razie konieczności wyświetlane są komunikaty tekstowe na wyświetlaczu, patrz str. 184.



Lampki kontrolne i ostrzegawcze

Lampki kontrolne – strona lewa

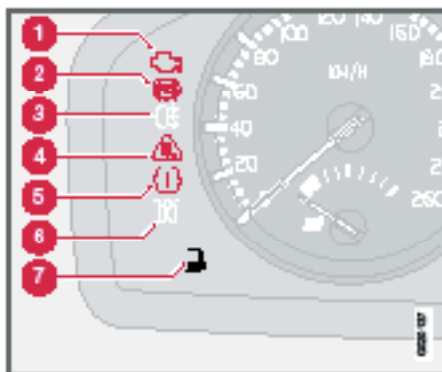

1. Usterka w układzie kontroli emisji



Skierować się do autoryzowanej stacji obsługi Volvo w celu sprawdzenia układu.

2. Awaria w układzie ABS



Gdy lampka ta zaświeci się, układ ABS nie działa. Podstawowy układ hamulcowy funkcjonuje prawidłowo, jednak bez funkcji zapobiegania blokowaniu kół przy hamowaniu.

– Zatrzymać samochód w bezpiecznym miejscu i wyłączyć silnik.

– Ponownie uruchomić silnik.

– Jeżeli lampka ta pozostaje zapalona, należy ostrożnie dojechać do autoryzowanej stacji obsługi Volvo w celu sprawdzenia układu ABS.

3. Tyłne światło przeciwmgielne

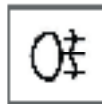

Ta lampka świeci się, gdy jest włączone tylne światło przeciwmgielne.

4. Układ stabilizujący tor jazdy STC lub DSTC



Informacje na temat funkcjonowania systemu oraz związanych z nim lampek kontrolnych i ostrzegawczych znajdują się na stronie 131.

5. Nie wykorzystywany

6. Podgrzewanie wstępne silnika (silnik wysokoprężny)

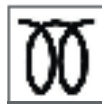

Lampka ta świeci się podczas podgrzewania silnika świecami żarowymi. Podgrzewanie włącza się przy temperaturach otoczenia poniżej -2°C. Silnik można uruchomić po zgaśnięciu lampki.

7. Niski poziom paliwa w zbiorniku



Zaświecenie się tej lampki sygnalizuje, że w zbiorniku pozostało do wykorzystania nie więcej niż około 8 litrów paliwa w przypadku silnika benzynowego, bądź 7 litrów w przypadku silnika wysokoprężnego.

Lampki kontrolne i ostrzegawcze

Lampki kontrolne – strona prawa

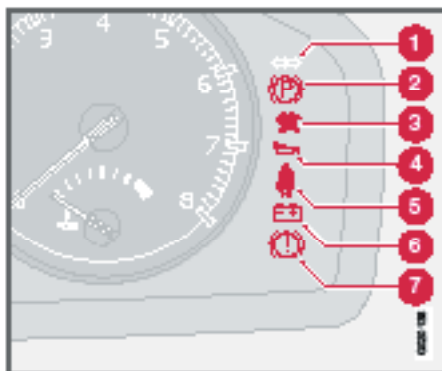

1. Symbol kierunkowskazów przyczepty



Lampka ta miga razem z kierunkowskazami podłączonej przyczepty. Gdy lampka nie miga, oznacza to usterkę jednego z kierunkowskazów przyczepty.

2. Zaciągnięty hamulec postojowy



Lampka zapala się po zaciągnięciu hamulca postojowego. Parkując samochód należy zawsze zaciągnąć dźwignię hamulca postojowego do oporu.

UWAGA

Lampka zapala się nawet przy częściowo zaciągniętej dźwigni hamulca postojowego.

3. Poduszki powietrzne



Gdy lampka ta pozostaje zapalona, sygnalizuje to wykrycie usterki zaczepu pasa bezpieczeństwa bądź układu poduszek lub kurtyn powietrznych. Należy niezwłocznie skierować się do autoryzowanej stacji obsługi Volvo w celu sprawdzenia tych układów.

nej stacji obsługi Volvo w celu sprawdzenia tych układów.

4. Niskie ciśnienie oleju¹



Zapalenie się lampki podczas jazdy sygnalizuje zbyt niskie ciśnienie oleju w silniku. Natychmiast wyłączyć silnik, sprawdzić i w razie potrzeby uzupełnić poziom oleju. Jeżeli lampka świeci się mimo

prawidłowego poziomu oleju w silniku, należy skontaktować się z autoryzowaną stacją obsługi Volvo.

5. Sygnalizacja niezapięcia pasów bezpieczeństwa



Lampka ta świeci się dopóki kierowca lub pasażer na przednim fotelu nie zapnie pasa bezpieczeństwa, lub gdy osoba podróżująca na tylnym siedzeniu rozepnie pas bezpieczeństwa.

6. Brak ładowania akumulatora



Jeżeli lampka zaświeci się w trakcie jazdy, oznacza to, że nastąpiła usterka w układzie elektrycznym. Należy skontaktować się z autoryzowaną stacją obsługi Volvo.

7. Awaria w układzie hamulcowym



Zaświecenie się lampki ostrzegawczej układu hamulcowego może sygnalizować zbyt niski poziom płynu hamulcowego.

– Należy zatrzymać samochód w bezpiecznym miejscu i sprawdzić poziom płynu hamulcowego w zbiorniku wyrównawczym (patrz strona 187). Jeżeli poziom płynu w zbiorniku znajduje się poniżej oznaczenia MIN, nie należy kontynuować jazdy. Samochód należy przetransportować do autoryzowanej stacji obsługi Volvo w celu sprawdzenia układu hamulcowego.

¹ W niektórych wersjach silnikowych żółty symbol niskiego ciśnienia oleju nie jest wykorzystywany. W razie konieczności wyświetlane są komunikaty tekstowe na wyświetlaczu, patrz str. 184.



Wyświetlacz informacyjny



Jeżeli równocześnie świecą się lampki ostrzegawcze układu hamulcowego (BRAKE) i układu ABS, może to oznaczać problem z systemem dystrybucji siły hamowania pomiędzy koła samochodu.

- Zatrzymać samochód w bezpiecznym miejscu i wyjąć silnik.
- Ponownie uruchomić silnik.
- Jeżeli obie lampki ostrzegawcze zgasną, można kontynuować jazdę.
- Jeżeli lampki ostrzegawcze pozostają zapalone, należy sprawdzić poziom płynu hamulcowego w zbiorniku wyrównawczym. Patrz strona 187.
- Jeżeli poziom płynu hamulcowego jest prawidłowy, ale symbole pozostają podświetlone to przy zachowaniu szczególnej ostrożności można dojechać do najbliższej autoryzowanej stacji obsługi Volvo w celu sprawdzenia układu hamulcowego.
- Jeżeli poziom płynu jest poniżej znaku **MIN**, nie wolno kontynuować jazdy. Samochód należy przetransportować do autoryzowanej stacji obsługi Volvo w celu sprawdzenia układu hamulcowego.

**OSTRZEŻENIE**

Jeżeli jednocześnie zaświecą się lampki ostrzegawcze układu hamulcowego i układu ABS, podczas silniejszego hamowania tylna oś jezdna samochodu może wykazywać tendencję do poślizgu bocznego.

Symbol przypominający o otwartych drzwiach

Jeżeli jedno z drzwi, pokrywa komory silnika¹ lub bagażnika jest niedokładnie zamknięta, podświetlony zostanie ten symbol.

Niska prędkość

Jeżeli samochód porusza się z prędkością niższą od ok. 7 km/h, podświetlony zostanie ten symbol informacyjny, a na ekranie pojawi się jeden z następujących komunikatów: **DRIVER DOOR OPEN**

(otwarte drzwi kierowcy), **PASSENGER DOOR OPEN** (otwarte drzwi pasażera z przodu), **LEFT REAR DOOR OPEN** (otwarte lewe tylne drzwi), **BONNET OPEN** (otwarta pokrywa komory silnika) lub **RIGHT REAR DOOR OPEN** (otwarte prawe tylne drzwi). Należy zatrzymać samochód najszybciej jak to możliwe w bezpieczny sposób i zamknąć otwarte drzwi lub pokrywę.

Wysoka prędkość

Jeżeli samochód porusza się z prędkością większą niż ok. 7 km/h, podświetlony zostanie ten symbol informacyjny, a na ekranie pojawi się jeden z powyższych komunikatów.

Przypomnienie o pokrywie bagażnika

Jeżeli pokrywa bagażnika jest otwarta, podświetlony zostanie ten symbol, a na wyświetlaczu pojawi się komunikat **BOOT LID OPEN**.

¹ Dotyczy tylko modeli z autoalarmem.

Wyświetlacz informacyjny

Komunikaty

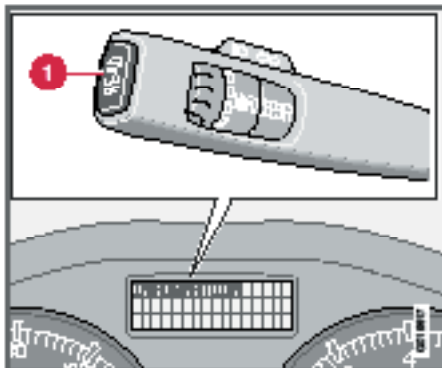

Równocześnie z zapaleniem się lampki ostrzegawczej lub kontrolnej pojawia się odpowiedni komunikat na wyświetlaczu informacyjnym.

– Nacisnąć przycisk **READ** (1).

Następne wciśnięcie przycisku READ spowoduje wyświetlenie kolejnej informacji. Komunikaty o usterkach pozostaną w pamięci komputera pokładowego do momentu usunięcia usterek.

UWAGA

Jeżeli komunikat ostrzegawczy pojawi się na wyświetlaczu podczas używania komputera pokładowego, to musi on zostać odczytany (nacisnąć przycisk **READ**), zanim będzie można powrócić do używania komputera pokładowego.

Komunikat	Działanie
STOP SAFELY	Zatrzymać samochód w bezpieczny sposób i wyłączyć silnik. Istnieje poważne niebezpieczeństwo uszkodzenia podzespołów samochodu.
STOP ENGINE	Zatrzymać samochód w bezpieczny sposób i wyłączyć silnik. Istnieje poważne niebezpieczeństwo uszkodzenia podzespołów samochodu.
SERVICE URGENT	Bezwzględnie udać się do autoryzowanej stacji serwisowej Volvo w celu sprawdzenia samochodu.
SEE MANUAL	Zapoznać się z informacjami w instrukcji obsługi samochodu.
SERVICE REQUIRED	Należy jak najszybciej zwrócić się do autoryzowanej stacji obsługi Volvo w celu sprawdzenia samochodu.
BOOK TIME FOR REGULAR SERVICE	Należy umówić się na przegląd okresowy w autoryzowanej stacji obsługi Volvo.
TIME FOR REGULAR SERVICE	Należy dokonać przeglądu okresowego w autoryzowanej stacji obsługi Volvo. Termin przeprowadzenia przeglądu okresowego zależy od przebiegu samochodu, czasu (w miesiącach), który upłynął od ostatniego przeglądu, czasu przepracowanego przez silnik i gradacji oleju.
MAINTENANCE OVERDUE	W razie niedotrzymania terminów przeglądów okresowych, uszkodzenia elementów nie będą objęte gwarancją. Należy skontaktować się z autoryzowaną stacją obsługi Volvo w celu wykonania czynności serwisowych.
CHECK OIL LEVEL	Sprawdzić poziom oleju silnikowego. Komunikat wyświetlany jest co 10000 km przebiegu (niektóre warianty silnikowe). Informacje na temat sprawdzania poziomu oleju znajdują się na stronie 185.
SOOT FILTER FULL – SEE MANUAL	Filtr cząsteczkowy w silniku wysokoprężnym wymaga regeneracji – patrz str. 119.
STC/DSTC SPIN CONTROL OFF	Funkcjonowanie systemu stabilizującego i kontroli trakcji może być ograniczone. Więcej wariantów znajduje się na stronie 132.



Gniazdo elektryczne

Gniazdo elektryczne 12V

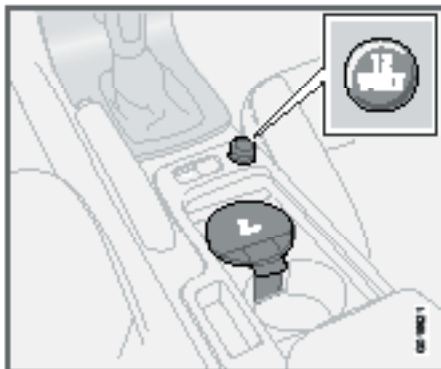

Z tego gniazda elektrycznego można zasilac akcesoria pobierające prąd o napięciu 12V, takie jak ładowarki do telefonów komórkowych lub lodówki podróżne. Maksymalne natężenie wynosi 10 A. Aby w gnieździe było napięcie, włącznik zapłonu musi znajdować się co najmniej w położeniu I.

OSTRZEŻENIE

Jeżeli gniazdo nie jest używane, musi być zawsze zabezpieczone zaślepką.

Zapalniczka (wyposażenie opcjonalne)

W celu rozgrzania zapalniczki należy ją wcisnąć. Po rozgrzaniu się zapalniczka wysunie się samoczynnie. W celu zapalenia papierosa należy wyjąć zapalniczkę i dotknąć końca papierosa rozgrzaną spiralą.

Gniazdo elektryczne w tylnej części przedziału pasażerskiego

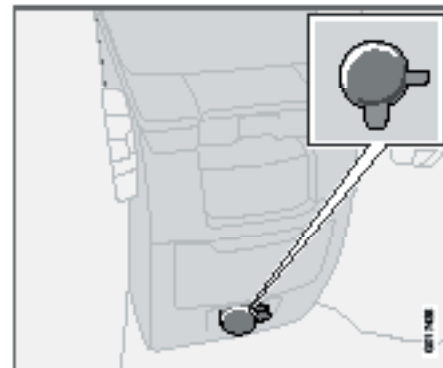

Z tego gniazda elektrycznego można zasilac akcesoria, takie jak ładowarki do telefonów komórkowych lub lodówki podróżne.

UWAGA

Zapalniczka nie będzie działać w tym gnieździe.

Napięcie wynosi 12 V, a maksymalne natężenie wynosi 10 A. Aby w gnieździe było napięcie, włącznik zapłonu musi znajdować się co najmniej w położeniu I.

OSTRZEŻENIE

Jeżeli gniazdo nie jest używane, musi być zawsze zabezpieczone zaślepką.

Panel przełączników oświetlenia

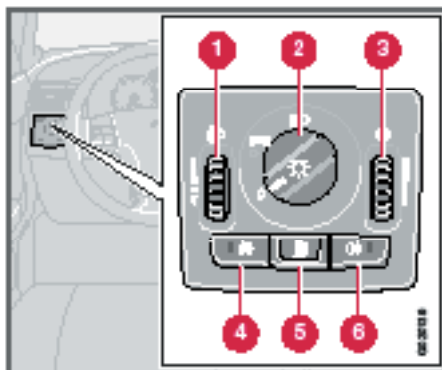

Pozycja przełącznika	Działanie
	Światła mijania automatyczne/wyłączone. Dostępny tylko sygnał światłami drogowymi.
	Światła pozycyjne/postojowe
	Światła mijania automatyczne. W tej pozycji dostępny jest sygnał światłami drogowymi i normalne światła drogowe.

Regulacja zasięgu światła przednich

Obciążenie samochodu zmienia pionowe ustawienie snopa światła przednich, które mogą oślepiac kierowców pojazdów nadjeżdżających z przeciwka. Aby tego uniknąć, należy odpowiednio ustawić zasięg światła przednich.

- Obrócić wyłącznik zapłonu w położenie II.
- Ustawić przełącznik światła (2) w jednym z krańcowych położeń.
- Podnieść lub opuścić snop światła obracając pokrętką (1) w górę lub w dół.

Samochody z lampami Bi-ksenonowymi¹ posiadają automatyczną regulację poziomowania, więc nie występuje w nich pokrętło (1).

Światła pozycyjne/postojowe

Światła pozycyjne/postojowe można włączyć nawet przy wyłączonym zapłonie.

- Ustawić przełącznik światła (2) w położeniu środkowym.

Przy włączniku zapłonu w położeniu II, podświetlenie tablicy rejestracyjnej oraz światła pozycyjne/postojowe są zawsze włączone.

Światła przednie

Automatyczne światła mijania (wersje samochodu na niektóre rynki)

Po ustawieniu włącznika zapłonu w pozycji II, światła mijania włączone są automatycznie, chyba, że przełącznik światła (2) jest w położeniu środkowym. Jeżeli to konieczne, funkcję automatycznego włączania światła mijania można uaktywnić w autoryzowanym serwisie Volvo.

Automatyczne światła mijania, światła drogowe

- Obrócić wyłącznik zapłonu w położenie II.
- W celu podróży włączenia światła mijania należy ustawić przełącznik światła (2) w prawym krańcowym położeniu.
- W celu podróży włączenia światła drogowych należy pociągnąć lewą dźwignię przełącznika zespolonego do końca w kierunku kierownicy i zwolnić ją, patrz strona 49.

Wszystkie światła zostaną automatycznie wyłączone po ustawieniu włącznika zapłonu w położeniu 0 lub I.

Podświetlenie wskaźników

Podświetlenie wskaźników włącza się automatycznie po ustawieniu włącznika zapłonu w pozycji II, kiedy przełącznik światła (2) jest w jednym ze skrajnych położeń. W ciągu dnia podświetlenie jest automatycznie ściemnione, a nocą można ręcznie regulować jego intensywność.

- Zwiększyć lub zmniejszyć intensywność podświetlenia obracając pokrętką (3) w górę lub w dół.

Rozszerzone podświetlenie wskaźników

Aby ułatwić odczyt wskaźnika przebiegu, przebiegu dziennego, zegara i wskaźnika temperatury otoczenia, zostaną one podświetlone po odblokowaniu zamków samochodu i po wyjęciu kluczyka z włącznika zapłonu.

¹ Wyposażenie opcjonalne.



Panel przełączników oświetlenia

Po zablokowaniu zamków podświetlenie zostanie wyłączone.

Światła przeciwmgielne

UWAGA

Przepisy dotyczące używania światel przeciwmgielnych w różnych krajach mogą być odmiennie.

Przednie światła przeciwmgielne (wyposażenie opcjonalne)

Przednie światła przeciwmgielne można włączyć wraz ze światłami przednimi lub światłami pozycyjnymi/postojowymi.

– Nacisnąć przycisk (4).

Kiedy przednie światła przeciwmgielne są włączone, zapala się dioda w przycisku (4).

Tylne światło przeciwmgielne

Tylne światło przeciwmgielne można włączyć tylko wraz ze światłami przednimi lub przednimi światłami przeciwmgielnymi.

– Nacisnąć przycisk (6).

Kiedy tylne światło przeciwmgielne jest włączone, zapala się dioda w przycisku (4), a na wyświetlaczu pojawia się symbol tylnego światła przeciwmgielnego.

Pokrywa wlewu paliwa

Po odblokowaniu zamków drzwi, nacisnąć przycisk (5) w celu otwarcia pokrywy wlewu paliwa, patrz str. 106.

Aktywne Reflektory Bi-ksenonowe (wyposażenie opcjonalne)

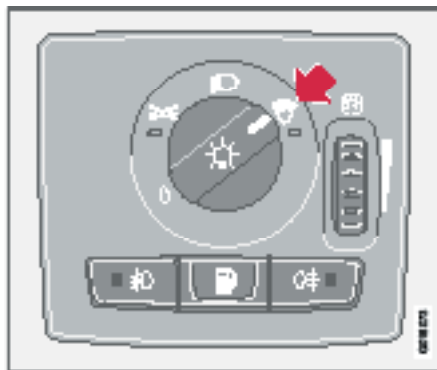

Elementy sterujące Aktywnymi Reflektorami Bi-ksenonowymi

Jeżeli samochód jest wyposażony w aktywne reflektory Bi-ksenonowe (ABL), to ich snop światła przemieszcza się wraz z ruchami kierownicy, aby zapewnić maksymalne oświetlenie drogi na zakrętach i skrzyżowaniach, tym samym podnosząc bezpieczeństwo.

Jeżeli ta funkcja jest aktywna, świeci się dioda LED. Miganie diody i komunikat tekstowy oznaczają usterkę systemu. Funkcja ta jest aktywna tylko po zmroku lub w ciemności i wyłącznie podczas jazdy.

Tę funkcję można wyłączyć/włączyć przełącznikiem świateł przednich.



Snop światła reflektorów. Po lewej funkcja ABL wyłączona, po prawej funkcja ABL aktywna.



Panel przełączników oświetlenia

Światło hamowania

Światło hamowania (stopu) zapala się automatycznie podczas hamowania.

Światła hamowania awaryjnego, światła awaryjne, EBL¹

Światła hamowania awaryjnego (EBL) włączają się podczas ostrego hamowania, lub kiedy uaktywnił się system ABS. Funkcja ta polega na ostrzegawczym miganiu światel stopu ostrzegającym kierowców pojazdów jadących z tyłu.

Funkcja ta aktywuje się, jeżeli ABS działa przez ponad 0,5 sekundy lub podczas ostrego hamowania, jednak tylko podczas hamowania przy prędkościach powyżej 50 km/h. Przy prędkościach poniżej 30 km/h światła hamowania będą świecić normalnie, a światła awaryjne zostaną automatycznie włączone. Światła awaryjne będą świecić do momentu ponownego przyspieszenia, ale można je wcześniej wyłączyć ich przyciskiem, patrz str. 55.

¹ Dotyczy niektórych rynków.



Lewa dźwignia przełącznika zespolonego przy kierownicy

Pozycje dźwigni przełącznika zespolonego przy kierownicy

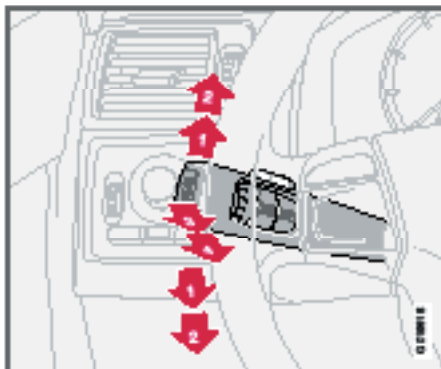

1. Krótkie miganie kierunkowskazów
2. Ciągłe miganie kierunkowskazów
3. Sygnał świetlny światłami drogowymi
4. Przełącznik, światła mijania i drogowie, opóźnione wyłączenie świateł

Kierunkowskazy

Ciągłe miganie kierunkowskazów

- Przesunąć dźwignię przełącznika zespolonego do górnego lub dolnego skrajnego położenia (2).

Dźwignia przełącznika zespolonego pozostanie w skrajnym położeniu. Można ustawić ją ręcznie w położeniu spoczynkowym, lub dźwignia powróci do niego samoczynnie po wyprostowaniu kierownicy.

Krótkie miganie kierunkowskazów

- Przesunąć dźwignię przełącznika zespolonego w górę lub w dół do położenia (1), a następnie zwolnić.

Kierunkowskazy migną trzy razy, a dźwignia powróci do położenia spoczynkowego.

Włączanie świateł drogowych i mijania

Aby można było włączyć światła drogowe, włącznik zapłonu musi znajdować się w położeniu II.

- Ustawić przełącznik świateł w prawym krańcowym położeniu, patrz str. 46.
- Pociągnąć dźwignię przełącznika zespolonego do końca (4) w kierunku kierownicy i zwolnić ją.

Sygnał świetlny światłami drogowymi

- Pociągnąć lekko dźwignię przełącznika zespolonego w kierunku kierownicy do położenia (3).

Światła drogowe będą się świecić do momentu zwolnienia dźwigni przełącznika zespolonego. Sygnał świetlny światłami drogowymi dostępny jest tylko, jeżeli kluczyk znajduje się we włączniku zapłonu.

Opóźnione wyłączenie świateł

Można włączyć funkcję opóźnionego wyłączenia niektórych świateł zewnętrznych po zablokowaniu zamków samochodu. Ułatwią one przejście np. od samochodu do domu. Standardowa wartość opóźnienia wynosi 30 sekund¹, ale można zaprogramować opóźnienie 60- lub 90-sekundowe. Patrz str. 65.

- Wyjąć kluczyk z włącznika zapłonu.
- Pociągnąć dźwignię przełącznika zespolonego do końca (4) w kierunku kierownicy i zwolnić ją.
- Wysiąść z samochodu i zablokować zamki drzwi.

¹ Ustawienia fabryczne.

Lewa dźwignia przełącznika zespolonego przy kierownicy

Komputer pokładowy (wyposażenie opcjonalne)

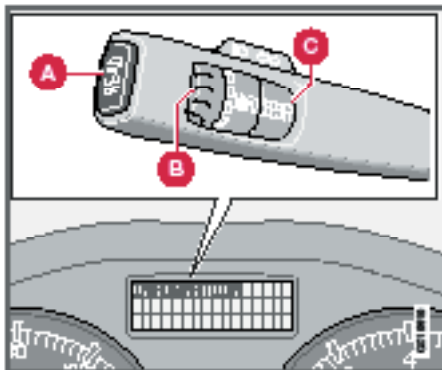

Elementy sterujące

W celu przejrzania następnych lub poprzednich informacji należy obracać pokrętkiem (B) do góry lub w dół (skokowo). W celu powrotu do punktu wyjściowego należy dalej obracać pokrętkiem.

UWAGA

Jeżeli komunikat ostrzegawczy pojawi się na wyświetlaczu podczas używania komputera pokładowego, to musi on zostać odczytany. Należy wtedy nacisnąć przycisk **READ** (A), a następnie powrócić do komputera pokładowego.

Funkcje

Komputer pokładowy wyświetla następujące informacje:

- AVERAGE SPEED (średnia prędkość)
- ACTUAL SPEED MPH (aktualna prędkość w milach na godzinę)
- INSTANTANEOUS (bieżące zużycia paliwa)
- AVERAGE (Średnie zużycie paliwa)
- KILOMETRES TO EMPTY TANK (zasięg na pozostałym w zbiorniku paliwie)
- STC/DSTC, patrz strona 131

AVERAGE SPEED (Średnia prędkość)

Po wyłączeniu zapłonu średnia prędkość zostanie zapamiętana, a następnie wykorzystana jako podstawa do obliczenia nowej wartości po podjęciu jazdy. Aby wyzerować średnie zużycie paliwa należy nacisnąć przycisk **RESET** (C).

ACTUAL SPEED MPH¹ (aktualna prędkość w milach na godzinę)

Wyświetlana jest bieżąca prędkość w milach na godzinę.

INSTANTANEOUS (bieżące zużycia paliwa)

Odczyt zużycia paliwa jest uaktualniany co sekundę. Wskazanie zużycia paliwa na wyświetlaczu jest uaktualnianie co 2 sekundy. Podczas postoju na wyświetlaczu widoczne jest wskazanie „----”.

W okresie trwania procesu regeneracji² filtra cząsteczkowego zużycie paliwa może wzrosnąć, patrz strona 119.

¹ Dotyczy niektórych krajów.

² Dotyczy tylko samochodów z silnikiem wysokoprężnym i z filtrem cząsteczkowym.

AVERAGE (Średnie zużycie paliwa)

Po wyłączeniu zapłonu średnie zużycie paliwa zostanie zapamiętane do momentu wyzerowania jego pamięci (**RESET**). Aby wyzerować średnie zużycie paliwa należy nacisnąć przycisk **RESET** (C).

UWAGA

Odczyt może być nieznacznie odbiegać od rzeczywistego zużycia, jeżeli używano nagrzewnicy spalinywej.

KILOMETRES TO EMPTY TANK (zasięg na pozostałym w zbiorniku paliwie)

Zasięg jest obliczany na podstawie średniego zużycia paliwa w ciągu ostatnich 30km. Jeżeli szacowany zasięg do opróżnienia zbiornika wynosi poniżej 20 km, na wyświetlaczu widoczne jest wskazanie „----”.

UWAGA

Odczyt może być nieznacznie odbiegać od rzeczywistego zasięgu, kiedy zużycie paliwa ulegnie zmianie z powodu użycia nagrzewnicy spalinywej lub zmiany stylu jazdy.

Zerowanie

- Wybrać średnią prędkość (AVERAGE SPEED) lub średnie zużycie paliwa (AVERAGE).
- Nacisnąć i przytrzymać przycisk **RESET** (C) przez co najmniej 5 sekund w celu jednoczesnego skasowania pamięci średniej prędkości i średniego zużycia paliwa.



Prawa dźwignia przełącznika zespolonego przy kierownicy

Wycieraczki szyby przedniej

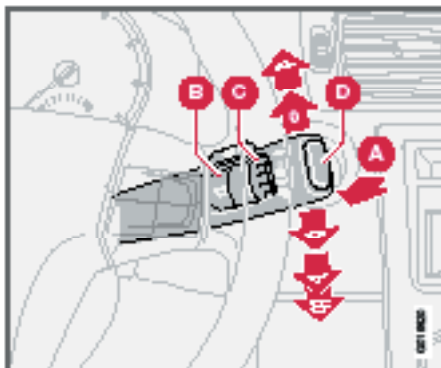

- A. Spryskiwacze szyby przedniej i świateł przednich
- B. Wyłącznik czujnika deszczu
- C. Pokrętko
- D. Nie wykorzystywany

Wycieraczki szyby przedniej wyłączone



Kiedy dźwignia przełącznika zespolonego jest w położeniu (0), wycieraczki są wyłączone.

Jednokrotne przetarcie



W celu jednokrotnego przetarcia szyby należy podnieść dźwignię.

Przerywana praca wycieraczek



Można wyregulować i ustawić odpowiednią prędkość przerywanej pracy wycieraczek. W celu skrócenia przerw między przetarciami należy obracać pokrętkę (C) do góry. W celu wydłużenia przerw między przetarciami należy obracać pokrętkę (C) do dołu.

Ciągła praca wycieraczek



Wycieraczki szyby przedniej pracują z normalną prędkością. Wycieraczki szyby przedniej pracują z dużą prędkością.

WAŻNE

Przed włączeniem wycieraczek w zimie – należy upewnić się, że pióra nie przymarzły do szyby przedniej, oraz usunąć z niej śnieg i lód.

WAŻNE

Podczas pracy wycieraczek należy obficie spryskiwać szybę przednią. Gdy pracują wycieraczki, szyba przednia musi być mokra.

Spryskiwacze szyby przedniej / świateł przednich

Pociągnąć dźwignię przełącznika zespolonego w kierunku kierownicy w celu włączenia spryskiwaczy szyby przedniej i świateł przednich. Po zwolnieniu dźwigni wycieraczki wykonają jeszcze kilka przetarć.

Wysokociśnieniowe spryskiwacze lamp przednich (wyposażenie opcjonalne na niektórych rynkach)

Wysokociśnieniowe spryskiwacze lamp przednich zużywają dużą ilość płynu. W celu zaoszczędzenia płynu, spryskiwacze lamp działają w następujący sposób.

Jeżeli główny wyłącznik świateł znajduje się w pozycji świateł mijania:

Lampy są spryskiwane przy pierwszym spryskaniu szyby przedniej. W ciągu następnych 10 minut lampy są spryskiwane przy co piątym spryskaniu szyby przedniej. Jeżeli spryskiwacz szyby przedniej używany jest z przerwami dłuższymi niż 10 minut, lampy przednie są spryskiwane za każdym razem.

Jeżeli główny wyłącznik świateł znajduje się w pozycji świateł pozycyjnych/postojowych

- Lampy Bi-ksenonowe spryskiwane są tylko przy co piątym cyklu pracy spryskiwaczy szyby przedniej, niezależnie od długości przerw pomiędzy cyklami.
- Lampy halogenowe nie są spryskiwane.

Jeżeli główny wyłącznik świateł znajduje się w pozycji 0

- Lampy Bi-ksenonowe spryskiwane są tylko przy co piątym cyklu pracy spryskiwaczy szyby przedniej, niezależnie od długości przerw pomiędzy cyklami.
- Lampy halogenowe nie są spryskiwane.

Prawa dźwignia przełącznika zespolonego przy kierownicy

Czujnik deszczu (wyposażenie opcjonalne)

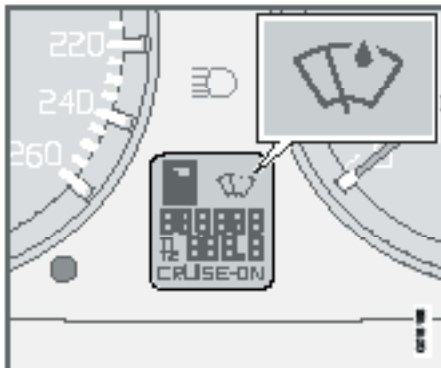

Czujnik deszczu automatycznie uruchamia wycieraczki szyby przedniej w zależności od ilości wody wykrytej na szybie przedniej. Jego czułość można ustawić za pomocą pokrętki (C).

Obracać pokrętkę do góry w celu zwiększenia czułości czujnika (wycieraczka wykona dodatkowe przetarcie) lub do dołu w celu zmniejszenia czułości.

Włączanie i wyłączanie

Podczas aktywacji czujnika deszczu, włącznik zapłonu musi być w pozycji **I** lub **II**, a dźwignia przełącznika zespolonego wycieraczek w położeniu **0** (wycieraczki wyłączone).

Aktywacja czujnika deszczu:

- Nacisnąć przycisk (B). Pojawienie się symbolu na wyświetlaczu oznacza, że czujnik deszczu jest aktywny.

Wyłączenie czujnika deszczu:

- Nacisnąć przycisk (B), lub
- Nacisnąć dźwignię przełącznika zespolonego w dół w celu wybrania innego trybu pracy wycieraczek. Jeżeli dźwignia przełącznika zespolonego jest podniesiona czujnik deszczu pozostanie aktywny – wycieraczki wykonają dodatkowe przetarcie, a następnie powrócą do trybu pracy sterowanego czujnikiem deszczu po zwolnieniu dźwigni przełącznika zespolonego do położenia **0**.

Czujnik deszczu jest automatycznie wyłączany po wyjęciu kluczyka z włącznika zapłonu, lub pięć minut po wyłączeniu zapłonu.

WAŻNE

W automatycznych myjniach: Należy wyłączyć czujnik deszczu przyciskiem (B) przy włączniku zapłonu w pozycji **I** lub **II**. W przeciwnym razie wycieraczki szyby przedniej mogą się włączyć i ulec uszkodzeniu.

Pokrętło

Obracając pokrętkę można zmieniać częstotliwość przetarć w trybie pracy przerywanej wycieraczek, lub czułość czujnika deszczu, jeżeli został on wybrany.

¹ W zależności od rodzaju silnika.



Automatyczna kontrola prędkości (wyposażenie opcjonalne)

Aktywacja



Elementy sterujące układem automatycznej kontroli prędkości znajdują się po lewej stronie kierownicy.

Ustawianie żądanej prędkości:

- Nacisnąć przycisk **CRUISE**. Na wyświetlaczu informacyjnym pojawi się napis CRUISE.
- W celu zablokowania prędkości samochodu należy dotknąć przycisków + lub -. Na wyświetlaczu informacyjnym pojawi się napis CRUISE-ON.

Automatyczna kontrola prędkości nie funkcjonuje przy prędkościach poniżej 30km/h i powyżej 200km/h.

Zwiększanie i zmniejszanie prędkości

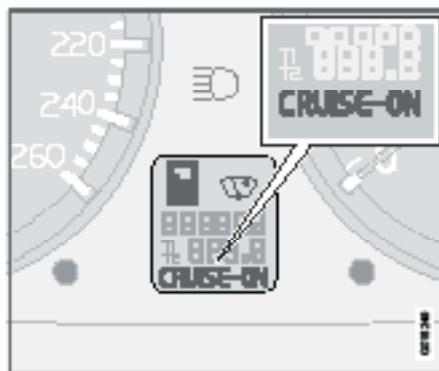

– W celu zwiększenia lub zmniejszenia zablokowanej prędkości samochodu należy nacisnąć i przytrzymać przycisk + lub -. Prędkość z którą samochód porusza się po zwolnieniu przycisku będzie utrzymywana.

Naciśnięcie (krótsze niż pół sekundy) przycisku + lub - zmienia prędkość skokowo o 1mph lub 1.6km/h¹.

UWAGA

Tymczasowe zwiększenie prędkości (poniżej 1 minuty) przy użyciu pedału przyspieszenia (np. podczas wyprzedzania), nie spowoduje zmiany ustalonej prędkości utrzymywanej automatycznie. Po zwolnieniu pedału przyspieszenia, samochód powróci do jazdy z zapamiętaną prędkością.

Czasowe wyłączenie układu automatycznej kontroli prędkości

– W celu czasowego wyłączenia układu automatycznej kontroli prędkości nacisnąć 0. Na wyświetlaczu informacyjnym pojawi się napis CRUISE. Ustawiona wcześniej prędkość pozostanie w pamięci.

Układ automatycznej kontroli prędkości zostanie również czasowo wyłączony, kiedy:

- wciśnięty został pedał hamulca lub sprzęgła
- prędkość podczas jazdy pod górę¹ spadnie poniżej 25–30 km/h
- dźwignia skrzyni biegów została przesunięta do położenia **N**
- koła buksują lub blokują się
- czasowe zwiększenie prędkości trwa dłużej niż minutę.

Powrót do zapamiętanej prędkości



– W celu powrotu do ustalonej wcześniej prędkości należy nacisnąć ten przycisk. Na wyświetlaczu informacyjnym pojawi się napis CRUISE-ON.

Wyłączenie układu automatycznej kontroli prędkości

– W celu wyłączenia układu automatycznej kontroli prędkości nacisnąć CRUISE. Napis CRUISE-ON zniknie z wyświetlacza informacyjnego.

¹ W zależności od rodzaju silnika.

Przyciski sterujące w kierownicy (wyposażenie opcjonalne)

Funkcje przycisków



Cztery przyciski w dolnej części grupy przycisków na kierownicy sterują radiem i telefonem. Funkcje obsługiwane przez przycisk zależą od tego, który z systemów jest aktywny. Grupy przycisków na kierownicy można używać do przeglądania zapamiętanych stacji, zmiany utworów na płycie CD oraz do regulacji głośności

– W celu szybkiego przewinięcia utworu do przodu/tyłu lub odnalezienia następnej stacji radiowej należy nacisnąć i przytrzymać jeden z przycisków ze strzałkami.

Regulacja ustawień audio wymaga przełączenia telefonu w stan gotowości. Sterowanie funkcjami telefonu za pomocą przycisków ze strzałkami wymaga aktywowania telefonu przyciskiem **ENTER**.

W celu powrócenia do funkcji radioodtwarzacza bez obsługi telefonu nacisnąć **EXIT**.



Regulacja ustawienia kierownicy, światła awaryjne

Regulacja ustawienia kierownicy

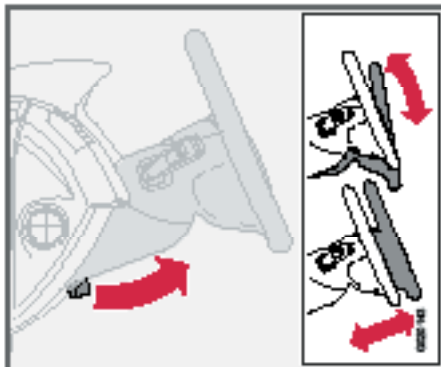

Wysokość i wysunięcie kierownicy można regulować.

- W celu zwolnienia kierownicy należy pociągnąć dźwignię do siebie.
- Ustawić kierownicę w najwygodniejszym położeniu.
- W celu zablokowania położenia kierownicy należy popchnąć dźwignię od siebie. Jeżeli dźwignia nie daje się przesunąć, należy jednocześnie z jej przesuwaniem lekko nacisnąć kierownicę.

OSTRZEŻENIE

Regulacji położenia kierownicy należy dokonywać podczas postoju, nigdy w czasie jazdy. Przed rozpoczęciem jazdy należy upewnić się, czy kierownica jest właściwie zablokowana.

Światła awaryjne



Jeżeli samochód został zatrzymany w miejscu, w którym stanowi zagrożenie lub przeszkodę dla ruchu należy włączyć światła awaryjne (wszystkie kierunkowskazy będą migać jednocześnie). W celu włączenia świateł awaryjnych należy nacisnąć przycisk.

W przypadku kolizji o dostatecznej sile lub gwałtownego hamowania światła awaryjne włączą się automatycznie, patrz str. 48. W celu wyłączenia świateł awaryjnych należy nacisnąć przycisk.

UWAGA

Przepisy regulujące użycie świateł awaryjnych mogą się różnić w poszczególnych krajach.

Hamulec postojowy

Hamulec postojowy (hamulec ręczny)

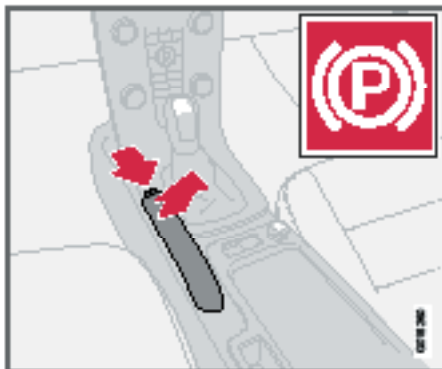

Dźwignia hamulca ręcznego znajduje się pomiędzy przednimi fotelami.

UWAGA

Lampka zapala się nawet przy częściowo zaciągniętej dźwigni hamulca parkingowego.

Zaciąganie hamulca postojowego

- Wcisnąć mocno pedał hamulca.
- Zaciągać dźwignię hamulca postojowego do góry do oporu.
- Zwolnić pedał hamulca i upewnić się, że samochód stoi nieruchomo.

– Jeżeli samochód się porusza, należy zaciągnąć hamulec postojowy jeszcze mocniej.

Parkując samochód należy zawsze ustawić dźwignię zmiany biegów w położeniu biegu **1** (skrzynia manualna) lub **P** (skrzynia automatyczna).

Parkowanie na pochyłości

Jeżeli samochód skierowany jest przodem w górę wzniesienia, należy ustawić koła w kierunku OD krawężnika.

Jeżeli samochód skierowany jest przodem w dół wzniesienia, należy ustawić koła w kierunku DO krawężnika.

Zwalnianie hamulca postojowego

- Wcisnąć mocno pedał hamulca.
- Podciągnąć dźwignię hamulca parkingowego lekko do góry, wcisnąć przycisk zwalniający, opuścić dźwignię i zwolnić przycisk.



Elektryczne sterowanie szyb

Działanie

Szybami można sterować za pomocą przycisków na drzwiach. Podnośniki szyb działają tyłko, kiedy włącznik zapłonu jest w pozycji I lub II.

Szybami można będzie sterować jeszcze przez pewien czas po zatrzymaniu samochodu i wyjęciu kluczyka z włącznika zapłonu, pod warunkiem, że żadne z przednich drzwi nie zostały otwarte. Podczas podnoszenia i opuszczania szyb należy zachować ostrożność.

W celu opuszczenia szyby:

- Nacisnąć przednią część przycisku.

W celu podniesienia szyby:

- Podnieść przednią część przycisku.

Pilot zdalnego sterowania i przyciski zamykania

Zamykanie szyb przyciskami blokowania i nadajnikiem zdalnego sterowania opisano na stronach 98 i 107.



OSTRZEŻENIE

Należy upewnić się, że żadne przedmioty ani osoby, zwłaszcza dzieci, nie zostaną przyciśnięte przez zamykające się szyby. Należy zachować szczególną ostrożność zwłaszcza podczas zamykania tylnych szyb przy użyciu przycisków sterujących na drzwiach kierowcy lub przy użyciu pilota zdalnego sterowania.

W drzwiach kierowcy

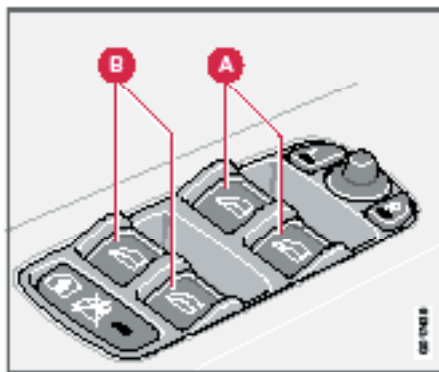

Przyciski sterujące szybami. A. Przód B. Tył

Wszystkimi szybami można sterować za pomocą panelu przycisków na drzwiach kierowcy. Szyby w przednich drzwiach można opuszczać i podnosić na dwa sposoby:

Ręcznie

Lekko nacisnąć lub podnieść jeden z przycisków (A) lub (B). Szyba będzie się opuszczać lub podnosić do momentu zwolnienia przycisku.

Automatycznie

Całkowicie nacisnąć lub podnieść, a następnie zwolnić jeden z przycisków (A). Szyba boczna opuści się lub podniesie automatycznie. Szyba zatrzyma się, jeżeli podczas ruchu napotka opór.



OSTRZEŻENIE

Funkcja automatycznie wstrzymująca ruch szyby w razie napotkania oporu działa zarówno w trybie ręcznym jak i automatycznym, jednak nie w razie zadziałania funkcji chroniącej przed przytraśnięciem ręki/przedmiotu przez zamykającą się szybę.



OSTRZEŻENIE

Jeżeli w samochodzie znajdują się dzieci:

Opuszczając samochód kierowca powinien pamiętać o wyłączeniu zasilania podnośników szyb zabierając za sobą kluczyk zapłonu.

Należy upewnić się, że żadne przedmioty ani osoby, zwłaszcza dzieci, nie zostaną przyciśnięte przez zamykające się szyby.

Elektryczne sterowanie szyb

Blokowanie szyb w drzwiach tylnych

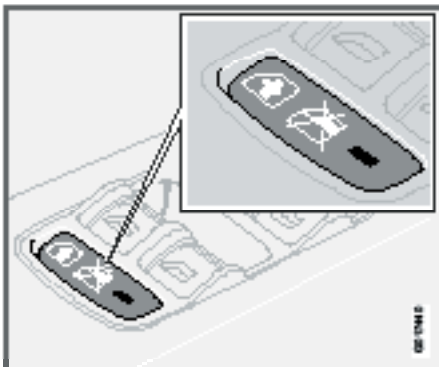

Odcinanie zasilania podnośników tylnych szyb i elektryczna blokada tylnych drzwi¹.

Zaświeci się dioda w przycisku.

Szyby tylne mogą być sterowane tylko przyciskiem w drzwiach kierowcy.

Dioda w przycisku zgaśnie.

Podnośniki szyb w drzwiach tylnych mogą być sterowane za pomocą przycisków na drzwiach tylnych i na drzwiach kierowcy.

UWAGA

Jeżeli samochód posiada elektryczne zabezpieczenie tylnych drzwi przed otwarciem od wewnątrz, to zapalenie się diody w przełączniku potwierdza włączenie tego zabezpieczenia. Tylnych drzwi nie będzie można otworzyć od wewnątrz. Aktywacji blokady drzwi tylnych towarzyszy odpowiedni komunikat na wyświetlaczu.

Szyba po stronie pasażera z przodu.

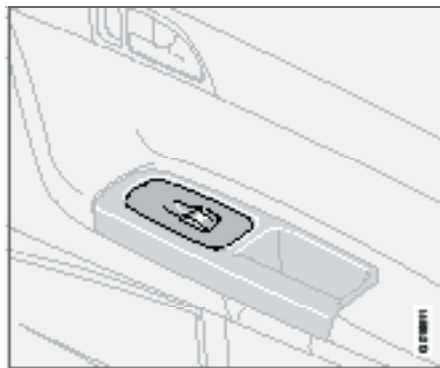

Szyba po stronie pasażera z przodu.

Za pomocą przycisku na drzwiach pasażera z przodu można sterować tylko szybą w tych drzwiach.

Elektryczne sterowanie szyb tylnych

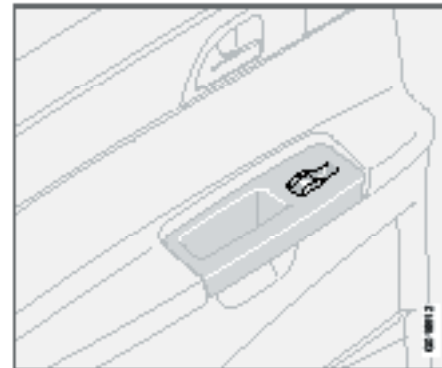

Podnośniki szyb w drzwiach tylnych mogą być sterowane za pomocą przycisków na drzwiach tylnych i na drzwiach kierowcy. Jeżeli świeci dioda w przycisku blokady podnośników szyb tylnych (znajdującym się w panelu przycisków na drzwiach kierowcy), to szybami tylnymi można sterować wyłącznie za pomocą przycisków na drzwiach kierowcy. Szyby w tylnych drzwiach sterowane są w ten sam sposób, jak szyby w drzwiach przednich.

¹ Wyposażenie opcjonalne.



Wewnętrzne i zewnętrzne lusterka wsteczne

Wewnętrzne lusterko wsteczne

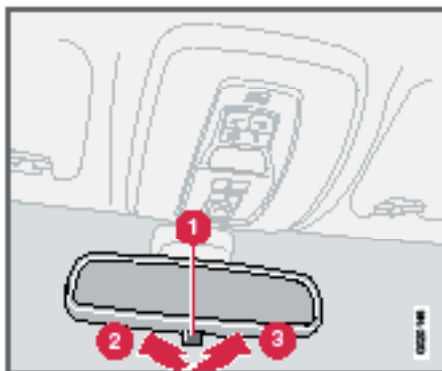

Jasne światło z reflektorów jadących z tyłu pojazdów padające na lusterko wsteczne może oślepiać kierowcę.

Opuszczanie lusterka

1. Dźwignienka do opuszczania lusterka
2. Pozycja normalna
3. Pozycja opuszczona

Automatyczne przyciemnienie lusterka (wyposażenie opcjonalne)

Lusterko ściemnia się automatycznie, jeżeli padające na nie światło jest zbyt jasne. Dźwignienka (1) nie występuje w automatycznie przyciemnianej wersji lusterka wstecznego.

Lusterko z kompasem (wyposażenie opcjonalne na niektórych rynkach)

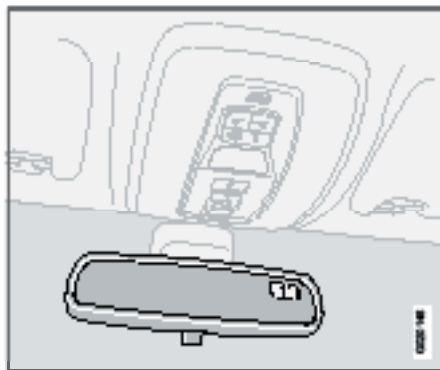

W prawym górnym rogu lusterka znajduje się wyświetlacz pokazujący kierunek geograficzny, w którym zwrócony jest przód samochodu. Przedstawiane jest osiem anglojęzycznych skrótów oznaczających następujące kierunki: N (północ), NE (północny wschód), E (wschód), SE (południowy wschód), S (południe), SW (południowy zachód), W (zachód) i NW (północny zachód).

Kalibracja kompasu

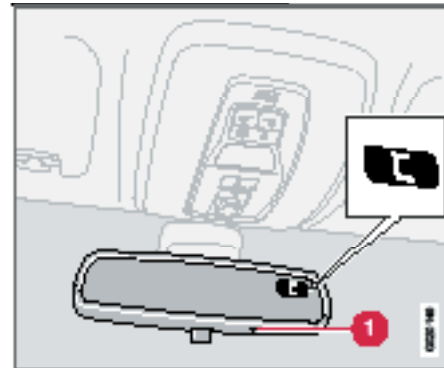

Ziemia podzielona jest na 15 stref magnetycznych. Kompas dostrojony jest do strefy magnetycznej, gdzie znajduje się kraj, na którego rynek samochód był przeznaczony. Jeżeli samochód przemieszcza się pomiędzy strefami czasowymi, konieczna jest kalibracja kompasu (wstępne ustawienie kierunków).

- Zatrzymać samochód na rozległej, otwartej przestrzeni z silnikiem pracującym na wolnych obrotach.
- Nacisnąć i przytrzymać przycisk (1) przez co najmniej 6 sekund. Na wyświetlaczu kompasu pojawi się litera C (przycisk jest ukryty, więc należy wcisnąć go np. końcem spinacza biurowego).
- Nacisnąć i przytrzymać przycisk (1) przez co najmniej 3 sekundy. Na wyświetlaczu pokazywany jest numer aktualnej strefy magnetycznej.

Wewnętrzne i zewnętrzne lusterka wsteczne

- Naciskać przycisk (1) kilkakrotnie do momentu wyświetlenia numeru żądanej strefy magnetycznej (1-15), patrz mapa stref magnetycznych.
- Począć, aż na wyświetlaczu kompasu pojawi się litera C
- Następnie nacisnąć i przytrzymać przycisk przez co najmniej 9 sekund, a potem wybrać L w samochodzie z kierownicą po lewej stronie lub R w samochodzie z kierownicą po prawej stronie.
- Rozpocząć jazdę po okręgu z prędkością poniżej 10km/h. Kontynuować jazdę do momentu wyświetlenia symbolu oznaczającego kierunek geograficzny. Kalibracja została zakończona.

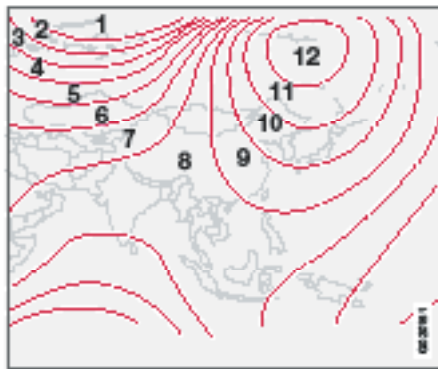

Strefy magnetyczne, Azja.



Strefy magnetyczne, Australia.

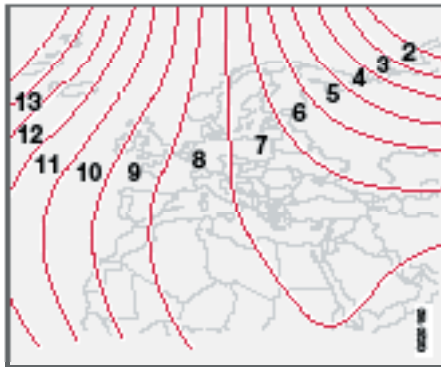

Strefy magnetyczne, Europa.

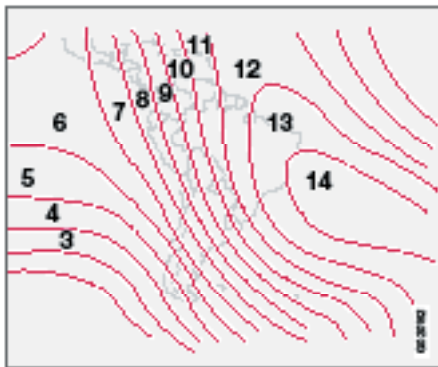

Strefy magnetyczne, Ameryka Południowa.

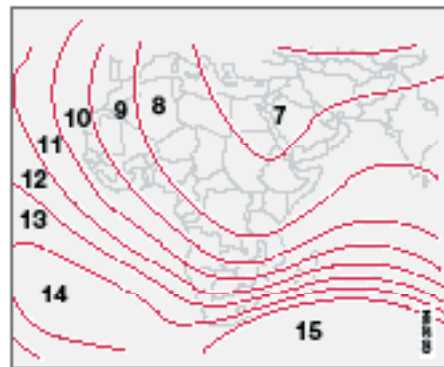

Strefy magnetyczne, Afryka.



Wewnętrzne i zewnętrzne lusterka wsteczne

Lusterka boczne

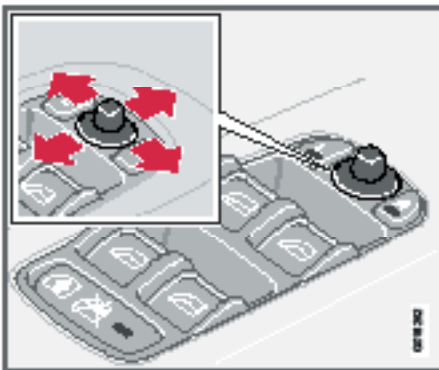

Przyciski w przedniej części podłokietnika w drzwiach kierowcy służą do regulacji położenia obu lusterek zewnętrznych.

Aby regulacja lusterek była możliwa, włącznik zapłonu musi być w położeniu I lub II.

- W celu ustawienia pozycji lewego lusterka nacisnąć przycisk L, a prawego - R. Zaświeci się dioda w przycisku.
- Ustawić pozycję lusterka dźwigniką sterującą umieszczoną w środku.
- Ponownie nacisnąć przycisk R lub L. Dioda zgaśnie.

Elektryczne składanie lusterek (wyposażenie opcjonalne)

Lusterka mogą zostać złożone do parkowania lub jazdy w wąskich miejscach. Włącznik zapłonu musi być w położeniu I lub II.

Składanie lusterek bocznych

- Nacisnąć jednocześnie przyciski L i R
- Zwolnić przyciski. Lusterka zatrzymają się automatycznie w położeniu całkowicie złożonym.



WAŻNE

Nie należy usuwać lodu z lusterek przy użyciu skrobaka, aby nie zarysować szkła i nie uszkodzić powłoki odpychającej wodę i zanieczyszczenia¹.

Zamiast tego należy włączyć funkcję odmrażania, patrz strona 73.

¹ Wyposażenie opcjonalne.



OSTRZEŻENIE

Oba lusterka zewnętrzne są szerokokątne, dzięki czemu zapewniają optymalne pole widzenia. Obiekty widziane w tych lusterkach wydają się znajdować dalej, niż są w rzeczywistości.

Rozkładanie lusterek

- Nacisnąć jednocześnie przyciski L i R
- Zwolnić przyciski. Lusterka zatrzymają się automatycznie w położeniu całkowicie rozłożonym.

Przywracanie położenia podstawowego

Aby funkcja elektrycznego składania i rozkładania lusterek była dostępna, lusterko które zostało przesunięte z właściwej pozycji przez siłę działającą z zewnątrz, musi zostać ustawione w położeniu podstawowym.

- W celu złożenia lusterek nacisnąć jednocześnie przyciski L i R.
- Ponownie rozłożyć lusterka naciskając jednocześnie przyciski L i R. Lusterka znajdują się teraz w położeniu podstawowym.

Opóźnione wyłączenie świateł i oświetlenie otoczenia samochodu

Włączenie funkcji oświetlenia otoczenia samochodu spowoduje zaświecenie lampek w lusterkach (wyposażeni opcjonalne).

System BLIS informujący o pojazdach w martwym polu lusterek wstecznych (wyposażenie opcjonalne)

W pewnych warunkach system BLIS może zwrócić uwagę kierowcy na pojazdy poruszające się w tym samym kierunku i znajdujące się w tzw. „martwym punkcie” lusterek wstecznych, patrz str. 136.



Wewnętrzne i zewnętrzne lusterka wsteczne

Powłoka odpychająca wodę i zanieczyszczenia (Wyposażenie opcjonalne)



Przednie szyby i/lub lusterka zewnętrzne pokryte są powłoką poprawiającą widoczność przy niekorzystnych warunkach pogodowych. Informacje o konserwacji znajdują się na str. 173.

Wewnętrzne i zewnętrzne lusterka wsteczne

W niektórych warunkach pogodowych, powłoka lusterek będzie skuteczniej opierać się zanieczyszczeniu po włączeniu funkcji odmrażania lusterek, patrz str. 73.

Należy podgrzać lusterka zewnętrzne:

- Jeżeli są pokryte lodem lub śniegiem.
- Podczas silnych opadów deszczu, podczas jazdy po brudnych nawierzchniach.
- Jeśli szyby zachodzą parą.

WAŻNE

Nie używać metalowych skrobaków do usuwania szronu lub lodu z szyb. Mogą one uszkodzić powłokę znajdującą się na szkle. Do usuwania szronu i lodu z lusterek należy użyć funkcji odmrażania. Skrobak do lodu może zarysować szkło lusterek!



Elektrycznie sterowany dach (wyposażenie opcjonalne)

Położenia okna dachowego

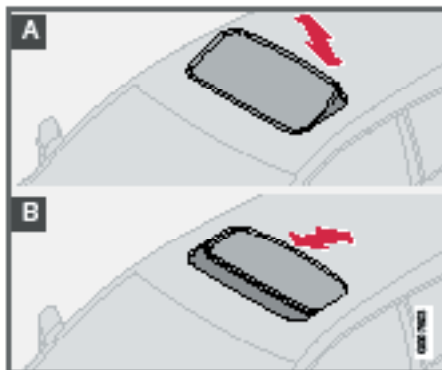

Przyciski sterujące oknem dachowym znajdują się w konsoli sufitowej. Okno dachowe można otworzyć i zatrzymać w dwóch pozycjach:

- A. Pozycja wentylacyjna, z uniesioną tylną krawędzią
 - B. Pozycja zsunięta, do tyłu/do przodu
- Włącznik zapłonu musi być w położeniu I lub II.

OSTRZEŻENIE

Jeżeli w samochodzie znajdują się dzieci:
Opuszczając samochód kierowca powinien pamiętać o wyłączeniu zasilania okna dachowego zabierając za sobą kluczyk zapłonowy.



1. Automatyczne otwieranie okna dachowego
2. Ręczne otwieranie okna dachowego
3. Ręczne zamykanie okna dachowego
4. Automatyczne zamykanie okna dachowego
5. Automatyczne otwieranie okna dachowego do położenia wentylacyjnego
6. Automatyczne zamykanie okna dachowego z położenia wentylacyjnego

Położenie wentylacyjne

Otwieranie:

– Nacisnąć tylną część przycisku (5) do góry.

Zamykanie:

– Pociągnąć tylną część przycisku (6) na dół.

Całkowite otwieranie z położenia wentylacyjnego:

– Przesunąć przycisk do tyłu do skrajnego położenia (1), a następnie zwolnić.

Położenie odsunięte**Automatycznie**

Pociągnąć przycisk pokonując pierwszy opór (2) do tylnego skrajnego położenia (1) lub pokonując pierwszy opór (3) do przedniego skrajnego położenia (4), a następnie zwolnić. Okno dachowe zostanie całkowicie otwarte/zamknięte.

Ręcznie

Otwieranie:

– Przesunąć przycisk do tyłu do pierwszego oporu (2). Okno dachowe będzie się przesunąć w kierunku położenia całkowicie otwartego do momentu zwolnienia przycisku.

Zamykanie:

– Przesunąć przycisk do przodu do pierwszego oporu (3). Okno dachowe będzie się przesunąć w kierunku położenia zamkniętego do momentu zwolnienia przycisku.

**OSTRZEŻENIE**

Funkcja zabezpieczająca przed przytrzaśnięciem przedmiotów lub części ciała przez zamykające się okno dachowe działa tylko w trybie automatycznego zamykania. Funkcja ta nie działa w trybie ręcznym.



Elektrycznie sterowany dach (wyposażenie opcjonalne)

Zamykanie pilotem zdalnego sterowania lub przyciskiem zamykania

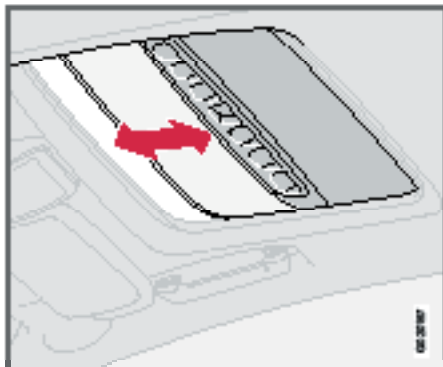

– Długie przytrzymanie przycisku zamykania spowoduje zamknięcie okna dachowego i wszystkich szyb bocznych. Nastąpi również zablokowanie drzwi bocznych oraz pokrywy bagażnika.

Jeżeli zajdzie konieczność zatrzymania ruchu szyb lub okna dachowego:

– Nacisnąć ponownie przycisk zamykania.



OSTRZEŻENIE

Należy upewnić się, że żadne przedmioty ani osoby, zwłaszcza dzieci, nie zostaną przytrzaśnięte przez włączone pilotem zamykające się okno dachowe. Podczas otwierania okna dachowego należy zachować ostrożność.

Ostona przeciwśloneczna okna dachowego

Okno dachowe posiada przesuwaną ręcznie osłonę przeciwśloneczną. Osłona odsunie się automatycznie podczas otwierania okna dachowego. W celu zamknięcia zasłony należy chwycić za uchwyt i przesunąć ją do przodu.

Funkcja zabezpieczająca przed przytrzaśnięciem przedmiotów i części ciała

Funkcja zabezpieczająca przed przytrzaśnięciem przedmiotów lub części ciała przez zamykające się okno dachowe włącza się, kiedy ruch okna dachowego jest ograniczony przez jakiś przedmiot. Jeżeli okno dachowe napotka opór podczas zamykania, zostanie ono automatycznie otwarte do poprzedniego położenia.



OSTRZEŻENIE

Funkcja zabezpieczająca przed przytrzaśnięciem przedmiotów lub części ciała przez zamykające się okno dachowe działa tylko w trybie automatycznego zamykania. Funkcja ta nie działa w trybie ręcznym.

Należy upewnić się, że żadne przedmioty ani osoby, zwłaszcza dzieci, nie zostaną przytrzaśnięte przez zamykające się szyby.



Ustawienia indywidualne

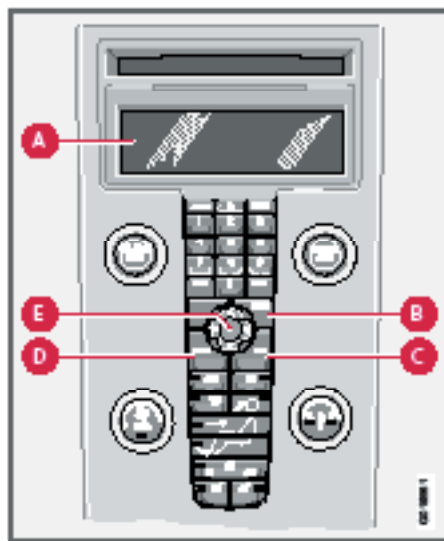

Ustawienia indywidualne

02

Panel przycisków sterujących

Możliwe ustawienia

Niektóre funkcje samochodu można ustawić indywidualnie: zamki, klimatyzację i funkcje radioodtwarzacza. Więcej informacji na temat funkcji radioodtwarzacza znajduje się na stronie 208.

Panel przycisków sterujących

A. Wyświetlacz

B. MENU

C. EXIT

D. ENTER

E. Przycisk nawigacyjny

Zastosowanie

Ustawienia pokazywane są na wyświetlaczu (A).

W celu wprowadzenia ustawień należy wejść do menu:

- Nacisnąć przycisk **MENU** (B).
- Przyciskiem nawigacyjnym (E) wybrać, np. Car Settings (ustawienia samochodu).
- Nacisnąć **ENTER** (D).
- Wybrać inne ustawienie przyciskiem nawigacyjnym (E).
- Nacisnąć przycisk **ENTER**, aby uaktywnić wybraną pozycję.

Zamknąć menu:

- Nacisnąć **EXIT** (C) i przytrzymać przez około sekundę.

Regulacja zegara

Godziny i minuty ustawia się oddzielnie.

- Należy użyć cyfr na klawiaturze, „strzałki w górę” lub „strzałki w dół” na przycisku nawigacyjnym (E).
- Wybrać pozycję, która ma być zmieniona używając „strzałki w lewo” lub „strzałki w prawo” na przycisku nawigacyjnym.
- Nacisnąć przycisk **ENTER** w celu rozpoczęcia pracy zegara.



UWAGA

Jeżeli samochód posiada zegar 12-godzinny, to wyboru godzin przedpołudniowych i popołudniowych (**AM/PM**) dokonuje się używając „strzałki w górę” lub „strzałki w dół” po ustawieniu ostatniej cyfry w polu minut.

Ustawienia klimatyzacji

Automatic fan adjustment (Automatyczna regulacja wentylatora)

W samochodach z klimatyzacją ECC można ustawić prędkość wentylatora w trybie AUTO (automatycznym):

- Wybrać prędkość niską (Low), średnią (Normal) lub wysoką (High).

Recirculation timer (Timer recyrkulacji)

Kiedy timer jest aktywny, powietrze będzie recyrkulowane przez 3 - 12 minut, w zależności od temperatury powietrza na zewnątrz.



Ustawienia indywidualne

– Wybrać On lub Off w celu uaktywnienia lub wyłączenia timera.

Reset all (Wyzerowanie wszystkich ustawień)
Wybranie tej opcji przywraca fabryczne ustawienia klimatyzacji.

Ustawienia samochodu

Unlock confirm. light (Wizualne potwierdzenie odblokowania drzwi)

Mignięcie kierunkowskazów może potwierdzać otwarcie samochodu za pomocą pilota. Tę funkcję można włączyć (On) i wyłączyć (Off).

Lock feedback light (Wizualne potwierdzenie zablokowania drzwi)

Mignięcie kierunkowskazów może potwierdzać zamknięcie samochodu za pomocą pilota. Tę funkcję można włączyć (On) i wyłączyć (Off).

Automatic locking – doors (Automatyczne blokowanie zamków drzwi)

Po przekroczeniu prędkości 7 km/h drzwi i pokrywa bagażnika mogą zostać automatycznie zablokowane. Tę funkcję można włączyć (On) i wyłączyć (Off). W celu odblokowania (i otwarcia) drzwi od wewnątrz należy dwukrotnie pociągnąć ich klamkę.

Unlock doors (Odblokowanie drzwi)

Mozna odblokować drzwi na dwa sposoby:

- **All doors** – (Wszystkie drzwi) jedno naciśnięcie przycisku na pilocie otwiera wszystkie drzwi i pokrywę bagażnika.
- **Drivers door first, then all others** (Najpierw drzwi kierowcy, potem wszystkie pozostałe) – jedno naciśnięcie przycisku na pilocie odblokowuje drzwi kierowcy. Drugie naciśnięcie przycisku otwiera wszystkie pozostałe drzwi oraz pokrywę bagażnika.

Keyless entry - Otwieranie samochodu bez kluczyka (wyposażenie opcjonalne na niektórych rynkach)

- **All doors** – (Wszystkie drzwi) – wszystkie drzwi zostaną odblokowane jednocześnie.
- **Doors on the same side** – przednie i tylne drzwi po tej samej stronie zostaną odblokowane jednocześnie.
- **Both front doors** (Drzwi przednie) – drzwi przednie zostaną otwarte jednocześnie.
- **One front door** – (jedne drzwi przednie) odblokowane zostaną jedno z drzwi przednich lub pokrywa bagażnika.

Jednoczesna zamykanie/otwieranie wszystkich szyb

Tę funkcję można aktywować dla przycisku zamykania na pilocie, przycisku zamka centralnego w drzwiach przednich oraz przycisku klamki zewnętrznej w samochodach z systemem bezkluczykowym:

- **Auto-close all windows** (automatycznie zamykanie wszystkich szyb) - jedno długie naciśnięcie przycisku zamykania spowoduje zamknięcie wszystkich szyb)

Tę funkcję można aktywować dla przycisku odblokowania na pilocie, i przycisku zamka centralnego w drzwiach przednich:

- **Auto-open all windows** (automatycznie otwieranie wszystkich szyb) - jedno długie naciśnięcie przycisku otwierania spowoduje otwarcie wszystkich szyb)

Oświetlenie otoczenia samochodu, przed wejściem do samochodu

Wybrać czas, przez który światła powinny pozostać włączone po naciśnięciu przycisku funkcji oświetlenia otoczenia samochodu. Dostępne są następujące alternatywy: 30/60/90 sekund.

Opóźnione wyłączenie świateł

Wybrać czas, przez który światła powinny zostać włączone po przesunięciu lewej dźwigni przełącznika zespolonego do pozycji spoczynkowej i po wyjęciu kluczyka z wyłącznika zapłonu. Dostępne są następujące alternatywy: 30/60/90 sekund.

Information (informacje)

- **VIN** - (numer identyfikacyjny pojazdu). Numer identyfikacyjny tego samochodu.
- **Number of keys** - Na wyświetlaczu pokazwana jest liczba kluczyków zarejestrowanych dla tego samochodu.



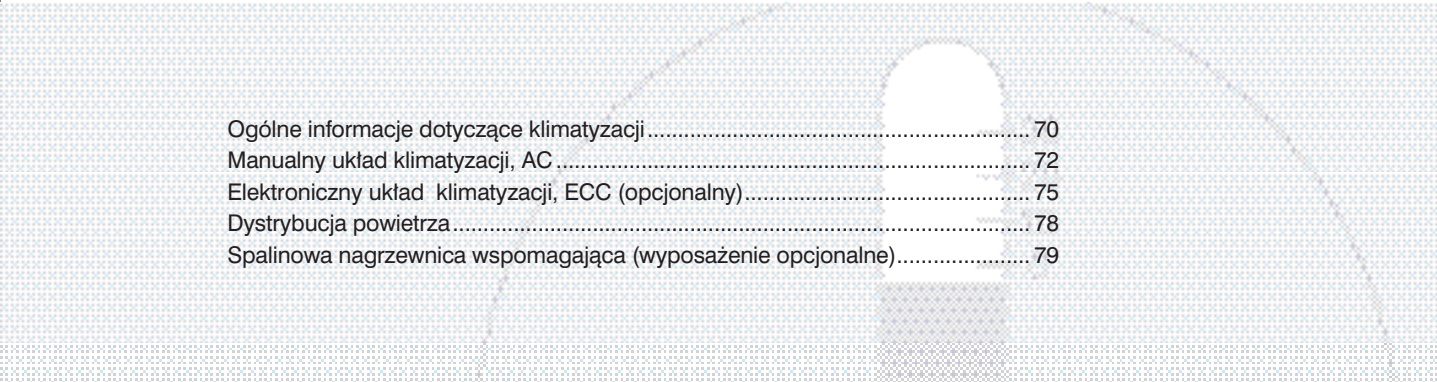

Ogólne informacje dotyczące klimatyzacji	70
Manualny układ klimatyzacji, AC	72
Elektroniczny układ klimatyzacji, ECC (opcjonalny)	75
Dystrybucja powietrza	78
Spalinowa nagrzewnica wspomagająca (wyposażenie opcjonalne)	79

KLIMATYZACJA



03





Ogólne informacje dotyczące klimatyzacji

Klimatyzacja

Układ klimatyzacji chłodzi, ogrzewa i osusza powietrze podawane do przedziału pasażerskiego. Samochód ten posiada klimatyzację sterowaną ręcznie (AC) lub elektronicznie (ECC).

UWAGA

Układ klimatyzacyjny można wyłączyć, jednak dla zapewnienia najlepszej jakości powietrza w przedziale pasażerskim i zapobieżenia parowaniu szyb, powinien on być zawsze włączony.

Parowanie szyb

Jeżeli szyby zaczynają parować od wewnątrz należy najpierw włączyć funkcję odmrażania.

Problem parowania szyb można zredukować myjąc je normalnym środkiem do mycia szyb.

Łód i śnieg

Usuwać śnieg i łód z okolic wlotu powietrza do układu klimatyzacji (kratka pomiędzy pokrywą komory silnika a szybą przednią).

Diagnozowanie i usuwanie usterek

Diagnozowanie i usuwanie usterek układu klimatyzacji należy powierzyć autoryzowanej stacji obsługi Volvo.

Czynnik chłodniczy

Układ klimatyzacji zawiera czynnik chłodniczy R134a. Nie zawiera on chloru, co oznacza, że jest nieszkodliwy dla powłoki ozonowej. Układ klimatyzacji można napełniać wyłącznie czynnikiem chłodniczym R134a. Czynność tę należy jest powierzyć autoryzowanej stacji obsługi Volvo.

Filtr powietrza w przedziale pasażerskim

Powietrze dostarczane do przedziału pasażerskiego jest uprzednio filtrowane. Filtr powietrza trzeba regularnie wymieniać. Należy przestrzegać terminów wymiany filtra podanych w Programie Serwisowym Volvo. Jeżeli samochód jest użytkowany w środowisku o dużym zapyleniu, konieczne mogą być częstsze wymiany filtra.

UWAGA

Istnieje kilka różnych rodzajów filtra powietrza w przedziale pasażerskim. Należy upewnić się, że założono właściwy rodzaj filtra.

Wyświetlacz

Nad panelem sterującym klimatyzacji znajduje się wyświetlacz pokazujący ustawienia klimatyzacji.

Ustawienia indywidualne

Można wybrać ustawienia indywidualne dla dwóch funkcji układu klimatyzacji:

- Prędkość wentylatora w trybie AUTO (automatycznym) (tylko w wersji samochodu z klimatyzacją ECC):
- Timer recyrkulacji powietrza w przedziale pasażerskim.

Więcej informacji na temat tych ustawień znajduje się na stronie 65.



Ogólne informacje dotyczące klimatyzacji

Wyloty wentylacyjne w desce rozdzielczej

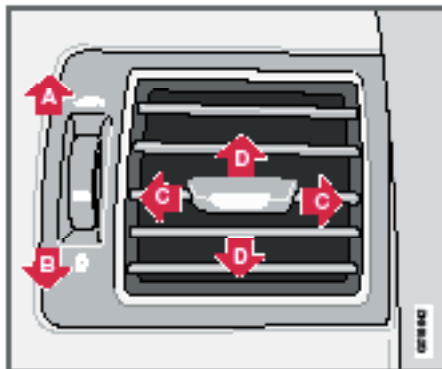

- A. Otwarte
B. Zamknięte

- C. Strumień powietrza skierowany na boki
D. Strumień powietrza skierowany pionowo

W celu usunięcia zaparowania z szyb bocznych należy skierować boczne wyloty powietrza na szyby boczne.

Przy niskiej temperaturze otoczenia: Dla zapewnienia optymalnego komfortu i efektywnego usuwania zaparowania z szyb bocznych zamknąć centralne wyloty powietrza.

Klimatyzacja ECC (wyposażenie opcjonalne)

Rzeczywista temperatura

Wybrana temperatura odpowiada fizycznie odczuwalnej temperaturze przy uwzględnieniu takich czynników jak prędkość powietrza, wilgotność i promieniowanie słoneczne wokół samochodu.

Lokalizacja czujnika

- Czujnik promieniowania słonecznego znajduje się w górnej części deski rozdzielczej.
- Czujnik temperatury w przedziale pasażerskim znajduje się nad panelem sterującym klimatyzacji.
- Czujnik temperatury otoczenia znajduje się na lusterku zewnętrznym.
- Czujnik wilgotności powietrza otoczenia znajduje się na lusterku wewnętrznym.

UWAGA

Nie należy zasłaniać ani nie zakrywać czujników ubraniami ani innymi przedmiotami.

Szyby boczne i okno dachowe

Aby zapewnić wydajne działanie klimatyzacji należy zamknąć wszystkie szyby i okno dachowe.

Przyśpieszenie

Przy pełnym otwarciu przepustnicy, klimatyzacja zostanie czasowo wyłączona. Może być odczuwalny chwilowy wzrost temperatury.

Wyloty powietrza w tylnej półce

UWAGA

Nie należy zasłaniać ani blokować wylotów powietrza w tylnej półce ubraniami ani innymi przedmiotami.

Skraplanie

W ciepłe dni pod samochodem może zebrać się kałuża wody odprowadzanej w układzie klimatyzacji. Jest to objaw normalny.



Manualny układ klimatyzacji, AC

Panel przycisków sterujących

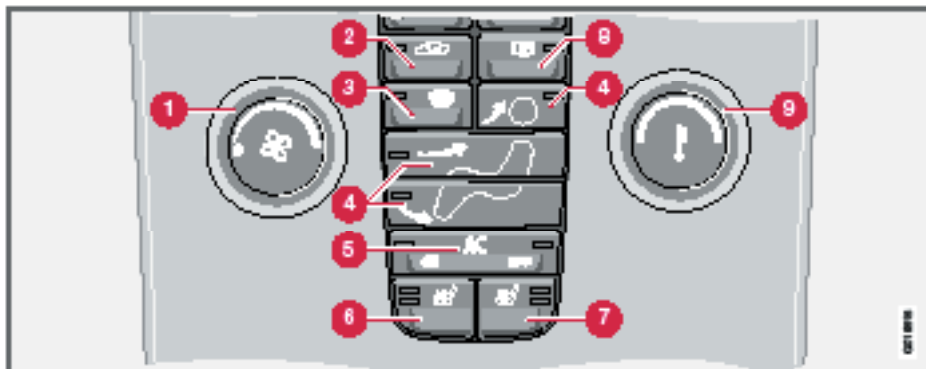

1. Dmuchała
2. Recykulacja
3. Usuwanie szronu
4. Dystrybucja powietrza
5. **AC ON/OFF** - Włączanie/wyłączanie klimatyzacji
6. Podgrzewanie lewego przedniego fotela
7. Podgrzewanie prawego przedniego fotela
8. Usuwanie szronu z tylnej szyby i lusterek bocznych
9. Temperatura

Funkcje

1. Dmuchała



Prędkość dmuchawy można zwiększyć lub zmniejszyć pokrętle.

Obrócenie pokręta przeciwnie do ruchu wskazówek zegara i zgaśnięcie symbolu dmuchawy na wyświetlaczu oznacza, że dmuchała i klimatyzacja

są wyłączone. Na wyświetlaczu pojawi się symbol dmuchawy i komunikat OFF.

2. Recykulacja



W celu odcięcia dopływu powietrza o niepożądanym zapachu lub zanieczyszczonego spalinami, itp., można włączyć recykulację powietrza w przedziale pasażerskim. Powietrze w kabinie samochodu będzie recykulowane. Oznacza to, że powietrze z zewnątrz nie jest doprowadzane do wnętrza samochodu.

Przy wysokiej temperaturze otoczenia włączenie recykulacji (wraz z klimatyzacją) spowoduje szybsze ochłodzenie powietrza wewnątrz samochodu. Jeżeli powietrze będzie recykulowane zbyt długo, istnieje niebezpieczeństwo zaparowania szyb.



Manualny układ klimatyzacji, AC

Timer

Kiedy aktywna jest funkcja timera (po wybraniu funkcji recyrkulacji), niebezpieczeństwo zaparowania i nadmiernego zużycia powietrza w przedziale pasażerskim jest mniejsze. Włączanie/wyłączenie tej funkcji opisano na stronie 65. Jeżeli włączone jest Usuwanie szronu (3), recyrkulacja jest zawsze wyłączana.

3. Usuwanie szronu



Funkcja usuwania szronu szybko usunie parę wodną i szron z szyby przedniej i szyb bocznych. Powietrze będzie nadmuchiwane na szyby z dużą prędkością. Diody kontrolna w przycisku świeci się, kiedy ta funkcja

jest aktywna.

Włączenie tej funkcji uaktywnia również inne funkcje w celu maksymalnego osuszenia powietrza:

- klimatyzacja (A/C) włącza się automatycznie (można ją wyłączyć przyciskiem A/C (5)).
- automatycznie wyłącza się recyrkulacja.

Po wyłączeniu funkcji usuwania szronu, układ klimatyzacji powróci do poprzednio wybranych ustawień.

4. Dystrybucja powietrza



Strumień powietrza można skierować na szyby, szybę przednią lub podłogę. W celu zmiany ustawienia należy użyć przycisków dystrybucji powietrza.

Symbol na wyświetlaczu ponad panelem sterującym klimatyzacji i zaświecenie diody w przycisku wskazują, która funkcja została wybrana.

Porównaj tabelę na stronie 78.

5. A/C – ON/OFF (wyłącznik klimatyzacji)



ON (włączone): Klimatyzacja jest włączona. Sterowany automatycznie po wybraniu funkcji AUTO. W ten sposób powietrze dopływające do przedziału pasażerskiego jest chłodzone i osuszane.

OFF (wyłączone): Off (wyłączone)

Przy włączonej funkcji usuwania szronu automatycznie włącza się klimatyzacja (można ją wyłączyć przyciskiem A/C (5)).

6. i 7. Podgrzewanie przednich foteli



(wyposażenie opcjonalne na niektórych rynkach)

- Intensywne podgrzewanie
Nacisnąć przycisk jeden raz – zaświecą się obie diody.
- Średnie podgrzewanie:
Nacisnąć przycisk dwa razy – zaświeci się jedna dioda.

– Wyłączenie podgrzewania:

Nacisnąć przycisk trzy razy – obie diody zgasną.

8. Usuwanie szronu z tylnej szyby i lusterek bocznych



Funkcja odmrażania (usuwania szronu) szybko usunie zaparowanie i lód z szyby tylnej i lusterek bocznych. Zaparowanie i lód z szyby tylnej i lusterek bocznych usuwane są jednocześnie po jednorazowym naciśnięciu przycisku.

Kiedy funkcja ta jest aktywna w przycisku świeci się jedna dioda.

Funkcja wyłączy się automatycznie lub można wyłączyć ją ręcznie. Wyłączenie następuje po jednym naciśnięciu przycisku. Funkcja zostanie wyłączona automatycznie po około 12-20 minutach pracy, zależnie od temperatury otoczenia.

Przy niskich temperaturach funkcja ta będzie działać nadal również po upływie 20 minut, aby zapobiec zaparowaniu i oszronieniu tylnej szyby i lusterek zewnętrznych.¹ Intensywność podgrzewania można dostosować do temperatury otoczenia. Tę funkcję trzeba wyłączyć ręcznie.

¹ Zależnie od rynku i/lub wyposażenia opcjonalnego.



Manualny układ klimatyzacji, AC

9. Temperatura



To pokrętko służy do ustawienia temperatury po stronie kierowcy i pasażera.



Elektroniczny układ klimatyzacji, ECC (opcjonalny)

Panel przycisków sterujących

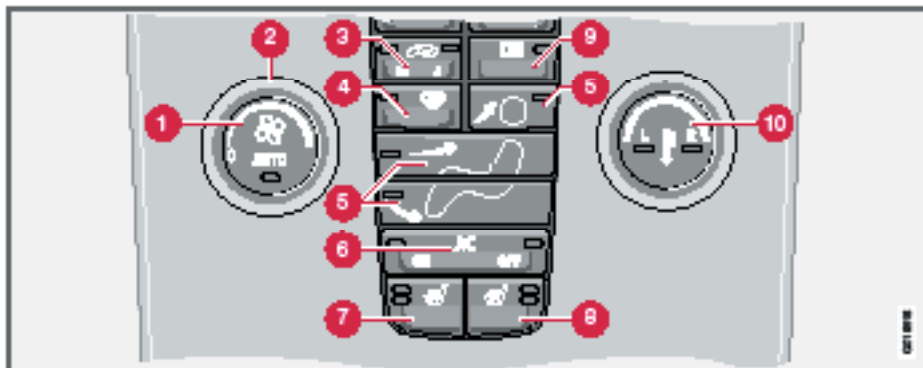

1. **AUTO**
2. Dmuchawa
3. Recyrkulacja/System oczyszczania powietrza
4. Usuwanie szronu
5. Dystrybucja powietrza
6. **AC ON/OFF** - Włączanie/wyłączanie klimatyzacji
7. Podgrzewanie lewego przedniego fotela
8. Podgrzewanie prawego przedniego fotela
9. Usuwanie szronu z tylnej szyby i lusterek bocznych
10. Wybór temperatury

Funkcje

1. AUTO



Funkcja **AUTO** automatycznie steruje klimatyzacją i utrzymuje wybraną temperaturę w przedziale pasażerskim. Funkcja AUTO steruje ogrzewaniem, klimatyzacją, prędkością dmuchawy, recyrkulacją i dystrybucją powietrza. Po wybraniu trybu ręcznego dla jednej lub kilku funkcji, pozostałe funkcje będą sterowane automatycznie. Wybranie trybu AUTO spowoduje wyłączenie trybu ręcznego wszystkich funkcji. Na wyświetlaczu pojawi się komunikat **AUTO CLIMATE**.

2. Dmuchawa



Prędkość wentylatora można zwiększyć lub zmniejszyć pokrętle.

W trybie AUTO prędkość wentylatora jest dobierana automatycznie, a uprzednio wybrana prędkość nie jest brana pod uwagę.

UWAGA

Obrócenie pokrętła przeciwnie do ruchu wskazówek zegara i zgaśnięcie symbolu wentylatora na wyświetlaczu oznacza, że wentylator i klimatyzacja są wyłączone. Na wyświetlaczu pojawi się symbol dmuchawy i komunikat OFF.

Elektroniczny układ klimatyzacji, ECC (opcjonalny)

3. Recyrkulacja



W celu odciążenia dopływu powietrza o niepożądanym zapachu lub zanieczyszczonego spalinami, itp., można włączyć recyrkulację powietrza w przedziale pasażerskim. Recyrkulacja powietrza w przedziale pasażerskim oznacza, że powietrze z zewnątrz nie jest doprowadzane do wnętrza samochodu. Jeżeli powietrze będzie recyrkulowane zbyt długo, istnieje niebezpieczeństwo zaparowania szyby.

Timer

Kiedy aktywna jest funkcja timera (po wybraniu funkcji recyrkulacji), niebezpieczeństwo zaparowania i nadmiernego zużycia powietrza w przedziale pasażerskim jest mniejsze. Włączanie/wyłączenie tej funkcji opisano na stronie 65.

UWAGA

Jeżeli włączone jest odmrażanie (4), recyrkulacja jest zawsze wyłączana.

3. System oczyszczania powietrza (wyposażenie opcjonalne)



(przycisk obsługujący recyrkulację)

W skład tego systemu wchodzi czujnik oraz złożony filtr. Filtr oddziela gazy i cząsteczki redukując poziom zapachów i zanieczyszczenia powietrza w przedziale pasażerskim. Jeżeli czujnik wykryje zanieczyszczenie powietrza

na zewnątrz samochodu, wloty powietrza zosta-

ną zamknięte, a powietrze wewnątrz przedziału pasażerskiego będzie recyrkulowane. Świeci się zielonej diody kontrolnej w przycisku (A) sygnalizuje włączenie czujnika.

Aktywacja czujnika zanieczyszczeń powietrza:

– Nacisnąć przycisk AUTO (1) aby aktywować czujnik zanieczyszczeń powietrza (ustawienie normalne).

lub:

– Wybrać jedną z trzech poniższych funkcji naciskając ponownie przycisk recyrkulacji:

– Czujnik zanieczyszczenia powietrza aktywny – świeci dioda (A)

– Recyrkulacja wyłączona, chyba, że potrzebne jest wydajniejsze chłodzenie powietrza przy wysokiej temperaturze otoczenia – dioda nie świeci.

– Recyrkulacja włączona – świeci dioda (M).

O tym należy pamiętać:

• Czujnik zanieczyszczenia powietrza powinien być zawsze aktywny.

• W zimne dni możliwość włączenia recyrkulacji jest ograniczona, aby zapobiec parowaniu szyby.

• W celu usunięcia zaparowania z szyb można również włączyć funkcję usuwania szronu z szyb bocznych, przedniej i tylnej.

4. Usuwanie szronu



Funkcja usuwania szronu szybko usunie parę wodną i szron z szyby przedniej i szyb bocznych. Powietrze będzie nadmuchiwane na szyby z dużą prędkością. Dioda kontrolna w przycisku świeci się, kiedy ta funkcja

jest aktywna.

Włączenie tej funkcji uaktywnia również inne funkcje w celu maksymalnego osuszenia powietrza:

- klimatyzacja (A/C) włącza się automatycznie (można ją wyłączyć przyciskiem A/C (5)).
- automatycznie wyłącza się recyrkulacja.

Po wyłączeniu funkcji usuwania szronu, układ klimatyzacji powróci do poprzednio wybranych ustawień.

5. Dystrybucja powietrza



Strumień powietrza można skierować na szyby, szybę przednią lub podłogę. W celu zmiany ustawienia należy użyć przycisków dystrybucji powietrza.

Symbol na wyświetlaczu ponad panelem sterującym klimatyzacji i zaświecenie diody w przycisku wskazują, która funkcja została wybrana.

Porównaj tabelę na stronie 78.



Elektroniczny układ klimatyzacji, ECC (opcjonalny)

6. A/C – ON/OFF (wyłącznik klimatyzacji)



ON (włączone): Klimatyzacja jest włączona. Sterowany automatycznie po wybraniu funkcji AUTO. W ten sposób powietrze dopływające do przedziału pasażerskiego jest chłodzone i osuszane.

OFF (wyłączone): Off (wyłączone)

Przy włączonej funkcji usuwania szronu automatycznie włącza się klimatyzacja (można ją wyłączyć przyciskiem A/C (5)).

UWAGA

Sterowana czujnikiem wilgotności funkcja usuwania pary z szyb jest znacznie mniej wydajna, jeżeli klimatyzacja jest wyłączona, oraz przy klimatyzacji pracującej z manualnymi ustawieniami dystrybucji powietrza i prędkości dmuchawy.

7. i 8. Podgrzewanie przednich foteli



(wyposażenie opcjonalne na niektórych rynkach)

Włączanie podgrzewania przedniego fotela:

- Intensywne podgrzewanie: Nacisnąć przycisk jeden raz – zaświecą się obie diody.

- Średnie podgrzewanie: Nacisnąć przycisk dwa razy – zaświeci się jedna dioda.
- Wyłączenie podgrzewania: Nacisnąć przycisk trzy razy – obie diody zgasną.

9. Usuwanie szronu z tylnej szyby i lusterek bocznych



Funkcja odmrażania (usuwania szronu) szybko usunie zaparowanie i lód z szyby tylnej i lusterek bocznych. Zaparowanie i lód z szyby tylnej i lusterek bocznych usuwane są jednocześnie po jednorazowym naciśnięciu przycisku.

Kiedy funkcja ta jest aktywna w przycisku świeci się jedna dioda.

Funkcja wyłączy się automatycznie lub można wyłączyć ją ręcznie: Wyłączanie następuje po jednym naciśnięciu przycisku. Funkcja zostanie wyłączona automatycznie po około 12-20 minutach pracy, zależnie od temperatury otoczenia.

Przy niskich temperaturach funkcja ta będzie działać nadal również po upływie 20 minut, aby zapobiec zaparowaniu i oszronieniu tylnej szyby i lusterek zewnętrznych.¹ Intensywność podgrzewania można dostosować do temperatury otoczenia. Tę funkcję trzeba wyłączyć ręcznie.

10. Wybór temperatury



Temperaturę po stronie kierowcy i po stronie pasażera można ustawić niezależnie.

W celu aktywacji jednej strony nacisnąć przycisk jeden raz. W celu aktywacji drugiej strony nacisnąć przycisk ponownie. W celu aktywacji obu stron nacisnąć przycisk trzeci raz.

Aktywna strona jest wskazywana świecąca diodą w przycisku i na wyświetlaczu ponad panelem sterowania klimatyzacją.

Po uruchomieniu samochodu przywołane zostanie ostatnio wybranie ustawienie.

UWAGA

Ogrzewania ani chłodzenia nie można przyspieszyć wybierając temperaturę wyższą lub niższą od docelowej.

¹ Zależnie od rynku i/lub wyposażenia opcjonalnego.



Dystrybucja powietrza

	Dystrybucja powietrza	Zastosowanie		Dystrybucja powietrza	Zastosowanie	
03		Nawiew na szyby. Część powietrza jest nawiewana na szybę przednią. Powietrze nie jest recyrkułowane. Klimatyzacja jest włączona na stałe.			W celu szybkiego usunięcia lodu i zaparowania z szyb.	To ustawienie zapewnia komfort oraz wydajne usuwanie zaparowania z szyb w zimne i wilgotne dni.
		Nawiew na szybę przednią i szyby boczne. Część powietrza jest nawiewana na szybę przednią.			To ustawienie zapobiega pokrywaniu się lodem szyb i ich parowaniu w zimne i wilgotne dni. (nie przy niskiej prędkości dmuchawy.)	Ustawienie dobre na zimne, słoneczne dni.
		Nawiew na szyby i przez wyloty w desce rozdzielczej.			Ustawienie oferujące komfort w ciepłe, suche dni.	Ustawienie umożliwiające ogrzanie stóp.
		Nawiew na głowę i klatkę piersiową przez wyloty w desce rozdzielczej.			Ustawienie oferujące wydajne chłodzenie w ciepłe dni.	Ustawienie umożliwiające ochłodzenie stóp lub ocieplenie tułowia w zimne lub gorące i suche dni.



Spalinowa nagrzewnica wspomagająca (wyposażenie opcjonalne)

Informacje ogólne

Nagrzewnicę postojową można uruchomić natychmiast lub z wyprzedzeniem zaprogramować dwa różne czasy włączenia (TIMER AM i TIMER PM). Należy przy tym pamiętać, że nastawiony czas startu określa moment, gdy zostanie osiągnięta określona temperatura i samochód będzie gotowy do jazdy. Układ elektroniczny ustala rzeczywisty moment uruchomienia nagrzewnicy na podstawie aktualnej temperatury na zewnątrz samochodu. Gdy temperatura otoczenia przekracza 25°C, uruchomienie ogrzewania nie następuje. Przy temperaturach poniżej -10°C maksymalny czas pracy nagrzewnicy wynosi 60 minut.

Parkowanie na pochyłości

W przypadku parkowania samochodu na stromej pochyłości należy go ustawić przodem w dół wzniesienia, aby zachować dopływ paliwa do nagrzewnicy.

OSTRZEŻENIE

Gdy wykorzystywana jest nagrzewnica postojowa, samochód nie może być zaparkowany w pomieszczeniu zamkniętym.

OSTRZEŻENIE

Przed przystąpieniem do tankowania należy wyłączyć nagrzewnicę spalinową. Rozlane paliwo może się zapalić.

Należy sprawdzić na wyświetlaczu, czy nagrzewnica jest wyłączona. Gdy dodatkowa nagrzewnica działa, na wyświetlaczu widoczne jest PARK HEAT ON.

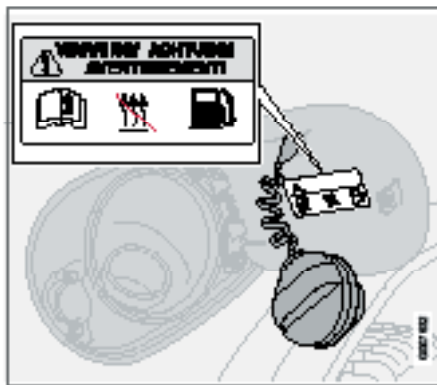

Etykieta ostrzegawcza na pokrywie wlewu paliwa

Włączanie nagrzewnicy

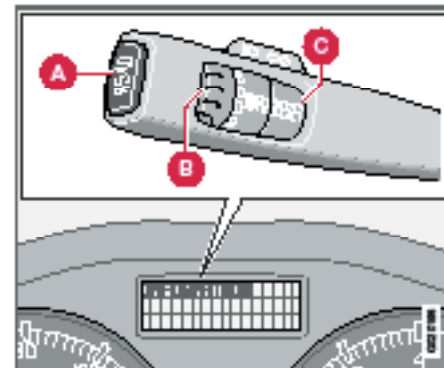

- Wprowadzić planowaną godzinę rozpoczęcia jazdy.
W tym celu naciskając przycisk **RESET** (C) wprowadzić odpowiednią godzinę i minuty.
- Nacisnąć i przytrzymać wciśnięty przycisk **RESET** (C), aż programator czasowy zacznie działać.

Bezpośrednie włączenie nagrzewnicy

- Za pomocą pokrętła obrotowego (B) wybrać opcję **DIRECT START**.
- Nacisnąć przycisk **RESET** (C) w celu uzyskania dostępu do opcji „ON” (włączenie) i „OFF” (wyłączenie).
- Wybrać „ON”. Włączona w ten sposób nagrzewnica będzie pracować przez 60 minut. Ogrzewanie kabiny rozpocznie się z chwilą osiągnięcia przez płyn w układzie chłodzenia silnika temperatury 30°C.

Spalinowa nagrzewnica wspomagająca (wyposażenie opcjonalne)

Natychmiastowe wyłączenie nagrzewnicy

- Za pomocą pokrętła obrotowego (B) wybrać opcję **DIRECT START**.
- Nacisnąć przycisk **RESET** (C) w celu uzyskania dostępu do opcji „ON” (włączenie) i „OFF” (wyłączenie).
- Wybrać „OFF”.

UWAGA

Mimo pracującej nagrzewnicy postojowej można uruchomić silnik samochodu i rozpocząć jazdę.

Akumulator i paliwo

W przypadku, gdy akumulator nie będzie wystarczająco naładowany lub w zbiorniku pozostanie zbyt mało paliwa, nagrzewnica zostanie wyłączona. Na wyświetlaczu informacyjnym pojawia się odpowiedni komunikat. Należy wtedy nacisnąć przycisk **READ** (A).

WAŻNE

Częste włączanie nagrzewnicy postojowej w połączeniu z eksploatacją samochodu jedynie na krótkich trasach może doprowadzić do rozładowania akumulatora i spowodować trudności z rozruchem silnika. W celu uniknięcia ryzyka rozładowania akumulatora w wyniku regularnego używania nagrzewnicy postojowej, należy umożliwić alternatorowi wytworzenie odpowiedniej ilości energii elektrycznej, jeżdżąc samochodem przez okres co najmniej równy czasowi pracy nagrzewnicy.

Programowanie czasów startu **TIMER AM** i **TIMER PM**

Ze względów bezpieczeństwa nie można nastawić programatora czasowego na kilka dni do przodu, a jedynie w obrębie najbliższych 24 godzin.

- Pokrętle obrotowym przełączyć na programator czasowy **TIMER**.
- Nacisnąć krótko przycisk **RESET**, aby zaczęły migać wskazania godzin.
- Pokrętle (B) ustawić żadaną wartość.
- Nacisnąć krótko przycisk **RESET**, aby zaczęły migać wskazania minut.
- Pokrętle B ustawić żadaną wartość.
- Nacisnąć krótko przycisk **RESET**, aby zatwierdzić wybrane ustawienia.
- W celu rozpoczęcia odliczania czasu nacisnąć przycisk **RESET**. Po nastawieniu czasu startu 1 (**TIMER AM**) można przejść do zaprogramowania czasu startu 2 (**TIMER PM**). W tym celu należy użyć pokrętła. Ustawianie dokonywane jest analogicznie jak dla **TIMER AM**.

Komunikaty na wyświetlaczu

Gdy zadziała programator czasowy **TIMER AM** bądź **TIMER PM** lub funkcja bezpośredniego włączenia nagrzewnicy (**DIRECT START**), zostanie podświetlony symbol informacyjny w zespole wskaźników, a na wyświetlaczu pojawia się odpowiedni tekst. W momencie wyjęcia kluczyka z włącznika zapłonu w celu opuszczenia samochodu kierowca zostanie poinformowany o aktualnych ustawieniach systemu.

Zegar samochodowy/timer

W przypadku dokonania zmiany wskazań zegara samochodowego po ustawieniu czasu włączenia nagrzewnicy postojowej, ze względów bezpieczeństwa wszystkie nastawy programatora czasowego zostaną anulowane.

Nagrzewnica wspomagająca silnika wysokopięnego (wyposażenie opcjonalne)

(dotyczy niektórych wersji)

W niektórych sytuacjach w samochodzie z silnikiem wysokopięnym konieczne może być uruchomienie dodatkowej nagrzewnicy, aby uzyskać właściwą skuteczność ogrzewania kabiny.

Nagrzewnica ta uruchamiana jest całkowicie automatycznie podczas pracy silnika, gdy wymagane jest skuteczniejsze ogrzewanie powietrza w kabinie. Wyłącza się również samoczynnie po uzyskaniu odpowiedniej temperatury w kabinie lub wraz z zatrzymaniem pracy silnika.



A long, empty rectangular box with a thin black border, positioned horizontally across the upper portion of the page.

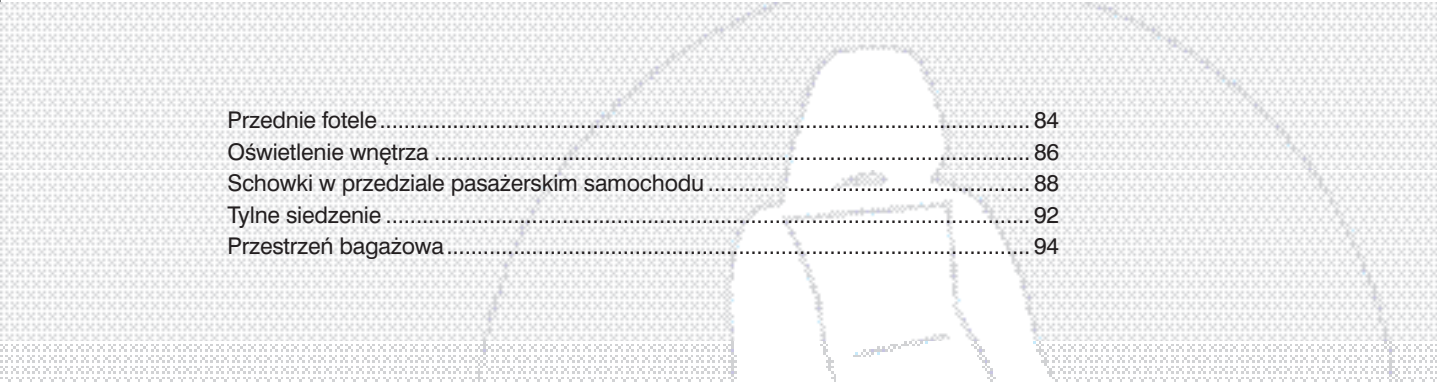

Przednie fotele	84
Oświetlenie wnętrza	86
Schowki w przedziale pasażerskim samochodu	88
Tylne siedzenie	92
Przestrzeń bagażowa	94

WNĘTRZE



04



Przednie fotele

Ustawienie fotela



Fotele przednie mogą być ustawione w sposób umożliwiający przyjęcie przez kierowcę i pasażera umożliwiającej optymalną wygodę jazdy i kierowania.

1. Przesuwanie do przodu i do tyłu: Pociągnąć dźwignię do góry i ustawić fotel w odpowiedniej odległości od kierownicy i pedałów. Po zmianie ustawienia należy upewnić się, czy fotel został zablokowany w nowym położeniu.
2. Podnoszenie i opuszczanie przedniej części siedziska – pompować do góry/do dołu (w fotelu pasażera funkcja ta jest opcjonalna).
3. Podnoszenie i opuszczanie siedziska – pompować do góry/do dołu (w fotelu pasażera funkcja ta jest opcjonalna).
4. Podpora części krzyżowej kręgosłupa¹, (w fotelu pasażera funkcja ta jest opcjonalna) obracać pokrętle.

¹ Dotyczy fotela z elektryczną regulacją.

5. Kąt nachylenia oparcia, obracać pokrętle.
6. Dźwignia sterowania elektrycznego (wyposażenie opcjonalne).

OSTRZEŻENIE

Ustawienie fotela należy wyregulować przed rozpoczęciem jazdy, nigdy w trakcie jazdy, patrz str. 13.

Po dokonaniu regulacji sprawdzić, czy siedzenie jest prawidłowo zablokowane.

Składanie oparcia przedniego fotela (funkcja opcjonalna)

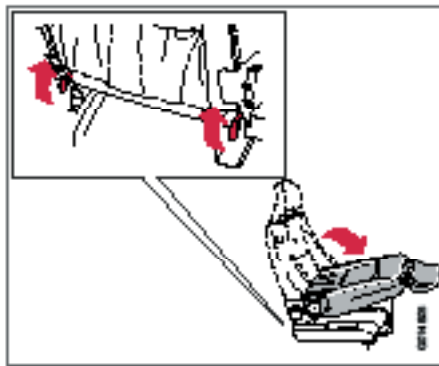

Oparcie fotela pasażera można złożyć do przodu do pozycji poziomej, uzyskując przestrzeń do przewożenia długiego ładunku.

W tym celu należy:

- Odsunąć fotel maksymalnie do tyłu.
- Ustawić oparcie pionowo (pod kątem 90°).

- Pociągnąć do góry zaczepy z tyłu oparcia i położyć oparcie do przodu.
- Popchnąć fotel do przodu, aby zagłówek „zablokował się” pod schowkiem w desce rozdzielczej.

Dywaniki podłogowe (wyposażenie opcjonalne)

Volvo oferuje dywaniki podłogowe przystosowane specjalnie do tego samochodu.

OSTRZEŻENIE

Dywanik podłogowy kierowcy należy prawidłowo ułożyć i umocować zaciskami, aby wyeliminować ryzyko ograniczenia skoku pedałów przez przesunięty dywanik.



Przednie fotele

Elektryczna regulacja ustawienia foteli (wyposażenie opcjonalne)

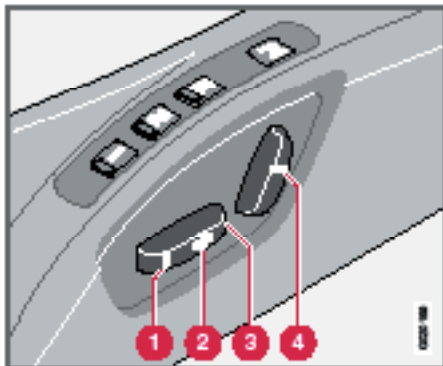

Fotele można regulować jakiś czas po odblokowaniu drzwi przy użyciu pilota zdalnego sterowania, jeżeli kluczyk nie został włożony do wyłącznika zapłonu. Włącznik zapłonu musi być w położeniu I lub II.

1. Podnoszenie i opuszczanie przedniej części siedziska
2. Przesuwanie fotela do przodu i do tyłu:
3. Podnoszenie/opuszczanie fotela
4. Pochylanie oparcia

Jeżeli fotel napotka opór podczas ruchu, włączy się mechanizm zabezpieczający przez przeciążeniem. Należy wówczas wyłączyć zapłon (położenie 0) i przed ponownym uruchomieniem elektrycznej regulacji ustawienia foteli odczekać chwilę. W danej chwili może działać tylko jeden siłownik regulacyjny.

Funkcja pamięci

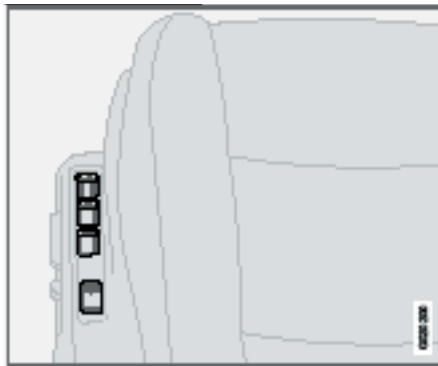

Przyciski pamięci ustawienia fotela

Zapamiętywanie ustawienia

- Wyregulować fotel
- Przytrzymać przycisk M naciskając jednocześnie jeden z przycisków 1, 2 lub 3.

Przywołanie zapamiętanego ustawienia

Nacisnąć przycisk pamięci (1), (2) lub (3) i przytrzymać tak długo, aż fotel zatrzyma się w zapamiętanym położeniu. Zwolnienie przycisku pamięci powoduje zatrzymanie ruchu fotela.

Zatrzymanie awaryjne

Jeżeli fotel zacznie zmieniać położenie niezgodnie z zamiarem, w celu jego zatrzymania należy nacisnąć jeden z przycisków regulacyjnych.

OSTRZEŻENIE

Niebezpieczeństwo przytrzaśnięcia części ciała. Nie dopuszczać, aby dzieci bawiły się elementami sterującymi.

Przystępując do zmiany ustawienia fotela należy upewnić się, czy przed nim i za nim ani pod nim nie ma żadnych przeszkód. Należy również zwrócić uwagę na to, czy pasażerowie siedzący z tyłu mają wystarczająco dużo miejsca i nie zostaną przytrzaśnięci.

Pamięć kluczyka z pilotem zdalnego sterowania

Pozycja fotela kierowcy jest zapamiętywana w pamięci pilota, kiedy samochód zostaje zamknięty przy pomocy kluczyka z pilotem. Kiedy samochód zostanie otwarty tym samym kluczykiem z pilotem, fotel kierowcy powróci do zapamiętanej pozycji po otwarciu drzwi kierowcy.

UWAGA

Pamięć kluczyka z pilotem jest niezależna od pamięci fotela.

Oświetlenie wnętrza

Lampki do czytania i oświetlenie kabiny

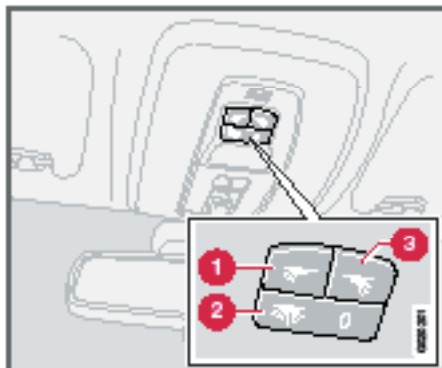

Oświetlenie w przedziale pasażerskim i lampki do czytania

1. Wyłącznik lewej lampki do czytania
2. Oświetlenie w przedziale pasażerskim z przodu i z tyłu
3. Wyłącznik prawej lampki do czytania

Przełącznik 2 pozwala wybrać jeden z trzech trybów działania oświetlenia kabiny:

- Wyłączone (0) – Wciśnięta prawa strona, automatyczne oświetlenie kabiny wyłączone.
- Pozycja neutralna – Oświetlenie kabiny zapala się po otwarciu drzwi i gaśnie po ich zamknięciu. Działa funkcja automatycznego przygaszania.
- Włączone – Wciśnięta lewa strona, oświetlenie kabiny włączone.

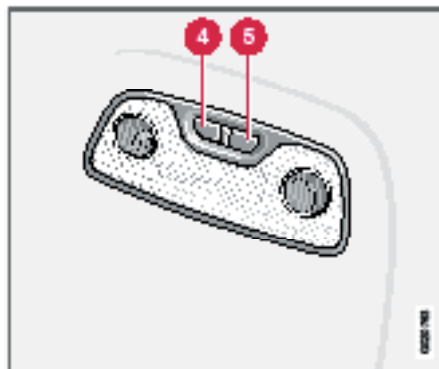

Tylne lampki do czytania

4. Wyłącznik lewej tylnej lampki do czytania
5. Wyłącznik prawej tylnej lampki do czytania

Lampki do czytania można włączyć przy włączniku zapłonu w pozycji I i II oraz przy uruchomionym silniku. Lampki mogą również działać przez 30 minut od wyłączenia silnika lub otwarcia bądź zamknięcia drzwi.

Automatyczne oświetlenie kabiny

Gdy przełącznik (2) jest w pozycji neutralnej (patrz rysunek), oświetlenie kabiny zapala się i gaśnie samoczynnie.

Oświetlenie wnętrza samoczynnie włącza się i pozostaje zapalone przez 30 sekund w następujących sytuacjach:

- po odblokowaniu zamków od zewnątrz przy użyciu kluczyka lub zdalnego sterowania;
- po zatrzymaniu pracy silnika i obróceniu wyłącznika zapłonu do położenia 0.

Oświetlenie wnętrza gaśnie:

- z chwilą uruchomienia silnika;
- po zamknięciu samochodu od zewnątrz przy użyciu kluczyka lub zdalnego sterowania.

Oświetlenie wnętrza włącza się samoczynnie po otwarciu drzwi i, gdy pozostają one otwarte, świeci się przez 5 minut.

Przez 30 minut od obrócenia wyłącznika zapłonu do położenia 0 oświetlenie wnętrza można włączać i wyłączać przyciskiem 2. Światło będzie świecić przez 5 minut, chyba, że zostanie wyłączone ręcznie.

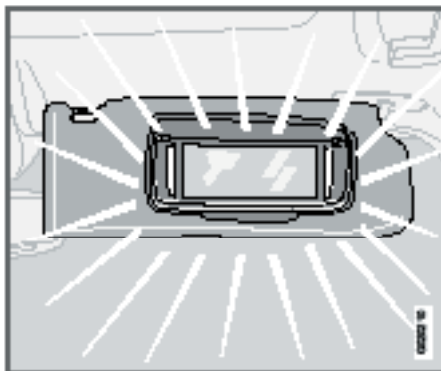
**Lusterko osobiste¹**

Po podniesieniu pokrywy lusterka zapala się lampka.

¹ Wyposażenie opcjonalne na niektórych rynkach



Schowki w przedziale pasażerskim samochodu

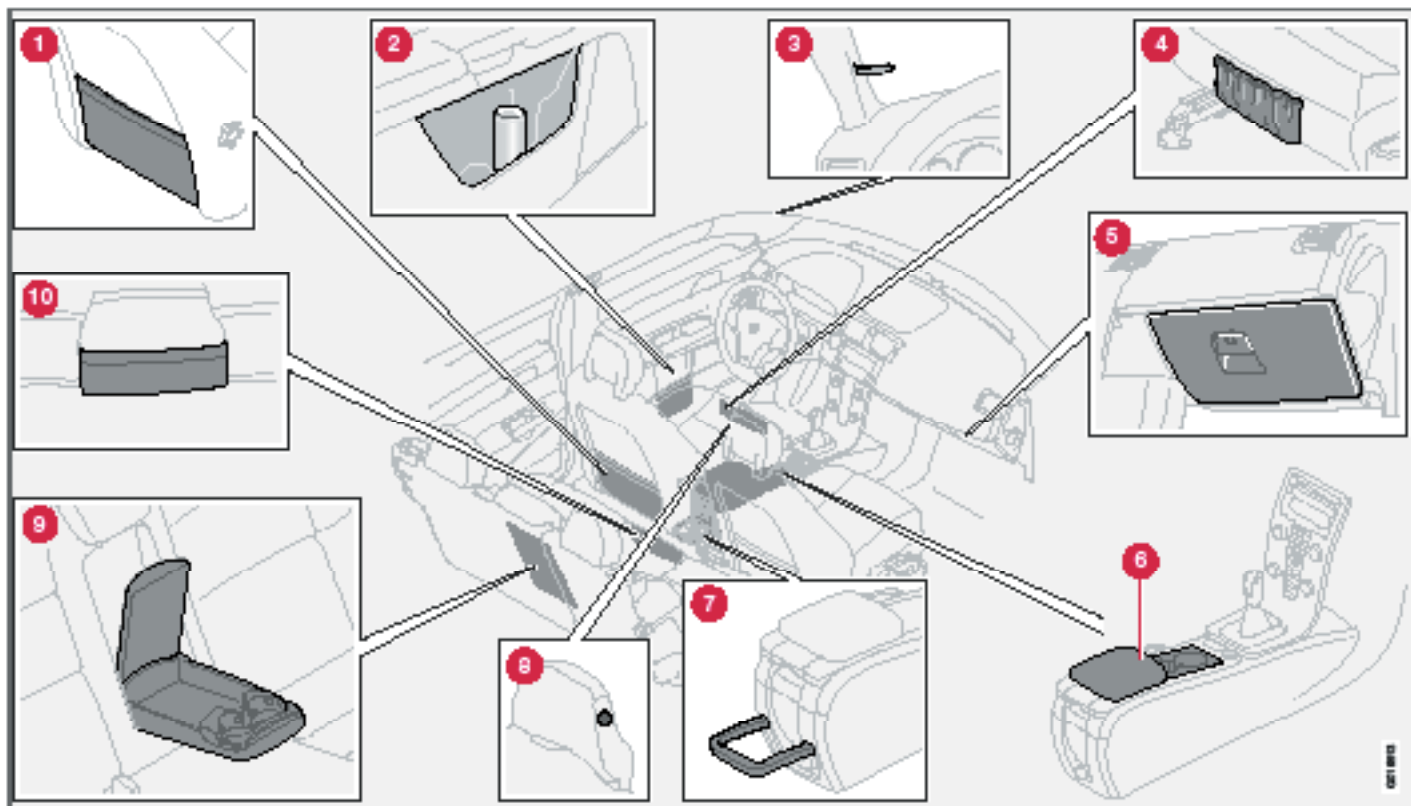



Schowki w przedziale pasażerskim samochodu

Schowki

1. Kieszka na tylnej powierzchni oparcia przednich foteli
2. Schowek na drzwiach z uchwytem na kubek oraz na skrobak do lodu.
3. Uchwyt na bilety parkingowe.
4. Kieszka w przedniej krawędzi siedzisk przednich foteli
5. Schowek podręczny
6. Schowek z pokrywą (np. na płyty CD) i uchwyt na kubek¹.
7. Uchwyt do przytrzymywania butelki (wyposażenie opcjonalne)
8. Wieszak, tylko na lekkie ubrania
9. Schowek i uchwyt na kubki.
10. Kieszka w przedniej krawędzi siedziska centralnego siedzenia tylnego (wyposażenie opcjonalne).



OSTRZEŻENIE

Nie wolno przewozić jakichkolwiek twardych, ostrych lub ciężkich przedmiotów w taki sposób, aby przy silnym hamowaniu mogły stanowić zagrożenie dla pasażerów.

Duże i ciężkie przedmioty należy zawsze unieruchomić pasami bezpieczeństwa lub specjalnymi pasami przytrzymującymi bagaż.

Schowek podręczny

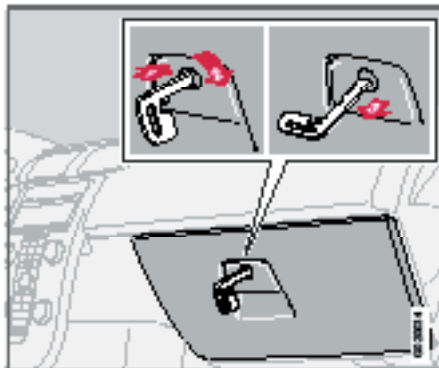

W schowku tym można przechowywać instrukcję obsługi samochodu, mapy itp. Znajdują się w nim także dodatkowe pojemniki na monety oraz uchwyty na długopis i karty magnetyczne – np. wydawane klientom stacji benzynowych. Zamek schowka można otwierać i zamykać dodatkowym kluczykiem mechanicznym, chowanym w uchwycie nadajnika zdalnego sterowania. Szczegółowe wskazówki podane są na stronie 99.

Zamykanie schowka w desce rozdzielczej:

1. Włożyć kluczyk mechaniczny do szczeliny zamka.
2. Obrócić kluczyk o ćwierć obrotu (90 stopni) zgodnie z ruchem wskazówek zegara.
3. Wyjąć kluczyk. Szczelina zablokowanego zamka jest ustawiona poziomo.

W celu otwarcia zamka schowka należy wykonać powyższe czynności w odwrotnej kolejności.

Wieszak na ubrania

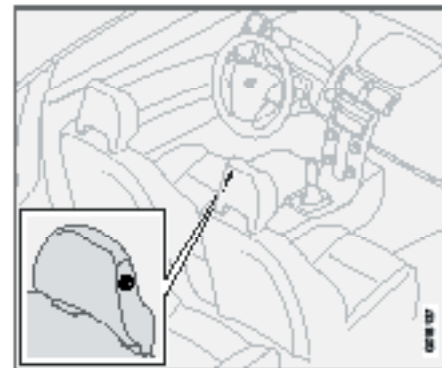

Wieszak na ubrania znajduje się na zagłówku przedniego fotela pasażera. Na tym wieszaku należy wieszać wyłącznie lekkie ubrania.

¹ Schowek, na niektórych rynkach



Schowki w przedziale pasażerskim samochodu

Uchwyt na skrobak do lodu

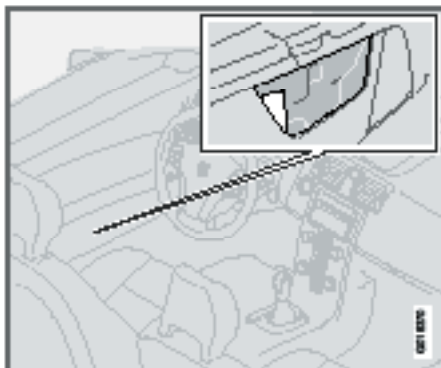

W tylnej części kieszeni w przednich drzwiach znajdują się uchwyty na skrobak do lodu. Skrobak należy włożyć do tego uchwyty. Skrobak musi posiadać prostokątną część plastikową o grubości ok. 3mm. Przed tym uchwytem znajduje się uchwyt na puszkę z napojem.

Schowek pod przednim podłokietnikiem

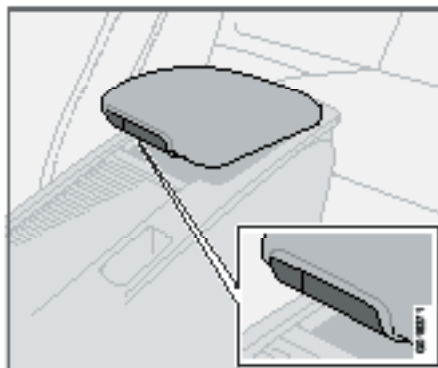

Pod przednim podłokietnikiem znajduje się schowek. W demontowanym podłokietniku jest również mniejszy schowek. W celu uzyskania dostępu do płytkiego schowka należy nacisnąć mały przycisk i podnieść podłokietnik. W celu uzyskania dostępu do głębszego schowka należy nacisnąć duży przycisk i podnieść podłokietnik.

Uchwyt na kubek w konsoli środkowej

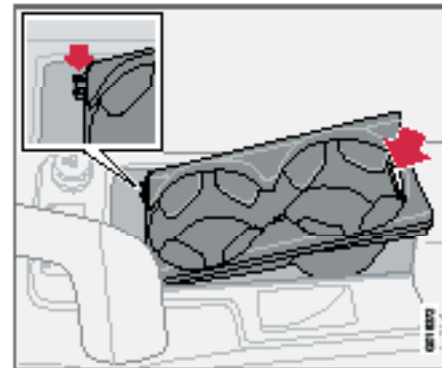

Pod odsuwaną pokrywą znajduje się miejsce na podwójny uchwyt na kubki z napojami. Po wyjęciu uchwyty na kubki miejsce to można wykorzystać jako schowek. W tylnej krawędzi uchwyty na kubki znajduje się wgłębienie, w tym miejscu należy podnieść uchwyt.

Zakładając uchwyt należy najpierw włożyć dwa przednie występy we wgłębienie w schowku, a następnie docisnąć tylną krawędź uchwyty.

Zasunąć pokrywę do przodu, chwytając od dołu jej przednią krawędź.



Schowki w przedziale pasażerskim samochodu

Schówek za dźwignią zmiany biegów

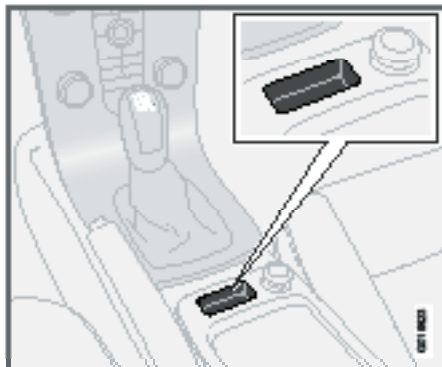

Jeżeli samochód nie posiada przycisków systemu wspomagającego parkowanie ani systemu BLIS (patrz str. 134 i 137), to miejsce to można wykorzystać jako schówek.

Uchwyt do przytrzymywania butelki (wyposażenie opcjonalne)



Uchwyt do przytrzymywania większej butelki znajduje się z tyłu konsoli pomiędzy fotelami.

Popielniczka (wyposażenie opcjonalne)

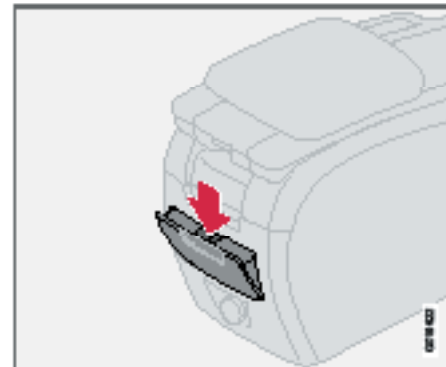

Popielniczka znajduje się z tyłu konsoli pomiędzy fotelami.

Aby uzyskać dostęp do popielniczki należy otworzyć jej pokrywkę.

Opróżnianie popielniczki:

1. Wcisnąć zatrzask, patrz ilustracja, i odchylić pokrywkę do góry.
2. Wyciągnąć popielniczkę.



Tylne siedzenie

Zagłówki w tylnym siedzeniu

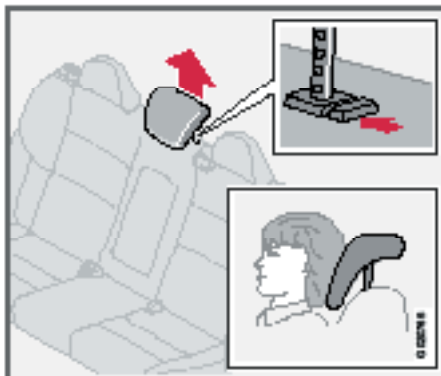

Wszystkie zagłówki na tylnym siedzeniu mają możliwość regulacji wysokości ustawienia, odpowiednio do wzrostu pasażera. Górna powierzchnia zagłówka powinna znajdować się na wysokości środkowej części tyłu głowy, jeżeli to konieczne należy podwyższyć zagłówek. W celu opuszczenia zagłówka należy wcisnąć przycisk zwalniający blokadę przy prawej prowadnicy zagłówka. W celu wyjęcia zagłówka należy wcisnąć przycisk zwalniający blokadę przy prawej prowadnicy i wyciągnąć zagłówek do góry.

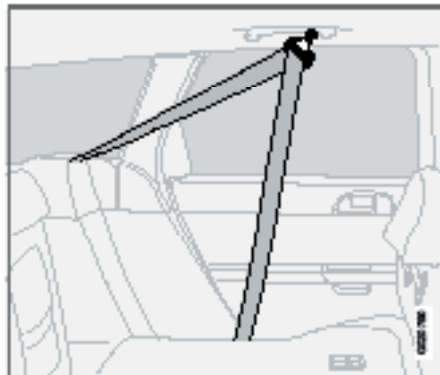

WAŻNE

Pozostawienie niewyjętych zagłówek po złożeniu tylnego siedzenia grozi ich uszkodzeniem przy załadunku samochodu. Również zagłówek środkowy musi również zostać wyjęty na czas przewożenia ciężkich ładunków.

Składanie oparcia tylnego siedzenia

Oparcia tylnego siedzenia można składać indywidualnie lub w całości, uzyskując miejsce do przewiezienia długich ładunków. W celu uniknięcia ryzyka uszkodzenia pasów bezpieczeństwa przy składaniu lub podnoszeniu oparcia, ich taśmy należy zawiesić w specjalnych uchwytach.

- Przed złożeniem lub wyprostowaniem oparcia zawiesić pas bezpieczeństwa w uchwycie.
- Unieść tylną krawędź siedziska (1) w celu złożenia siedziska do przodu.



Tylne siedzenie

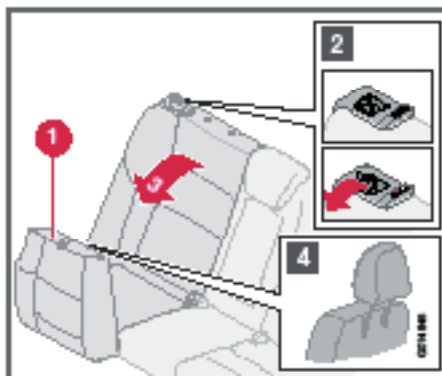

Składanie oparcia

- Pociągając zaczep (2) do góry i do przodu zwolnić blokadę oparcia. Czerwony wskaźnik w zaczepie informuje, że blokada jest zwolniona.
- Złożyć oparcia (3) do połowy i wyjąć zagłówki ze skrajnych siedzeń. Zagłówek środkowy powinien być wyjęty, aby złożone siedzenia utworzyły płaską podłogę w przedziale bagażowym.
- Wyjęte zagłówki umieścić w plastikowych prowadnicach w spodniej części odchylonego do przodu siedziska (4).

UWAGA

Po podniesieniu i ustawieniu w normalnej pozycji oparcia czerwony znak w zaczepie nie może być widoczny. W przeciwnym razie oparcie nie jest bezpiecznie zablokowane.

OSTRZEŻENIE

Po ustawieniu oparcia w normalnej pozycji należy pamiętać o zwolnieniu pasa bezpieczeństwa z uchwytu.



Przestrzeń bagażowa

Zaczepty do unieruchomienia bagażu

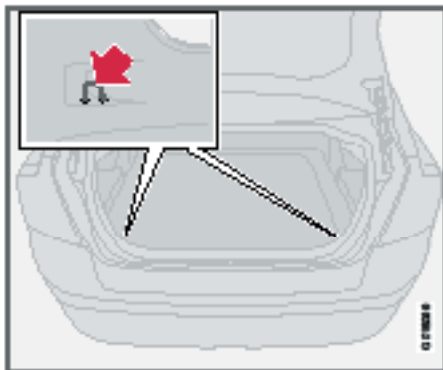

Pokazane zaczepy służą do zamocowania taśmy lub siatki przytrzymującej przewożone bagaże.

Gniazdo elektryczne w bagażniku (wyposażenie opcjonalne)

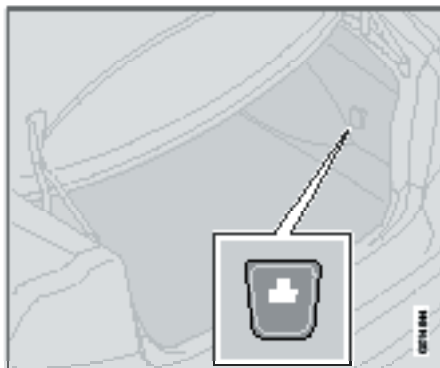

Gniazdo elektryczne zakryte jest zaślepką. Gniazdo jest pod napięciem niezależnie od położenia wyłącznika zapłonu. Należy starać się nie używać gniazda przy wyłączonym silniku, ponieważ stwarza to ryzyko rozładowania akumulatora.

Uchwyt do przytrzymywania toreb z zakupami (wyposażenie opcjonalne)

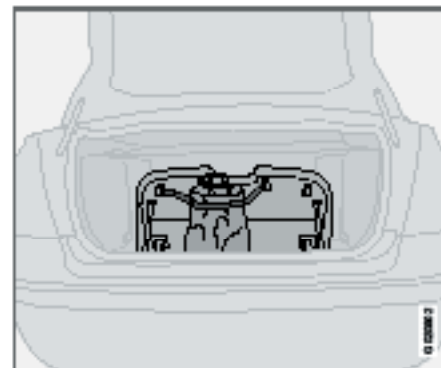

Przewożone w bagażniku torby z zakupami można umocować w specjalnym uchwycie, co zapobiegnie ich przewróceniu i wysypaniu się ich zawartości.

- Podnieść pokrywę w podłodze bagażnika.
- Umocować torby taśmą.

04



Pilot zdalnego sterowania z kluczykiem mechanicznym.....	98
Zamknięcie schowków prywatnych (wyposażenie opcjonalne)	100
Zamki aktywne.....	101
Jazda bez użycia kluczyka (wyposażenie opcjonalne)	102
Bateria w pilocie zdalnego sterowania	105
Zablokowanie i odblokowanie drzwi	106
Zabezpieczenia przy przewożeniu dzieci	109
Autoalarm (wyposażenie opcjonalne)	110

ZAMKI I AUTOALARM



05





Pilot zdalnego sterowania z wyjmowanym kluczykiem

Nadajnik zdalnego sterowania

Do wyposażenia samochodu należą dwa nadajniki zdalnego sterowania, które działają również jako kluczyki do wyłącznika zapałonu. W oprawie nadajnika ukryty jest również wyjmowany dodatkowy kluczyk mechaniczny, przeznaczony do otwierania i zamykania zamka w drzwiach kierowcy oraz zamka schowka w desce rozdzielczej.

Autoryzowana stacja obsługi Volvo dysponuje kodem kluczyka, na podstawie którego można zamówić nowy kluczyk.

Do jednego samochodu można zaprogramować i używać maksymalnie sześć kluczyków z integralnym nadajnikiem zdalnego sterowania.

Mignięcie kierunkowskazów przy zablokowaniu i odblokowaniu drzwi

W momencie zablokowania lub odblokowania drzwi przy nadajnika zdalnego sterowania lub funkcji bezkluczykowego dostępu do samochodu, dwukrotne mignięcie kierunkowskazów potwierdza poprawne wykonanie operacji.

Po zamknięciu i zablokowaniu wszystkich drzwi oraz pokrywy bagażnika kierunkowskazy zaświecą się dłużej jeden raz.

Sygnalizację mignięciem kierunkowskazów można wyłączyć. W takim przypadku nie będzie optycznego potwierdzenia, że operacja została wykonana prawidłowo. Patrz strona 66.

Utrata kluczyka z nadajnikiem zdalnego sterowania

W razie zgubienia kluczyka należy przyjechać samochodem do autoryzowanej stacji obsługi Volvo z wszystkimi pozostałymi kluczykami. Jako zabezpieczenie przed ewentualną kradzieżą samochodu konieczne jest wykasowanie kodu zgubionego kluczyka z pamięci układu.

Immobilizer

Każdy z kluczyków zawiera układ scalony wysyłający kodowany sygnał. Kod ten musi zostać zaakceptowany przez odbiornik w wyłączniku zapałonu. Samochód można uruchomić tylko prawidłowym kluczykiem z właściwym kodem.

Funkcje nadajnika zdalnego sterowania

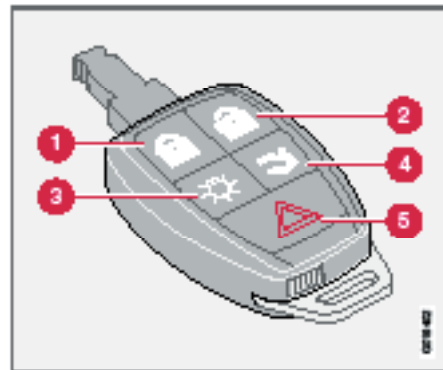

1. Zablokowanie – Zablokowanie wszystkich drzwi bocznych oraz pokrywy bagażnika. Przytrzymanie naciśniętego przycisku powoduje zamknięcie okien bocznych oraz okna dachowego.
2. Odblokowanie – Odblokowanie wszystkich drzwi bocznych oraz pokrywy bagażnika. Przytrzymanie naciśniętego przełącznika powoduje także otwarcie szyb bocznych.
3. Oświetlenie otoczenia samochodu – Podchodząc do samochodu: Należy nacisnąć żółty przycisk nadajnika zdalnego sterowania w celu włączenia oświetlenia wnętrza, świateł pozycyjnych/postojowych, podświetlenia tablicy rejestracyjnej i lampek w lusterkach bocznych (wyposażenie opcjonalne). Oświetlenie zostanie automatycznie wyłączone po 30/60/90 sekundach. Więcej informacji na temat ustawienia czasu wyłączenia znajduje się na stronie 66.



Pilot zdalnego sterowania z wyjmowanym kluczykiem

4. Pokrywa bagażnika – nacisnąć przycisk jeden raz w celu odblokowania wyłącznie pokrywy bagażnika.

UWAGA

Pokrywa bagażnika nie zostanie automatycznie otwarta (podniesiona).

5. Alarm przeciwnapadowy – w celu zwrócenia uwagi na samochód w sytuacji awaryjnej. Nacisnąć i przytrzymać czerwony przycisk przez co najmniej 3 sekundy, lub nacisnąć go dwukrotnie w ciągu 3 sekund w celu włączenia sygnału dźwiękowego i świateł awaryjnych.
W celu wyłączenia sygnalizacji alarmowej należy jeden raz nacisnąć czerwony przycisk. Jeżeli alarm działał przez co najmniej 5 sekund, zostanie on wyłączony.
W przeciwnym razie alarm wyłączy się automatycznie po 30 sekundach.

WAŻNE

Wąska część nadajnika jest bardzo delikatna, ponieważ w jej wnętrzu znajduje się układ scalony. W razie uszkodzenia układu scalonego uruchomienie samochodu nie będzie możliwe.

Dodatkowy kluczyk mechaniczny

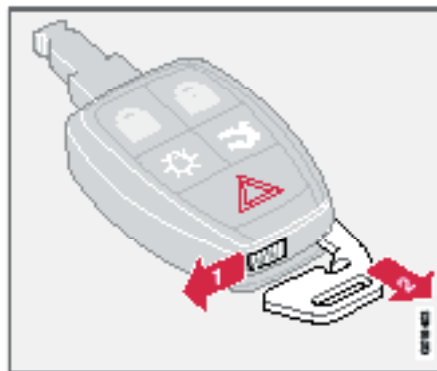

Użycie kluczyka mechanicznego ukrytego w pilocie zdalnego sterowania:

- drzwi kierowcy można odblokować ręcznie, jeżeli centralny zamek nie został włączony pilotem, patrz str. 100 i 103.
- można zablokować bagażnik i schowek w desce rozdzielczej (Zamknięcie schowków prywatnych), patrz str. 100 i 107.

Wyjmowanie kluczyka mechanicznego

W celu wyjęcia kluczyka mechanicznego z oprawy nadajnika zdalnego sterowania:

- Przesunąć na bok blokadę sprężynową (1) i wyciągnąć kluczyk (2) z oprawy.

Chowanie kluczyka mechanicznego

Przy wkładaniu kluczyka mechanicznego w oprawę nadajnika zdalnego sterowania należy zachować ostrożność.

- Trzymając nadajnik zdalnego sterowania wąską częścią skierowaną w dół, wsunąć kluczyk mechaniczny w szczelinę.
- Delikatnie docisnąć kluczyk mechaniczny w celu zablokowania go w oprawie. Powinno być słyszalne kliknięcie.



Zamknięcie schowków prywatnych (wyposażenie opcjonalne)

Odblokowanie drzwi przy użyciu kluczyka mechanicznego

Jeżeli centralny zamek nie reaguje na sterowanie pilotem, np. z powodu wyczerpania baterii, to drzwi kierowcy można odblokować ręcznie w następujący sposób:

- Włożyć kluczyk mechaniczny w zamek w drzwiach kierowcy.
- Obrócić zamek kluczykiem mechanicznym zgodnie z ruchem wskazówek zegara o 45 stopni i otworzyć drzwi.

UWAGA

Otwarcie drzwi kierowcy odblokowanych kluczykiem mechanicznym spowoduje włączenie autoalarmu. Aby go wyłączyć należy włożyć końcówkę nadajnika zdalnego sterowania do wyłącznika zapłonu. Patrz strona 111.

Zamknięcie schowków prywatnych (wyposażenie opcjonalne)¹

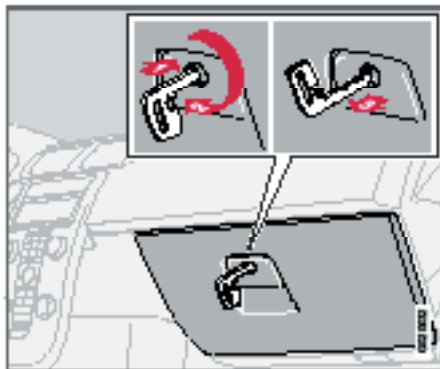

Ta funkcja umożliwi bezpieczne przekazywanie samochodu stacji serwisowej, osobie odstawiającej samochody na parking przy hotelu itp. Schowek w desce rozdzielczej zostanie zablokowany, a zamek pokryw bagażnika nie będzie obsługiwany przez system centralnego zamka. Bagażnika nie da się wtedy otworzyć przyciskiem centralnego zamka na przednich drzwiach ani pilotem.

Nadajnik zdalnego sterowania pozwala wtedy jedynie włączyć/wyłączyć Autoalarm, odblokować drzwi oraz uruchomić silnik.

Pilota przekazuje się bez dodatkowego kluczyka mechanicznego, który zatrzymuje przy sobie właściciel samochodu.

Zablokowanie

- Obrócić zamek kluczykiem mechanicznym zgodnie z ruchem wskazówek zegara o kąt 180 stopni. Na wyświetlaczu informacyjnym pojawi się komunikat.

Szczelina zablokowanego zamka jest ustawiona pionowo.

UWAGA

Należy pamiętać o zablokowaniu oparc tylnych siedzeń.

Nie wkładać kluczyka mechanicznego z powrotem do obudowy pilota, ale umieścić go w bezpiecznym miejscu.

Oparcia tylnych siedzeń

Aby uniemożliwić dostęp do bagażnika od strony przestrzeni pasażerskiej, należy zablokować mechanizm otwierający obu oparc tylnych siedzeń kluczykiem mechanicznym.

Prawe oparcie zablokować obracając kluczyk zgodnie z ruchem wskazówek zegara, a lewe oparcie zablokować obracając kluczyk przeciwnie do ruchu wskazówek zegara.

Odblokowanie

- Obrócić zamek kluczykiem mechanicznym przeciwnie do ruchu wskazówek zegara o kąt 180 stopni.
- Odblokować oparcia tylne.
- Włożyć kluczyk mechaniczny do obudowy nadajnika zdalnego sterowania.

Szczegółowe wskazówki na temat blokowania samego schowka podręcznego podane są na stronie 107.

¹ Dotyczy niektórych rynków

¹ Dotyczy niektórych rynków



Zamki aktywne

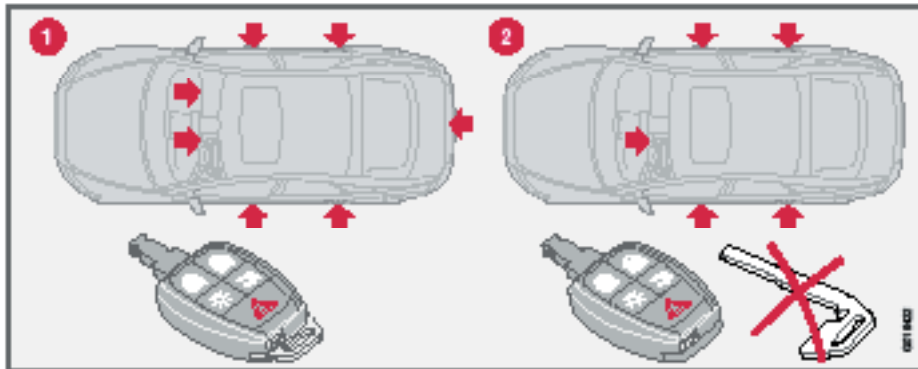

1. Zamki aktywne dla pilota z dodatkowym kluczykiem mechanicznym.
2. Zamki aktywne dla pilota z wyjętym dodatkowym kluczykiem mechanicznym, gdy funkcja prywatnego zamykania jest aktywna.

Jazda bez użycia kluczyka (wyposażenie opcjonalne)

Obsługa zamków i zapłonu bez użycia kluczyka

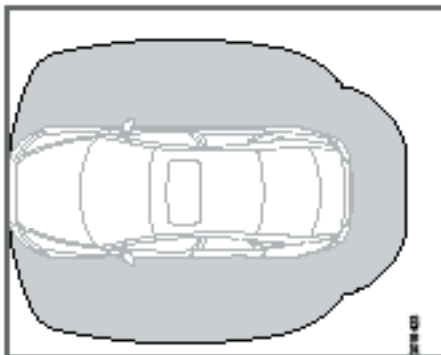

Zasięg systemu bezkluczykowego.

Funkcja ta umożliwia zamykanie i otwieranie zamków oraz uruchamianie silnika bez użycia kluczyka. Wystarczy tylko mieć nadajnik zdalnego sterowania w kieszeni lub torbie podręcznej.

Służy to wygodzie korzystania z samochodu, pozwalając dostać się do niego np. z torbami z zakupami w jednej ręce i z dzieckiem na drugim ręku – nie ma potrzeby szukania ani wyjmowania nadajnika zdalnego sterowania. Standardowo funkcja zdalnego rozpoznawania elektronicznego kluczyka obejmuje dwa nadajniki dostarczone z samochodem.

Standardowo funkcja zdalnego rozpoznawania elektronicznego kluczyka obejmuje dwa nadajniki dostarczone z samochodem. Istnieje możliwość zamówienia dodatkowych nadajników zdalnego sterowania. Jednak w sumie nie może ich być więcej niż sześć.

Maksymalny zasięg: 1,5 m od samochodu

Otwarcie drzwi bocznych lub pokrywy bagażnika jest możliwe, gdy nadajnik zdalnego sterowania znajduje się w odległości nie większej niż 1,5 m od klamki lub pokrywy bagażnika.

Oznacza to, że osoba, która chce otworzyć drzwi samochodu, musi mieć nadajnik przy sobie. Nie ma możliwości otwarcenia drzwi samochodu, gdy nadajnik znajduje się po drugiej stronie samochodu.

Zasięg zdalnego rozpoznawania nadajnika przedstawiony jest na powyższym rysunku w postaci zacieniowanego na szaro obszaru.

W przypadku, gdy osoba wysiadająca z samochodu zabierze ze sobą nadajnik zdalnego sterowania, na wyświetlaczu informacyjnym ukazuje się komunikat ostrzegawczy, któremu towarzyszyć będzie sygnalizacja dźwiękowa. Gdy nadajnik zdalnego sterowania z elektronicznym kluczykiem znajdzie się z powrotem w samochodzie lub po ustawieniu włącznika zapłonu w położeniu **0** sygnalizacja ostrzegawcza zostanie przerwana. Ostrzeżenie włączy się tylko, jeżeli włącznik zapłonu jest w pozycji **I** lub **II**, jeżeli któreś drzwi zostaną otwarte i zamknięte.

Gdy nadajnik zdalnego sterowania z elektronicznym kluczykiem znajdzie się z powrotem w samochodzie, przerwanie sygnalizacji ostrzegawczej nastąpi po wykonaniu jednej z następujących operacji:

- otwarcie i zamknięcie drzwi;
- obrócenie włącznika zapłonu do pozycji **0**;
- naciśnięcie przycisku READ.

Nigdy nie pozostawiać nadajnika zdalnego sterowania w samochodzie

Pozostawiony wewnątrz samochodu nadajnik zdalnego sterowania zintegrowany samoczynnie przełącza się w stan pasywny, uniemożliwiając dostęp do samochodu osobom nieupoważnionym. Jeżeli złodziej włamie się do samochodu i znajdzie nadajnik zdalnego sterowania, będzie go mógł aktywować i użyć. Dlatego należy zawsze trzymać nadajnik w bezpiecznym miejscu.

Jednak w przypadku włamania do kabiny i znalezienia nadajnika zdalnego sterowania, kluczyk elektroniczny może zostać z powrotem uaktywniony i ponownie użyty. Dlatego koniecznie należy pilnować wszystkich nadajników zdalnego sterowania.

Zakłócenie działania nadajnika zdalnego sterowania

Ekrany oraz pola elektromagnetyczne mogą powodować zakłócenia działania systemu zdalnego rozpoznawania nadajnika zdalnego sterowania. Aby tego uniknąć: nie należy pozostawiać nadajnika zdalnego sterowania z elektronicznym kluczykiem w pobliżu telefonów komórkowych, metalowych przedmiotów, ani np. w metalowym neseserze.

W razie zakłóceń działania systemu dostępu bezkluczykowego można w zwykły sposób użyć zdalnego sterowania lub kluczyka mechanicznego (patrz strona 90). Patrz strona 98.



Jazda bez użycia kluczyka (wyposażenie opcjonalne)

Zablokowanie

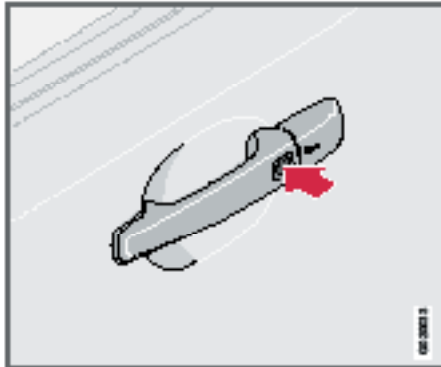

Samochody z systemem bezkluczykowym posiadają przycisk na zewnętrznych klamkach drzwi.

Kiedy pilot zdalnego sterowania znajdzie się w zasięgu odbiorników samochodu drzwi i pokrywa bagażnika, zostaną zablokowane w następujący sposób:

- Naciśnięcie przycisku blokowania drzwi przy jednej z klamek.

Przycisk zamka powinien zostać wciśnięty po zamknięciu wszystkich drzwi. W przeciwnym razie nie zostaną one zablokowane.

Z chwilą zablokowania drzwi chowają się również w zwykły sposób wewnętrzne przyciski blokady.

UWAGA

W samochodach z systemem jazdy bez użycia kluczyka i automatyczną skrzynią biegów, dźwignia sterująca musi być ustawiona w położeniu P, a pokrętko właznika zapłonu w położeniu 0. W przeciwnym razie samochód zostanie zablokowany, a alarm uzbrojony.

Odblokowanie drzwi

Kiedy pilot zdalnego sterowania znajdzie się w zasięgu odbiorników samochodu:

- Drzwi można otworzyć pociągając za klamkę.
- Pokrywą bagażnika można otworzyć po naciśnięciu przycisku jej zamka.

Jeżeli z jakiegokolwiek powodu nie działa funkcja bezkluczykowego dostępu, drzwi kierowcy można otworzyć nadajnikiem zdalnego sterowania, patrz str. 98.

Fotele z regulacją elektryczną (wyposażenie opcjonalne) – nadajnik zdalnego sterowania z pamięcią ustawień

W przypadku wsiadania do samochodu kilku osób z rozpoznawanymi przez system elektronicznymi kluczykami, fotel kierowcy zostanie samoczynnie ustawiony w pozycji przyporządkowanej kluczykowi niesionemu przez osobę, która otworzy drzwi jako pierwsza.

Odblokowanie drzwi przy użyciu kluczyka mechanicznego

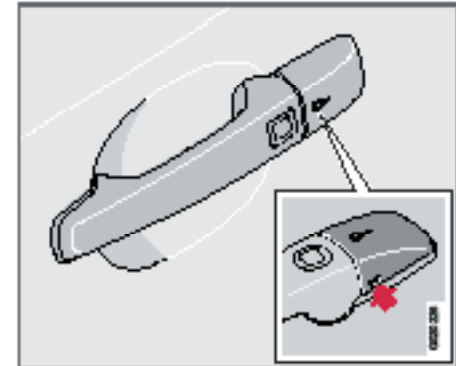

Jeżeli centralny zamek nie reaguje na sterowanie pilotem, np. z powodu wyczerpania baterii, to drzwi kierowcy można odblokować w następujący sposób:

- Aby uzyskać dostęp do szczeliny zamka: Ostrożnie zdjąć osłonę na klamce drzwi, podważając ją ostrzem kluczyka mechanicznego włożonego w otwór od spodu osłony.
- Otworzyć zamek kluczykiem mechanicznym.

UWAGA

Otwarcie drzwi kierowcy odblokowanych kluczykiem mechanicznym spowoduje włączenie autoalarmu. Aby go wyłączyć należy włożyć końcówkę nadajnika zdalnego sterowania do wyłącznika zapłonu. Patrz strona 111.



Jazda bez użycia kluczyka (wyposażenie opcjonalne)

Lokalizacja anteny

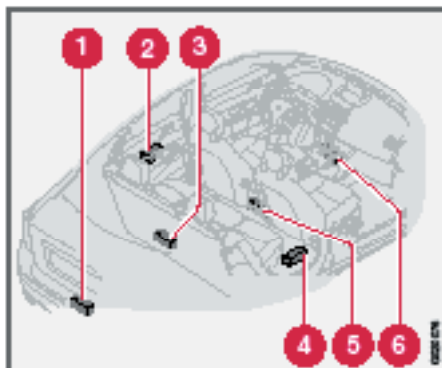

System bezkluczykowy wykorzystuje kilka anten znajdujących się w różnych miejscach samochodu:

1. W centralnej części tylnego zderzaka
2. Kłamka tylnych drzwi po lewej stronie
3. W bagażniku, w części centralnej i najgłębiej we wnętrzu pod podłogą.
4. Kłamka tylnych drzwi po prawej stronie
5. Pod tylną częścią konsoli środkowej
6. Pod przednią częścią konsoli środkowej



OSTRZEŻENIE

Osoby korzystające rozrusznika serca nie powinny zbliżyć się do anten systemu bezkluczykowego na odległość mniejszą niż 22 cm. Zapobiegnie to wzajemnym zakłóceniom działania rozrusznika serca i systemu bezkluczykowego.

Ustawienia indywidualne

Więcej informacji na temat ustawień indywidualnych funkcji bezkluczykowego dostępu znajduje się na stronie 66.



Bateria w pilocie zdalnego sterowania

Slaba bateria w nadajniku zdalnego sterowania

Gdy bateria w nadajniku zdalnego sterowania ulegnie rozładowaniu w stopniu powodującym niestabilne działanie układu, zostanie podświetlony symbol informacyjny w zespole wskaźników, a na wyświetlaczu pojawi się komunikat REMOTE BATTERY LOW VOLTAGE.

Wymiana baterii w nadajniku zdalnego sterowania

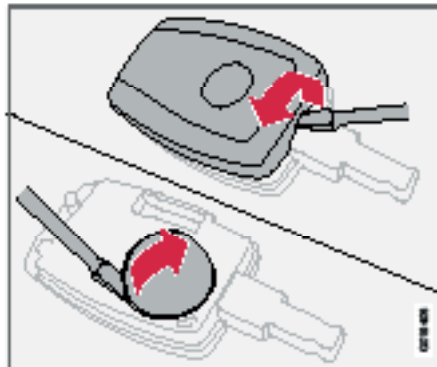

Starej baterii należy pozbyć się w sposób nie zagrażający środowisku naturalnemu.

Jeżeli zamki w samochodzie przestają reagować na sygnały nadajnika zdalnego sterowania z normalnej odległości, należy wymienić w nim baterię (typu CR 2450, 3 V).

- Obrócić nadajnik zdalnego sterowania przyciskami do dołu i podważyć pokrywę małym śrubokrętem.
- Zdjąć pokrywę.
- Zwrócić uwagę na schemat biegunowości (+ i -) baterii na odwrocie pokrywy.
- Podważyć i wymienić baterię. Unikać dotykania palcami baterii oraz styków w jej gnieździe.
- Założyć pokrywę i docisnąć ją.



Zablokowanie i odblokowanie drzwi

Zablokowanie i odblokowanie drzwi z zewnątrz

Samochody z systemem bezkluczykowym – patrz str. 102.

Odblokowanie drzwi

Przyciskiem otwierania na pilocie można odblokować zamki na dwa sposoby (wyboru dokonuje się w ustawieniach indywidualnych, patrz str. 66):

- jedno naciśnięcie spowoduje odblokowanie wszystkich drzwi bocznych oraz pokrywy bagażnika
- jedno naciśnięcie spowoduje odblokowanie drzwi kierowcy, a drugie naciśnięcie spowoduje odblokowanie drzwi pasażera i pokrywy bagażnika.

Zablokowanie

Nadajnik zdalnego sterowania jednocześnie blokuje zamki wszystkich drzwi bocznych oraz pokrywy bagażnika. Przyciski blokowania na drzwiach i klamki wewnętrzne nie będą działać.¹

Po zamknięciu samochodu pilotem pokrywa wlewu paliwa nie da się otworzyć.



UWAGA

Zamki można zablokować, nawet, jeżeli jedno z drzwi lub pokrywa bagażnika jest otwarta. W takiej sytuacji istnieje ryzyko zatrzaśnięcia kluczyka w samochodzie po zamknięciu drzwi (dotyczy wersji na niektóre rynki).



OSTRZEŻENIE

Zablokowanie drzwi od zewnątrz uniemożliwi osobom zamkniętym w kabinie samochodu otwarcie ich od wewnątrz i wydostanie się z samochodu. Elementy sterujące drzwiami wewnątrz samochodu będą wtedy nieaktywne.

Całkowite otwarcie

Długie przytrzymanie przycisku otwierania lub zamykania spowoduje otwarcie lub zamknięcie wszystkich szyb bocznych (oraz zamknięcie okna dachowego).

Funkcja ta służy np. do szybkiego przewietrzenia wnętrza samochodu w upalne dni.

Można dokonać różnych ustawień osobistych, patrz str. 66.

Pokrywa bagażnika

Odblokowanie

Odblokowanie wyłącznie pokrywy bagażnika:
– Nacisnąć przycisk otwierania pokrywy bagażnika w nadajniku zdalnego sterowania.

Zablokowanie

Zablokowanie drzwi przy zamkniętej pokrywie bagażnika nie spowoduje zablokowania pokrywy bagażnika. Wszystkie drzwi boczne oraz pokrywę bagażnika można jednocześnie zablokować za pomocą pilota zdalnego sterowania lub od wewnątrz.

Automatyczny powrót do stanu zablokowania

Jeżeli w ciągu dwóch minut od odblokowania przy użyciu zdalnego sterowania żadne z drzwi bocznych ani pokrywa bagażnika nie zostaną otwarte, wszystkie zostaną ponownie zablokowane (nie dotyczy zamknięcia samochodu od wewnątrz). Zapobiega to przypadkowemu pozostawieniu otwartego samochodu. Wersje z autoalarmem – patrz str. 110.

¹ Dotyczy niektórych rynków



Zablokowanie i odblokowanie drzwi

Zablokowanie i odblokowanie drzwi od wewnątrz

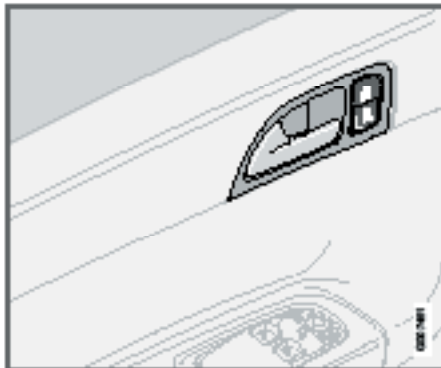

Za pomocą przycisku blokowania przy klamce wewnętrznej można jednocześnie zablokować lub odblokować wszystkie drzwi boczne oraz pokrywę bagażnika.

Odblokowanie drzwi

– Naciśnąć górną stronę przełącznika blokady drzwi.

Przytrzymanie naciśniętego przełącznika powoduje także otwarcie szyb bocznych.

Podniesienie przycisku blokady nie spowoduje odblokowania drzwi.

Zablokowanie

– Naciśnąć dolną część przycisku blokady drzwi. Przytrzymanie naciśniętego przełącznika powoduje także zamknięcie szyb bocznych oraz okna dachowego.

Mechanicznymi przyciskami blokady można natomiast indywidualnie zablokować poszczególne drzwi.

Otwieranie drzwi

Kiedy drzwi są zablokowane od wewnątrz:

– W celu odblokowania i otwarcia drzwi od wewnątrz należy dwukrotnie pociągnąć ich klamkę.

Automatyczne blokowanie zamków

Po przekroczeniu prędkości 7 km/h drzwi i pokrywa bagażnika mogą zostać automatycznie zablokowane.

Jeżeli ta funkcja zadziałała i doszło do zablokowania drzwi, to można je otworzyć na dwa sposoby:

- Dwukrotnie pociągając klamkę.
- naciskając przycisk otwierania przy klamce.

Funkcję tę można włączyć/wyłączyć w ustawieniach indywidualnych, patrz str. 66

Zabezpieczenie dostępu do schowka w desce rozdzielczej

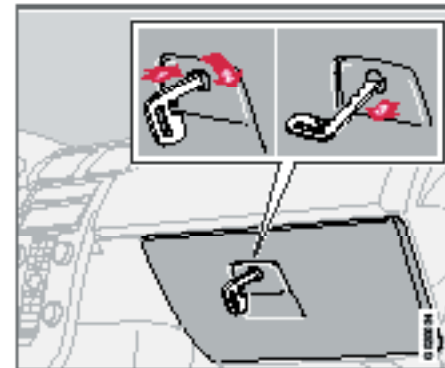

Zamek schowka można otwierać i zamykać wyłącznie dodatkowym kluczykiem mechanicznym, chowanym w uchwycie nadajnika zdalnego sterowania. Szczegółowe wskazówki na temat wyjmowania tego kluczyka podane są na stronie 99.

Informacje o zamykaniu prywatnych schowków znajdują się na str. 100.

- W celu zablokowania schowka należy obrócić kluczyk o ćwierć obrotu (90 stopni) zgodnie z ruchem wskazówek zegara. Szczelina zablokowanego zamka jest ustawiona poziomo.
- Schowek odblokowuje się wykonując powyższe czynności w odwrotnej kolejności. Szczelina odblokowanego zamka jest ustawiona pionowo.



Zablokowanie i odblokowanie drzwi

Całkowita blokada zamków

Całkowita blokada zamków uniemożliwia otwarcie drzwi od wewnątrz.

Całkowita blokada zamków włączana jest pilotem zdalnego sterowania i zaczyna działać po upływie 25 sekund od zamknięcia i zablokowania drzwi.

Odblokowanie zamków może nastąpić tylko przy użyciu pilota zdalnego sterowania. Drzwi można także otworzyć od zewnątrz kluczykiem.

Czasowe wyłączenie

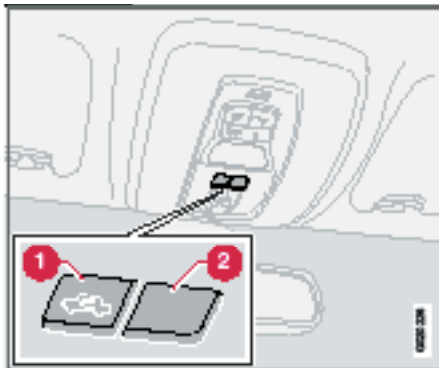

1. Wyłączenie czujników oraz funkcji całkowitej blokady zamków
2. Nie wykorzystywany

Jeżeli w samochodzie ktoś ma pozostać, ale drzwi mają zostać zablokowane od zewnątrz, funkcję całkowitej blokady można w następujący sposób wyłączyć:

- Włożyć kluczyk do wyłącznika zapłonu, obrócić do położenia II, a następnie cofnąć do położenia I lub 0.
- Nacisnąć przycisk (1).

W wersji z autoalarmem wyposażonym w czujniki ruchu i przechyłu równocześnie następuje odłączenie tych czujników, patrz str. 112.

Równocześnie zapala się dioda kontrolna w przycisku i świeci się aż do chwili zablokowania zamków za pomocą kluczyka lub pilota zdalnego sterowania.

UWAGA

Jeżeli samochód posiada autoalarm: Należy pamiętać, że alarm uzbraja się automatycznie po zablokowaniu zamków. Otwarcie którejkolwiek drzwi od wewnątrz spowoduje włączenie alarmu.

Dopóki kluczyk pozostaje w wyłączniku zapłonu, na wyświetlaczu pokazywany jest odpowiedni komunikat.

Przy następnym włączeniu zapłonu czasowo wyłączone czujniki i funkcja całkowitej blokady zostaną aktywowane.

OSTRZEŻENIE

Jeżeli funkcja całkowitej blokady zamków nie jest wyłączona, to w zamkniętym samochodzie nie może nikt pozostawać, ponieważ nie będzie możliwości wydostania się z samochodu.



Zabezpieczenia przy przewożeniu dzieci

Mechaniczna blokada tylnych drzwi przed otwarciem od wewnątrz



Sterownik mechaniczny zabezpieczenia lewych tylnych drzwi przed otwarciem od wewnątrz

Sterownik mechanizmu zabezpieczającego tylne drzwi przed otwarciem od wewnątrz umieszczony jest na tylnej krawędzi tylnych drzwi (dostępny po ich otwarciu).

Uruchamianie lub wyłączenie zabezpieczenia:

1. Wyjąć dodatkowy kluczyk mechaniczny z pilota.
 2. Obrócić zabezpieczenie kluczykiem mechanicznym.
- A. Drzwi nie można otworzyć od wewnątrz.
B. Drzwi można otworzyć od wewnątrz.

Elektrycznie uruchamiane zabezpieczenie tylnych drzwi przed otwarciem od wewnątrz oraz blokada szyb w drzwiach tylnych (wyposażenie opcjonalne)

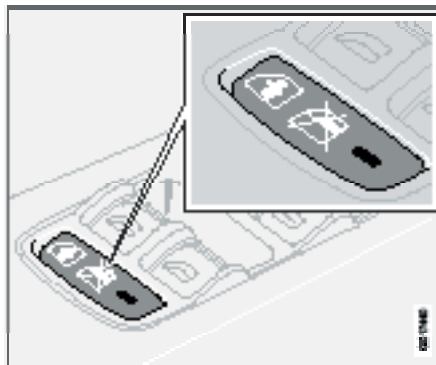

Kiedy blokada zamków tylnych drzwi jest aktywna:

- tylnymi szybami można sterować tylko za pomocą panelu przycisków na drzwiach kierowcy.
- tylnych drzwi nie będzie można otworzyć od wewnątrz.

1. Blokada zamków tylnych drzwi może być aktywowana przy włączniku zapłonu w położeniu I lub II.
2. Nacisnąć odpowiedni przycisk w drzwiach kierowcy. Na wyświetlaczu informacyjnym pojawia się odpowiedni komunikat. Dioda kontrolna w przycisku świeci się, kiedy ta blokada jest aktywna.

UWAGA

W wersji wyposażonej w elektrycznie uruchamiane zabezpieczenie tylnych drzwi przed otwarciem od wewnątrz nie ma możliwości jego uruchamiania za pomocą sterownika mechanicznego.

OSTRZEŻENIE

Podczas jazdy drzwi powinny być zawsze odblokowane.

W razie wypadku drogowego umożliwi to służbom ratowniczym szybki dostęp do kabiny samochodu od zewnątrz.

Przy uruchomionym zabezpieczeniu przed otwarciem tylnych drzwi od wewnątrz pasażerowie siedzący z tyłu nie będą w stanie samodzielnie otworzyć swoich drzwi.

Autoalarm (wyposażenie opcjonalne)

Autoalarm (wyposażenie opcjonalne)

W stanie czuwania układ autoalarmu stale monitoruje sygnały nadchodzące ze wszystkich czujników.

Wzbudzenie sygnalizacji alarmowej powodują następujące okoliczności:

- otwarcie drzwi bocznych, pokrywy silnika lub pokrywy bagażnika,
- użycie nieodpowiedniego kluczyka do wyłączenia zapłonu lub próba siłowego obrócenia wyłącznika zapłonu,
- wykrycie ruchu w kabinie samochodu (gdy jest zainstalowany dodatkowy czujnik ruchu),
- próba podniesienia lub odholowania samochodu (gdy jest zainstalowany dodatkowy czujnik przechyłu),
- odłączenie przewodu od akumulatora,
- próba rozłączenia syreny autoalarmu.

Lampka autoalarmu w zestawie wskaźników



Umieszczona w desce rozdzielczej dioda kontrolna sygnalizuje aktualny stan instalacji alarmowej:

- Dioda nie świeci się: Autoalarm nie jest uzbrojony.
- Po rozbrojeniu autoalarmu, do momentu włączenia zapłonu dioda miga w sposób przyspieszony – alarm zadziałał.
- Po jednym długim mignięciu kierunkowskazów dioda miga co dwie sekundy - autoalarm jest uzbrojony.

W razie wykrycia awarii instalacji alarmowej zostanie wyświetlony odpowiedni komunikat. Należy skontaktować się z autoryzowaną stacją obsługi Volvo.

UWAGA

Nie wolno samodzielnie dokonywać napraw lub modyfikacji jakichkolwiek elementów instalacji autoalarmu. Może to spowodować naruszenie warunków ubezpieczenia samochodu.

Uzbrajanie autoalarmu

- Nacisnąć przycisk zamykania na pilocie zdalnego sterowania. Długie błyśnięcie kierunkowskazów potwierdza zablokowanie wszystkich drzwi i uzbrojenie autoalarmu.

WAŻNE

Autoalarm będzie w pełni uzbrojony po jednym długim mignięciu kierunkowskazów i kiedy dioda na desce rozdzielczej miga raz na 2 sekundy.

Rozbrojenie autoalarmu

- Nacisnąć przycisk otwierania na pilocie zdalnego sterowania. Dwa krótkie błyśnięcia kierunkowskazów potwierdzają odblokowanie wszystkich drzwi i rozbrojenie autoalarmu.

Automatyczne uzbrojenie alarmu

Funkcja ta zapobiega przypadkowemu pozostawieniu samochodu bez uzbrojonego autoalarmu.



Autoalarm (wyposażenie opcjonalne)

Jeżeli w ciągu dwóch minut od rozbrojenia autoalarmu i odblokowania dostępu do samochodu przy użyciu zdalnego sterowania żadne drzwi boczne ani pokrywa bagażnika nie zostaną otwarte, autoalarm samoczynnie powróci w stan uzbrojenia.

Wyłączenie alarmu w razie jego zadziałania

– Nacisnąć przycisk otwierania na pilocie zdalnego sterowania lub włożyć kluczyk do wyłącznika zapłonu.

Wyłączenie alarmu zostanie potwierdzone dwukrotnym krótkim mignięciem kierunkowskazów.

Sygnaty autoalarmu

Wzbudzenie alarmu przebiega w następujący sposób:

- Rozlega się trwający do 25 sekund dźwięk syreny. Syrena ma własne zasilanie na wypadek rozładowania lub odłączenia akumulatora samochodowego.
- Przez 5 minut lub do czasu wyłączenia układu błyskają wszystkie kierunkowskazy.

Gdy nie działa nadajnik zdalnego sterowania

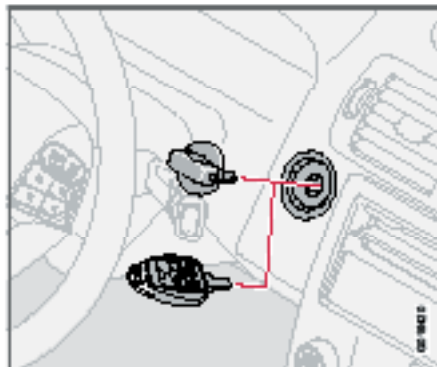

Gdy z jakiegokolwiek powodu nie działa zdalne sterowanie, można w następujący sposób wyłączyć autoalarm i uruchomić samochód:

- Otworzyć drzwi kierowcy przy użyciu kluczyka mechanicznego. Nastąpi wzbudzenie alarmu i rozlegnie się dźwięk syreny.
- Samochody z systemem jazdy bez użycia kluczyka: uprzednio wyjąć dźwigienkę rozrusznika (2) z włącznika zapłonu naciskając zatrząsk (1).
- Włożyć końcówkę nadajnika zdalnego sterowania do wyłącznika zapłonu (3). Alarm zostanie wyłączony. Do chwili obrócenia włącznika zapłonu do pozycji II dioda alarmu błyska w sposób przyspieszony.



Autoalarm (wyposażenie opcjonalne)

Obniżony poziom autoalarmu

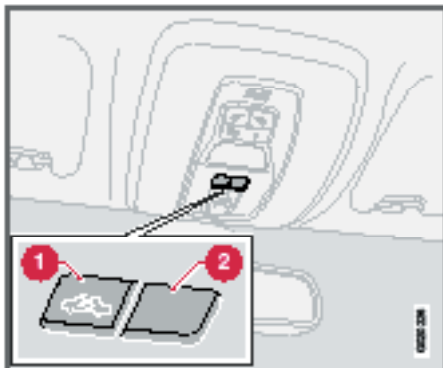

1. Wyłączenie czujników oraz funkcji całkowitej blokady zamków
2. Nie wykorzystywany

W celu uniknięcia niepotrzebnego wzbudzenia sygnalizacji alarmowej, np. podczas transportu promem, możliwe jest czasowe odłączenie czujników ruchu i przechylu w następujący sposób:

- Obrócić wyłącznik zapłonu do położenia **II** i cofnąć do położenia **0**. Wyjąć kluczyk.
- Nacisnąć przycisk (1). Dioda kontrolna w przycisku świeci się do chwili zablokowania zamków.

Dopóki kluczyk pozostaje w wyłączniku zapłonu, na wyświetlaczu pokazywany jest odpowiedni komunikat (po wyjęciu kluczyka komunikat wyświetlany jest jeszcze przez 1 minutę).

W wersji samochodu z całkowitą blokadą równocześnie następuje jej wyłączenie, patrz str. 108.

Przy następnym włączeniu zapłonu czasowo wyłączone czujniki i funkcja całkowitej blokady zostaną aktywowane.



Autoalarm (wyposażenie opcjonalne)

Testowanie działania autoalarmu

Testowanie czujnika ruchu w przedziale pasażerskim

- Otworzyć wszystkie okna.
- Uzbroić autoalarm. Uzbrojenie alarmu zostanie potwierdzone powolnym błyskaniem diody kontrolnej.
- Odczekać 30 sekund.
- Sprawdzić działanie czujnika monitorującego wnętrze samochodu np. unosząc torbę z siedzenia. Powinno nastąpić wzbudzenie syreny i miganie kierunkowskazów.
- Wyłączyć autoalarm otwierając samochód za pomocą nadajnika zdalnego sterowania.

Testowanie monitorowania drzwi

- Uzbroić autoalarm.
- Odczekać 30 sekund.
- Otworzyć kluczykiem zamek w drzwiach kierowcy.
- Otworzyć jedno z drzwi. Powinno nastąpić wzbudzenie syreny i miganie kierunkowskazów.
- Wyłączyć autoalarm otwierając samochód za pomocą nadajnika zdalnego sterowania.

Testowanie monitorowania pokrywy silnika

- Wsiąść do samochodu i wyłączyć funkcję czujnika ruchu.
- Uzbroić autoalarm. Pozostając w samochodzie zablokować drzwi przez naciśnięcie odpowiedniego przycisku nadajnika zdalnego sterowania.
- Odczekać 30 sekund.
- Otworzyć pokrywę silnika dźwignią pod deską rozdzielczą. Powinno nastąpić wzbudzenie syreny i miganie kierunkowskazów.
- Wyłączyć autoalarm otwierając samochód za pomocą nadajnika zdalnego sterowania.

Uwagi ogólne.....	116
Uzupełnianie paliwa	118
Uruchamianie silnika	119
Wyłącznik zapłonu z blokadą kierownicy.....	120
Uruchamianie silnika – system Flexifuel	121
Jazda bez użycia kluczyka.....	122
Manualna skrzynia biegów	123
Automatyczna skrzynia biegów	125
Napęd na wszystkie koła	128
Układ hamulcowy	129
Układ stabilizujący i kontroli trakcji	131
System wspomagający parkowanie (wyposażenie opcjonalne)	133
System BLIS informujący o pojazdach w martwym polu lusterek wstecznych (wyposażenie opcjonalne)	136
Sytuacje awaryjne i holowanie samochodu.....	140
Awaryjny rozruch silnika.....	142
Jazda z przyczepą.....	143
Wyposażenie do holowania	145
Zdejmowany hak holowniczy.....	147
Przewożenie bagażu	152
Przystosowanie reflektorów do ruchu lewostronnego.....	153

URUCHAMIANIE SILNIKA I JAZDA



06





Uwagi ogólne

Zasady ekonomicznej jazdy

Jazda ekonomiczna polega na zachowaniu umiaru i przewidywaniu rozwoju sytuacji na drodze oraz dostosowaniu stylu jazdy do panujących warunków.

- Rozgrzewać silnik w jak najkrótszym czasie.
- Po uruchomieniu silnika nie pozostawiać go na biegu jałowym, lecz jak najszybciej rozpocząć jazdę, przyspieszając w sposób łagodny.
- Zimny silnik zużywa więcej paliwa niż po rozgrzaniu.
- Unikać raptownego hamowania.
- Unikać wozenia zbędnych przedmiotów w samochodzie.
- Nie jeździć na zimowych oponach, jeżeli jezdnie są wolne od śniegu i suche.
- Demontować nie używany aktualnie bagażnik dachowy.
- Unikać jazdy z otwartymi oknami.

Śliska nawierzchnia drogi

Należy ćwiczyć jazdę po śliskich nawierzchniach kontrolowanych warunkach, aby poznać zachowanie samochodu.

Silnik i układ chłodzenia

W pewnych warunkach jazdy, np. w terenie górzystym, z ciężkim ładunkiem lub przy wysokich temperaturach otoczenia, istnieje ryzyko przegrzania silnika i jego układu chłodzenia.

Jak unikać przegrzania układu chłodzenia silnika:

- W przypadku jazdy z przyczepą pod w górę stromych wzniesień utrzymywać małą prędkość.
- Zatrzymując się po jeździe z dużym obciążeniem silnika, odczekać przed wyłączeniem silnika.
- Przy bardzo wysokich temperaturach otoczenia zdemontować ewentualne dodatkowe światła zastaniające wlot powietrza do chłodnicy.

Jak unikać przegrzania silnika:

Nie przekraczać prędkości obrotowej silnika 4500 obr./min. (3500 obr./min. w przypadku silnika wysokoprężnego) podczas jazdy z przyczepą w terenie pagórkowatym. Może to doprowadzić do przegrzania oleju silnikowego.

Otwarta pokrywa bagażnika

Nie należy jeździć z otwartym bagażnikiem. Jeżeli jednak zajdzie konieczność przejechania krótkiego odcinka z otwartym bagażnikiem, należy:

- Zamknąć wszystkie okna.
- Wybrać nawiew powietrza na przednią szybę i na stopy oraz ustawić wysoką prędkość dmuchawy.



OSTRZEŻENIE

Nie jeździć z otwartą pokrywą bagażnika. Grozi to zasysaniem toksycznych spalin do przedziału pasażerskiego poprzez przestrzeń bagażową.

Jazda przez wodę

Tym samochodem można pokonywać przeszkody wodne o maksymalnej głębokości 25 cm,

z prędkością do 10 km/h. Podczas przejeżdżania przez wodę płynącą należy zachować szczególną ostrożność.



WAŻNE

Przedostanie się wody do filtra powietrza może spowodować uszkodzenie silnika. Przy pokonywaniu głębszej wody, może dojść do zalania skrzyni biegów. Olej w skrzyni biegów utraci wtedy część właściwości smarujących, co spowoduje skrócenie żywotności zalanych podzespołów.

Przejeżdżając przez wodę utrzymywać niską prędkość i nie zatrzymywać samochodu. Po wyjechaniu z wody należy lekko nacisnąć pedał hamulca i upewnić się czy hamulce funkcjonują całkowicie prawidłowo. Woda i błoto mogą dostać się na powierzchnie cierne hamulców i opóźnić reakcję na wciśnięcie pedału hamulca.

Po przejechaniu przez wodę i błoto należy oczyścić styki elektrycznej nagrzewnicy kadłuba silnika i złącza przyczepy.



WAŻNE

Nie dopuszczać do dłuższego postoju samochodu w wodzie sięgającej powyżej progów. Może to spowodować awarię instalacji elektrycznej.

Jeżeli silnik wyłączy się podczas przejeżdżania przez wodę, nie należy go ponownie uruchamiać. Konieczne będzie wyholowanie samochodu z wody.



Nie przeciążać akumulatora

Urządzenia elektryczne w samochodzie w różnym stopniu obciążają akumulator. Po zatrzymaniu pracy silnika nie jest zalecane pozostawianie wyłącznika zapłonu w pozycji II. Lepiej jest pozostawić w pozycji I, w której pobór energii elektrycznej jest mniejszy.

Urządzenia, które zużywają duże ilości energii elektrycznej, to między innymi:

- dmuchawa w układzie wentylacji,
- wycieraczki szyby przedniej,
- radioodtwarzacz (przy dużej głośności),
- światła pozycyjne.

Dobrze jest zdawać sobie sprawę z tego, że również inne urządzenia pobierają energię elektryczną. Gdy silnik nie pracuje, nie należy korzystać z urządzeń elektrycznych o dużym poborze prądu.

Niskie napięcie w akumulatorze sygnalizowane jest komunikatem na wyświetlaczu. Równocześnie, w celu zmniejszenia obciążenia akumulatora następuje samoczynne ograniczenie poboru prądu przez niektóre odbiorniki energii elektrycznej lub ich wyłączenie, np. zredukowanie prędkości dmuchawy, czy wyłączenie radioodtwarzacza. Należy wtedy uruchomić silnik, aby podładować akumulator.



Uzupełnianie paliwa

Otwieranie pokrywy wlewu paliwa

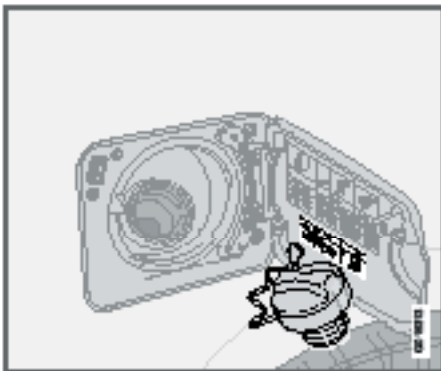

Przed przystąpieniem do tankowania należy wyłączyć nagrzewnicę spalinową.

Do otwierania pokrywy wlewu paliwa służy przycisk na panelu przycisków oświetlenia (patrz strona 47). Pokrywę wlewu paliwa można otworzyć tylko przy wyłączonym silniku. Wlew paliwa znajduje się na prawym tylnym błotniku.

Zamykanie

Docisnąć pokrywę do usłyszenia kliknięcia.

Korek wlewu paliwa

- Obracać korek wlewowy do wycucia wyraźnego oporu.
- Kontynuować obracanie pokonując opór do zatrzymania się korka.
- Wyjąć korek z wlewu.

3. Powiesić korek na zaczepie po wewnętrznej stronie pokrywy wlewu.

UWAGA

Po zakończeniu tankowania włożyć korek do wlewu. Obracać korkiem do usłyszenia jednego lub kilku kliknięć.

Tankowanie paliwa

Zbiornik napełniać jedynie do pierwszego samoczynnego odcięcia dopływu paliwa przez dozownik.

UWAGA

Przy wysokiej temperaturze otoczenia nadmiar paliwa może zostać wypchnięty ze zbiornika.

Nie należy używać paliwa o jakości gorszej, niż podano na stronie 245, ponieważ spowoduje to spadek osiągnięć silnika i podwyższone zużycie paliwa.

OSTRZEŻENIE

Paliwo rozlane na podłoże może zapalić się od gazów spalinowych. Przed przystąpieniem do tankowania należy wyłączyć nagrzewnicę spalinową.

Przed rozpoczęciem tankowania należy wyłączyć nagrzewnicę spalinową.

Przed tankowaniem należy wyłączyć telefon komórkowy. Sygnał dzwonienia może spowodować powstanie iskry elektrycznej i doprowadzić do zapłonu oparów paliwa. Grozi to spowodowaniem pożaru i obrażeń ciała.

Benzyna

WAŻNE

Nie należy dolewać do paliwa żadnych dodatków czyszczących chyba, że zostanie to wyraźnie zalecone przez autoryzowaną stację obsługi Volvo.

olej napędowy

Przy niskich temperaturach otoczenia (-5°C do -40°C) z oleju napędowego mogą wytrącać się parafiny. W rezultacie mogą wystąpić trudności z uruchomieniem silnika.

WAŻNE

W okresie zimowym należy stosować specjalny, zimowy olej napędowy.



Uruchamianie silnika

Przed uruchomieniem silnika

- Zaciągnąć hamulec postojowy.

Automatyczna skrzynia biegów

- Ustawić dźwignię skrzyni biegów w położeniu **P** lub **N**.

Manualna skrzynia biegów

Dźwignię skrzyni biegów ustawić w położeniu neutralnym i całkowicie wcisnąć pedał sprzęgła. Jest to szczególnie ważne w przypadku uruchamiania silnika przy bardzo niskiej temperaturze otoczenia.



OSTRZEŻENIE

W czasie jazdy, lub gdy Państwa samochód jest holowany, nie wolno wyjmować kluczyka z wyłącznika zapłonu. Wyjęcie kluczyka z wyłącznika zapłonu spowoduje uruchomienie blokady kierownicy uniemożliwiającej kierowanie.

Podczas holowania wyłącznik zapłonu powinien być ustawiony w pozycji **II**.



UWAGA

W przypadku niektórych silników prędkość obrotowa biegu jałowego po uruchomieniu zimnego silnika może być zauważalnie wyższa niż normalnie. Jest to podyktowane dążeniem do jak najszybszego uzyskania normalnej temperatury roboczej i w ten sposób zminimalizowania toksycznych emisji.

Uruchamianie silnika

Benzyna

- Obrócić wyłącznik zapłonu w położenie **III**. Jeżeli silnik nie zacznie pracować po 5-10 sekundach, zwolnić kluczyk i ponowić próbę rozruchu.

Olej napędowy

- Obrócić wyłącznik zapłonu w położenie **II**. W zespole wskaźników zaświeci się lampka informująca o wstępnym podgrzewaniu silnika, patrz str. 41.
- Gdy lampka zgaśnie, obrócić wyłącznik zapłonu w położenie **III**.

Automatyczny rozruch (dotyczy samochodów z silnikami 5-cylindrowymi)

Funkcja automatycznego rozruchu eliminuje potrzebę przytrzymywania kluczyka lub włącznika rozrusznika (w modelach z opcją dostępu bezkluczykowego, patrz strona 122) w położeniu **III** do chwili uruchomienia silnika.

Wyłącznik zapłonu wystarczy obrócić do położenia rozruchu i puścić. Rozrusznik będzie działał automatycznie do chwili podjęcia pracy przez silnik samochodu.



UWAGA

Jeżeli silnik wysokoprężny będzie uruchamiany przy bardzo niskiej temperaturze otoczenia bez jego wstępnego nagrzania, to automatyczny rozruch może opóźnić się o kilka sekund.

Filtr cząstek stałych (w wersji z silnikiem wysokoprężnym) (DPF)¹

W układzie wydechowym silnika wysokoprężnego może być zamontowany filtr cząstek stałych, który dodatkowo oczyszcza spaliny. Podczas normalnej jazdy w filtrze gromadzą się stałe cząsteczki spalin.

W procesie tzw. „regeneracji” filtra, cząsteczki te są wypalane, a filtr oczyszczany. Proces ten odbywa się w normalnej temperaturze pracy silnika.

Ma on miejsce automatycznie co 300 - 900 km, w zależności od warunków jazdy. Proces regeneracji filtra trwa zwykle 10 do 20 minut. W tym czasie zużycie paliwa może być nieco większe.

Ogrzewanie tylnej szyby może zostać automatycznie włączone w celu zwiększenia obciążenia silnika wymaganego podczas regeneracji filtra cząsteczkowego. Systemy pokładowe nie będą o tym informować.

Regeneracja filtra przy niskiej temperaturze otoczenia

W przypadku, gdy w warunkach zimowych samochód jest eksploatowany na krótkich trasach, silnik nie osiąga normalnej temperatury pracy. Oznacza to, że filtr cząstek stałych nie ulega automatycznej regeneracji i nie jest opróżniany.

Kiedy filtr wypełni się w ok. 80 %, na desce rozdzielczej zaświeci się symbol żółtego trójkąta ostrzegawczego, a na wyświetlaczu w desce rozdzielczej pojawi się komunikat „SOOT FILTER FULL SEE OWNER MANUAL” (filtr cząsteczkowy wypełniony, patrz instrukcja obsługi samochodu).

¹ Dotyczy niektórych rynków.



Wyłącznik zapłonu z blokadą kierownicy

Doprowadzając do pełnego rozgrzania silnika spowodować samoczynną regenerację filtra. Najlepiej dokonać tego jadąc autostradą lub drogą szybkiego ruchu. Po osiągnięciu normalnej temperatury pracy silnika samochód powinien jechać jeszcze przez około 20 minut.

Po zakończeniu regeneracji komunikat ostrzegawczy zniknie z wyświetlacza.

WAŻNE

Jeżeli filtr wypełni się całkowicie, może on nie funkcjonować poprawnie. Uruchomienie silnika może być utrudnione i może zaistnieć konieczność wymiany filtra.

Przy bardzo niskiej temperaturze otoczenia można korzystać z opcjonalnie montowanej dodatkowej nagrzewnicy, co przyspieszy osiągnięcie normalnej temperatury pracy silnika.

Kluczki i elektroniczna blokada rozruchu silnika (immobilizer)

Kluczki zapłonowe nie powinien znajdować się na tym samym kółku z innymi kluczami lub metalowymi przedmiotami.

Mogłoby to spowodować niepożądane zadziałanie elektronicznej blokady rozruchu silnika.

Wyłącznik zapłonu z blokadą kierownicy



0 – Położenie blokady kierownicy

Po wyjęciu kluczyka w tym położeniu kierownica zostaje zablokowana.



I – Położenie zasilania akcesoriów

W tym położeniu można włączyć niektóre zamontowane w samochodzie urządzenia elektryczne. Układ elektryczny silnika pozostaje odłączony.



II – Położenie jazdy

Jest to normalne położenie kluczyka w czasie jazdy. Cały układ elektryczny samochodu jest zasilany.



III – Położenie rozruchu silnika

W tym położeniu włączany jest rozrusznik. Gdy tylko silnik zacznie pracować, kluczyk należy puścić. Wyłącznik zapłonu automatycznie powróci w położenie jazdy.

W przypadku ustawienia wyłącznika zapłonu w położeniu pośrednim, może być słyszalny odgłos tykania. Należy cofnąć kluczyk do pozycji II i z powrotem w celu wyeliminowania tego odgłosu.

Zablokowana kierownica

Gdy przednie koła samochodu są tak ustawione, że wywierany jest nacisk na mechanizm blokady kierownicy, zostaje wyświetlony odpowiedni komunikat ostrzegawczy i silnik nie daje się uruchomić.

- Wyjąć kluczyk i obrócić kierownicę o taki kąt, aby nastąpiło zwolnienie nacisku.
- Przytrzymać kierownicę w tej pozycji. Włożyć kluczyk i ponowić próbę rozruchu silnika.



OSTRZEŻENIE

W czasie jazdy, lub gdy pojazd jest holowany, nie wolno wyjmować kluczyka z wyłącznika zapłonu. Wyjęcie kluczyka z wyłącznika zapłonu spowoduje uruchomienie blokady kierownicy uniemożliwiającej kierowanie.



OSTRZEŻENIE

Opuszczając samochód należy zawsze wyjąć kluczyk z wyłącznika zapłonu – szczególnie w przypadku, gdy wewnątrz pozostają dzieci.

Przed opuszczeniem samochodu należy uruchomić blokadę kierownicy jako zabezpieczenie przed kradzieżą.



Uruchamianie silnika – system Flexifuel

Ogólne informacje na temat uruchamiania silnika z systemem Flexifuel

- Nie dopuszczać, aby rozrusznik pracował bez przerwy dłużej niż 30 sekund.
- Kluczy zapłonowy należy zwolnić jak tylko silnik podejmie pracę.
- Kilka prób uruchomienia silnika pod rząd spowoduje aktywację immobilizera. Przed ponowną próbą uruchomienia silnika należy wtedy najpierw przekręcić kluczyk do położenia I lub 0.

W razie trudności z uruchomieniem silnika

Jeżeli silnik nie uruchamia się, po wykonaniu powyższych czynności, należy postępować w następujący sposób:

- Wcisnąć pedał przyspieszania o 1/3 do 1/2 skoku.
- Obrócić wyłącznik zapłonu w położenie III.
- Zwolnić kluczy zapłonowy jak tylko silnik podejmie pracę i stopniowo odpuszczać pedał przyspieszania wraz ze wzrostem prędkości obrotowej silnika.

Jeżeli silnik się nadal nie uruchamia:

- Wcisnąć pedał przyspieszania i powtórzyć dwa ostatnie kroki procedury.

Rozruch przy niskich temperaturach otoczenia

Jeżeli oczekuje się, że temperatura spadnie poniżej -10°C , zaleca się podniesienie koncentracji benzyny w zbiorniku przez zatankowanie 95-oktanową benzyną bezołowiową (jeżeli to możliwe).

Okolo 10 litrów 95-oktanowej benzyny obniży poziom bioetanolu E 85 w zbiorniku pełnym w trzech czwartych z 85% do 70%, co znacznie poprawi zdolność do zimnego rozruchu silnika.

UWAGA

Jeżeli w zbiorniku znajduje się wyłącznie bioetanol E 85 a silnik nie został wstępnie rozgrzany, to jego uruchomienie przy bardzo niskich temperaturach otoczenia będzie znacznie utrudnione.

Właściwości jezdne - adaptacja

Po odłączeniu akumulatora lub zmianie rodzaju paliwa prędkość pracy silnika na wolnych obrotach może być nierównomierna. Silnik adaptuje się samoczynnie do nowej mieszanki paliwowej.

Ten proces zajmie niewiele czasu po zmianie rodzaju paliwa. Adaptacja potrwa nieco dłużej, jeżeli jej przyczyną było odłączenie akumulatora.

Nagrzewnica kadłuba silnika

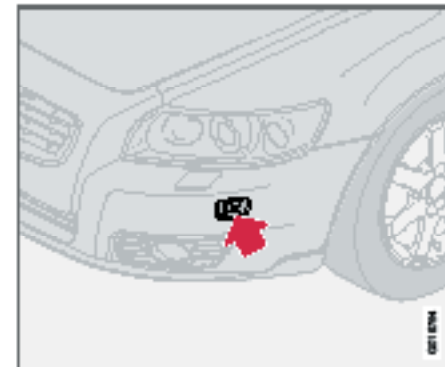

Włączanie nagrzewnicy bloku silnika

Nagrzewnica bloku silnika powinna być wykorzystywana do przyspieszenia szybkiego rozruchu silnika w temperaturach poniżej -10°C , jeśli zbiorniku znajduje się bioetanol E 85. Samochody z systemem Flexifuel mają w wyposażeniu standardowym elektryczną nagrzewnicę kadłuba silnika¹. Uruchamianie i rozpoczęcie jazdy przy wstępnie ogrzonym silniku przyczynia się do znacznie mniejszej emisji spalin oraz redukuje zużycie paliwa.

Dlatego też należy starać się korzystać z nagrzewnicy kadłuba silnika w całym okresie zimowym. Więcej informacji na temat systemu Flexifuel i bioetanolu E 85 znajduje się na str. 245.

¹ Wyposażenie opcjonalne w przypadku innych rodzajów silnika.

Uruchamianie silnika bez użycia kluczyka

Uwagi ogólne



Funkcja ta umożliwia zamykanie i otwieranie zamków oraz uruchamianie silnika bez użycia kluczyka, patrz str. 102.

Pokrętło włączającego zapłon używa się w sposób analogiczny jak normalnego kluczyka we włączniku zapłonu. Należy tylko pamiętać, że silnik można uruchomić, gdy nadajnik zdalnego sterowania obsługujący funkcje dostępu bezkluczykowego znajduje się w kabinie samochodu lub w bagażniku.

Uruchamianie silnika

– Nacisnąć pedał sprzęgła lub hamulca (samochody z manualną skrzynią biegów) lub pedał hamulca (samochody z automatyczną skrzynią biegów).

Silnik benzynowy:

– Wcisnąć i obrócić pokrętło zapłonu do pozycji III.

Silnik wysokoprężny:

– Obrócić pokrętło zapłonu w położenie II i odczekać do zgaśnięcia lampka kontrolna wstępnego podgrzewania silnika w zespole wskaźników, patrz str. 41.

– Następnie obrócić pokrętło zapłonu do pozycji III.

Uruchamianie silnika przy użyciu nadajnika zdalnego sterowania

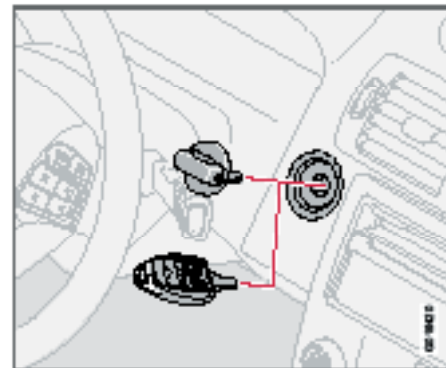

Jeżeli bateria w pilocie zdalnego sterowania jest wyczerpana, to funkcja bezkluczykowego dostępu jest niedostępna. W takim wypadku silnik można uruchomić pilotem zdalnego sterowania, używając go tak samo jak kluczyka zapłonnego.

1. Wcisnąć przycisk w pokrętle włącznika zapłonu.
2. Wyciągnąć pokrętło z włącznika zapłonu.
3. Włożyć kluczyk nadajnika zdalnego sterowania do wyłącznika zapłonu i uruchomić silnik tak samo jak wyjętym pokrętłem zapłonu.



Manualna skrzynia biegów

Położenia dźwigni 5-biegowej skrzyni biegów

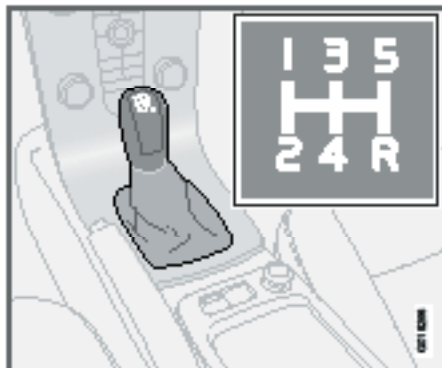

Przed zmianą każdego biegu należy całkowicie wcisnąć pedał sprzęgła. W czasie jazdy nie opierać stopy na pedale sprzęgła! Biegi należy zmieniać zgodnie ze schematem.

W celu uzyskania możliwie najniższego zużycia paliwa wskazane jest jak najczęstsze korzystanie z najwyższych biegów.

Blokada biegu wstecznego, skrzynia pięciobiegowa

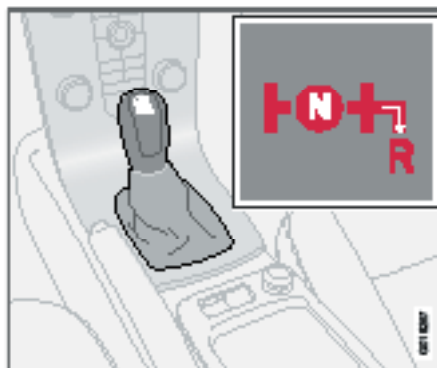

Bieg wsteczny należy włączać po zatrzymaniu samochodu. Przed włączeniem biegu wstecznego dźwignia skrzyni biegów musi zostać ustawiona w położeniu neutralnym (N). Z tego względu nie jest możliwe bezpośrednie przełączenie z biegu piątego na wsteczny.

Położenia dźwigni 6-biegowej skrzyni biegów (silnik benzynowy)

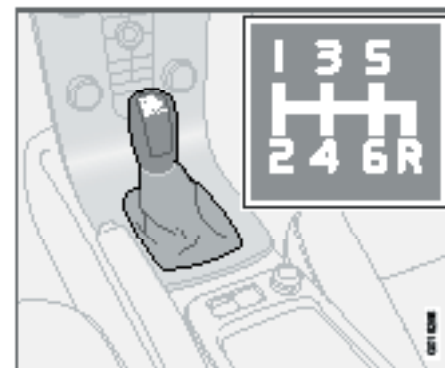

Przed zmianą każdego biegu należy całkowicie wcisnąć pedał sprzęgła. W czasie jazdy nie opierać stopy na pedale sprzęgła! Biegi należy zmieniać zgodnie ze schematem.

W celu uzyskania możliwie najniższego zużycia paliwa wskazane jest jak najczęstsze korzystanie z najwyższych biegów.

Gdy samochód nie jedzie, znalezienie pozycji biegu piątego i szóstego może być utrudnione, ponieważ nie działa wtedy blokada biegu wstecznego (blokujące poprzeczny ruch dźwigni w kierunku biegu wstecznego).

¹ W zależności od rynku system wspomagający kierowcę podczas parkowania może być instalowany jako wyposażenie standardowe, opcjonalne lub dostępny w ofercie akcesoriów.



Manualna skrzynia biegów

Blokada biegu wstecznego, skrzynia 6-biegowa (silnik benzynowy)

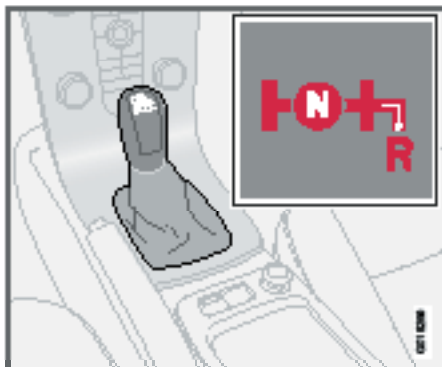

Bieg wsteczny należy włączać po zatrzymaniu samochodu.

UWAGA

Gdy prędkość jazdy przekracza 20 km/h, elektroniczna blokada uniemożliwia włączenie biegu wstecznego.

Położenia dźwigni 6-biegowej skrzyni biegów (silnik wysokoprężny)¹



Przed zmianą każdego biegu należy całkowicie wcisnąć pedał sprzęgła. W czasie jazdy nie opierać stopy na pedale sprzęgła! Biegi należy zmieniać zgodnie ze schematem.

W celu uzyskania możliwie najniższego zużycia paliwa wskazane jest jak najczęstsze korzystanie z najwyższych biegów.

Blokada biegu wstecznego, skrzynia 6-biegowa (silnik wysokoprężny)

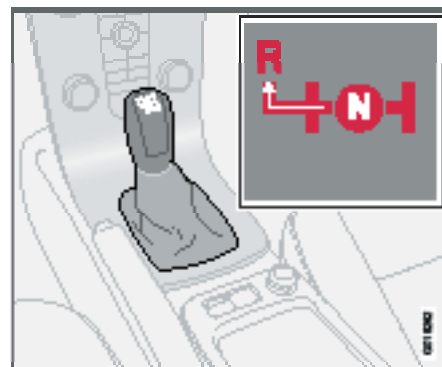

Bieg wsteczny należy włączać po zatrzymaniu samochodu. W celu włączenia biegu wstecznego należy nacisnąć dźwignię w dół i przesunąć ją w lewo.

¹ Dotyczy niektórych rynków.



Automatyczna skrzynia biegów

Położenia dźwigni automatycznej skrzyni biegów Geartronic – tryb automatyczny

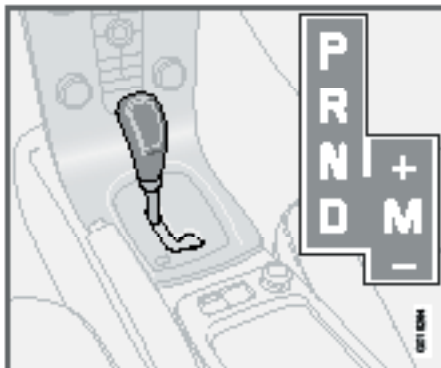

P – Parkowanie

Położenie **P** należy wybierać przed uruchomieniem silnika lub po zaparkowaniu samochodu.

WAŻNE

Położenie **P** można wybierać tylko wówczas, gdy samochód jest zatrzymany.

UWAGA

Aby umożliwić przesunięcie dźwigni z pozycji **P** należy wcisnąć pedał hamulca.

W położeniu **P** uruchomiona jest mechaniczna blokada skrzyni biegów. W przypadku parkowania samochodu konieczne jest również zaciągnięcie hamulca postojowego.

R – Bieg wsteczny

Przed przełączeniem na zakres **R** należy zatrzymać samochód.

N – Położenie neutralne

Można uruchomić silnik, a żaden bieg nie jest włączony. Gdy samochód jest zatrzymany i dźwignia skrzyni biegów znajduje się w położeniu **N**, należy zaciągnąć hamulec postojowy.

D – Jazda

D jest położeniem normalnej jazdy do przodu. Przełączanie biegów odbywa się w sposób automatyczny, w zależności od wielkości przyspieszenia i prędkości jazdy. Położenie **D** (jazda) można wybierać z położenia **R** (bieg wsteczny) tylko wówczas, gdy samochód jest zatrzymany.

Położenia dźwigni automatycznej skrzyni biegów Geartronic – tryb manualny

Automatyczna skrzynia biegów Geartronic umożliwia kierowcy również manualną zmianę przełożeń. Zwolnieniu pedału przyspieszania będzie wtedy towarzyszyć hamowanie silnikiem.

Tryb manualny włącza się przez przesunięcie dźwigni sterującej z położenia **D** w prawo do położenia **M**. Na wyświetlaczu informacyjnym wskazanie **D** zmienia się na cyfrę od 1 do 6, zależnie od tego, który bieg jest aktualnie wybrany, patrz str. 93.

W celu wybrania wyższego biegu należy przesunąć dźwignię do przodu w kierunku znaku **+** (plus) i zwolnić ją. Dźwignia samoczynnie powróci do położenia spoczynkowego **M**. W celu zredukowania biegu należy przesunąć dźwignię do przodu w kierunku znaku **-** (minus) i zwolnić ją.

Ręczne sterowanie zmianą biegów (**M**) można wybrać w dowolnym momencie podczas jazdy.

Aby powrócić do automatycznej zmiany biegów: Przesunąć dźwignię sterującą w lewo do położenia **D**.

Gdy prędkość jazdy spadnie poniżej wartości dopuszczalnej dla danego biegu, następuje samoczynna redukcja przełożenia, zapobiegając szarpnięciom i zatrzymaniu pracy silnika.

Automatyczna skrzynia biegów

Wymuszona redukcja biegu przy przyspieszaniu (funkcja „kick-down”)¹

Wciśnięcie pedału przyspieszania do podłogi, poza normalne położenie pełnego przyspieszenia, powoduje natychmiastowe przełączenie na niższy bieg (wymuszoną redukcję biegu). Funkcja ta nosi nazwę „kick-down”.

Gdy pedał przyspieszania zostanie nieco zwolniony (poza położenie wymuszonej redukcji biegu), nastąpi samoczynny powrót do wyższego biegu.

Funkcja ta służy do uzyskania maksymalnego przyspieszenia, np. przy wyprzedzaniu.

Funkcja zabezpieczająca

Działanie funkcji kick-down jest ograniczone przez program sterujący pracą skrzyni biegów zabezpieczający przed nadmiernym wzrostem prędkości obrotowej silnika.

Blokada automatycznej redukcji biegu wymuszonej gwałtownym wciśnięciem pedału przyspieszenia do podłogi chroni przed nadmiernym wzrostem prędkości obrotowej silnika, mogącej spowodować uszkodzenie silnika.

Próba ręcznej redukcji również biegu nie spowoduje wtedy zmiany biegu.

Aktywacja funkcji kick-down spowoduje redukcję o jeden lub więcej biegów, zależnie od prędkości obrotowej silnika. Aby zapobiec uszkodzeniu silnika, po osiągnięciu maksymalnej prędkości obrotowej wybrany zostanie wyższy bieg.

Mechaniczna blokada dźwigni skrzyni biegów

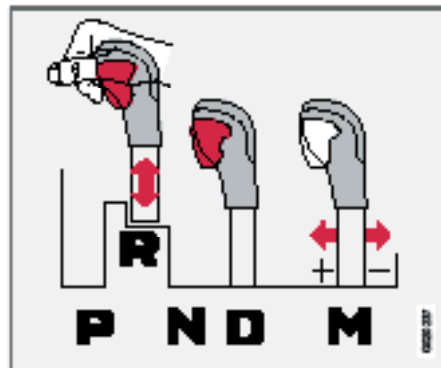

Dźwignię skrzyni biegów można swobodnie przestawiać pomiędzy położeniami **N** oraz **D**. Pozostałe położenia mają blokadę zwalnianą przyciskiem na dźwigni.

Po naciśnięciu przycisku dźwignię można przestawiać do przodu i do tyłu pomiędzy położeniami **P**, **R**, **N** i **D**.

Automatyczna blokada dźwigni skrzyni biegów

Wersje z automatyczną skrzynią biegów mają opisane poniżej specjalne mechanizmy zabezpieczające.

Blokada kluczyka w wyłączniku zapłonu

Kluczyk można wyjąć z wyłącznika zapłonu tylko wtedy, gdy dźwignia skrzyni biegów jest w położeniu **P**. W pozostałych pozycjach kluczyk nie daje się wyjąć.

Położenie parkowania (P)

Gdy samochód stoi z pracującym silnikiem:

– Przy przestawianiu dźwigni skrzyni biegów w inne położenie należy naciskać pedał hamulca.

Elektryczna blokada przełączania zakresów w położeniu parkingowym (P)

Przestawienie dźwigni skrzyni biegów z położenia **P** w jakiegokolwiek inne położenie jest możliwe tylko wtedy, gdy wyłącznik zapłonu jest w położeniu **II** i wciśnięty jest pedał hamulca.

Blokada przełączania zakresów - Położenie neutralne (N)

Gdy dźwignia skrzyni biegów jest ustawiona w położeniu **N**, a samochód stoi przez co najmniej trzy sekundy dźwignia zostaje zablokowana w tym położeniu (bez względu na to, czy silnik pracuje, czy nie).

Przestawienie dźwigni skrzyni biegów z położenia **N** w jakiegokolwiek inne położenie jest możliwe tylko wtedy, gdy wyłącznik zapłonu jest w położeniu **II** i zostanie wciśnięty pedał hamulca.

¹ Z wyjątkiem samochodów z silnikiem wysokoprężnym w trybie manualnym



Automatyczna skrzynia biegów

Wyłączenie blokady dźwigni skrzyni biegów

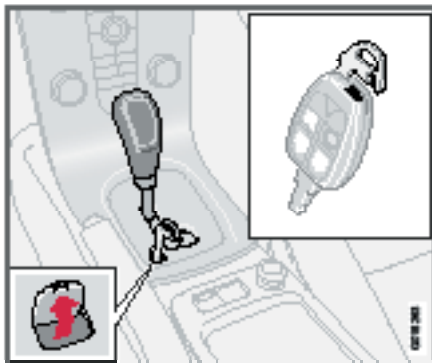

W niektórych wypadkach może okazać się konieczne przetoczenie samochodu, który został unieruchomiony np. na skutek rozładowania akumulatora. Należy wtedy wykonać następujące czynności:

1. Otworzyć zaślepkę w panelu za literami **P-R-N-D** (u nasady dźwigni skrzyni biegów). Odchylić do góry jej tylną krawędź.
2. Wsunąć w otwór kluczyk mechaniczny z obudowy nadajnika zdalnego sterowania.
3. Przytrzymać wciśnięty kluczyk i jednocześnie przestawić dźwignię zmiany biegów z położenia **P**.

Funkcja zimnego rozruchu

Przez pewien czas po uruchomieniu zimnego silnika i rozpoczęciu jazdy w warunkach niskiej temperatury otoczenia mogą być odczuwalne większe opory podczas zmiany biegów. Jest to spowodowane większą lepkością płynu w skrzyni biegów przy niskiej temperaturze.

Gdy silnik jest zimny, w celu zminimalizowania toksycznych emisji przełączanie biegów na wyższe następuje przy wyższych niż normalnie prędkościach obrotowych.

UWAGA

W przypadku niskiej temperatury silnika w momencie rozruchu, po jego uruchomieniu prędkość obrotowa biegu jałowego może być podwyższona (dotyczy to niektórych typów silników).



Napęd na wszystkie koła

Napęd wszystkie koła – AWD

Napęd na dwie osie jest włączony na stałe.

Oznacza to, że napędzane są równocześnie wszystkie cztery koła samochodu. Moc silnika jest automatycznie rozdzielana pomiędzy koła przedniej i tylnej osi. Elektronicznie sterowane sprzęgło w układzie napędowym przekazuje moc na tę parę kół, która w danej chwili ma lepszą przyczepność. W ten sposób uzyskiwane są najlepsze własności trakcyjne i ograniczone jest buksowanie kół.

W normalnych warunkach jazdy większa część mocy silnika przekazywana jest na koła przednie.

Lepsze własności trakcyjne zwiększają bezpieczeństwo jazdy podczas deszczu oraz gdy nawierzchnia pokryta jest śniegiem lub lodem.



Układ hamulcowy

Wspomaganie układu hamulcowego

Gdy samochód jedzie siłą rozpędu lub jest holowany z wyłączonym silnikiem, pedał hamulca wymaga około 5 razy większej siły nacisku niż wtedy, gdy silnik pracuje. Jeżeli w trakcie rozruchu silnika pedał jest naciśnięty, po jego uruchomieniu położenie pedału wyraźnie obniży się. Jest to normalny objaw zadziałania wspomagania w układzie hamulcowym. W wersji z dodatkowym wspomaganiam hamowania awaryjnego (EBA) efekt ten jest jeszcze bardziej wyraźny.

**OSTRZEŻENIE**

Wspomaganie układu hamulcowego działa wyłącznie przy uruchomionym silniku.

**UWAGA**

W przypadku hamowania z wyłączonym silnikiem należy pedał hamulca nacisnąć mocno i zdecydowanie jeden raz – nie hamować w sposób pulsacyjny.

Obwody układu hamulcowego

Ten symbol zostaje podświetlony w przypadku awarii jednego z obwodów układu hamulcowego.

W razie awarii jednego z obwodów układu hamulcowego samochodu nadal można zatrzymać. Pedał hamulca zapada się głębiej i jest bardziej „miękki” niż zazwyczaj. Uzyskanie normalnej skuteczności hamowania wymaga silniejszego nacisku na pedał.

Zawilgocenie okładzin hamulcowych wpływa na skuteczność hamowania

Podczas jazdy przy intensywnych opadach deszczu, przejeżdżania przez kałuże, a także w trakcie mycia samochodu ulegają zamoczeniu elementy układu hamulcowego. Wpływa to negatywnie na współczynnik tarcia okładzin ciernych, co powoduje opóźnienie reakcji samochodu na naciśnięcie pedału hamulca.

Podczas długiej jazdy w czasie opadów deszczu lub mokrego śniegu jak również rozpoczynając jazdę w bardzo wilgotne i zimne dni należy od czasu do czasu delikatnie nacisnąć pedał hamulca. Doprowadzi to do rozgrzania i osuszenia okładzin ciernych.

Dobrze jest wykonać to również przed zamierzonym dłuższym postojem samochodu w opisanych wyżej warunkach.

Gdy hamulce są mocno eksploatowane

Podczas jazdy w wysokich górach lub na drogach o podobnym charakterze, hamulce są mocno obciążone, nawet gdy pedał nie jest szczególnie mocno naciskany.

Ponieważ prędkość jazdy z reguły nie jest duża, hamulce nie są chłodzone równie skutecznie, jak podczas jazdy w terenie płaskim, w którym rozwijane są większe prędkości.

Dlatego, aby nie przeciążyć hamulców, zamiast naciskania pedału zalecane jest zredukowanie biegu. Należy zjeżdżać ze wzniesienia na tym samym biegu, na którym następowo wjeżdżanie pod górę. W ten sposób skuteczniej wykorzystywane jest hamowanie silnikiem, a hamulce są uruchamiane na krótszy czas.

Należy również pamiętać, że podczas jazdy z przyczepą hamulce samochodu są jeszcze bardziej obciążane.

Przeciwblokujący układ hamulcowy ABS

Układ ABS przeciwdziała zablokowaniu kół w trakcie hamowania.

Pozwala w ten sposób zachować kierowność samochodu przy hamowaniu, umożliwiając na przykład skuteczniejsze manewrowanie w celu ominięcia przeszkody.

Po uruchomieniu silnika i osiągnięciu przez samochód prędkości około 20 km/h przez krótki czas wykonywana jest autodiagnostyka układu. Towarzyszy temu charakterystyczny odgłos i pulsowanie pedału hamulca.

W celu wykorzystania maksimum możliwości układu ABS:

- Pedał hamulca należy naciskać z pełną siłą. Wyczuwalne jest pulsowanie pedału.
- Kierować samochodem tak, aby jechał po żądanym torze. Nie zwalniać nacisku na pedał.

Wskazane jest przezwycięzenie w bezpiecznym miejscu manewru hamowania z układem ABS w różnych warunkach pogodowych.

Jeżeli lampka ostrzegawcza układu ABS zapala się na 2 sekundy, oznacza to usterkę tego układu, która wystąpiła kiedy silnik był poprzednio uruchomiony.



Układ hamulcowy

Wspomaganie hamowania awaryjnego – EBA

Funkcja ta pozwala uzyskać maksymalną siłę hamowania natychmiast po gwałtownym naciśnięciu pedału hamulca. Układ rozstrzyga, czy hamowanie jest awaryjne, na podstawie szybkości naciśnięcia pedału hamulca. W trakcie hamowania nie należy zwalniać nacisku na pedał. Zmniejszenie nacisku na pedał przerywa działanie tej funkcji. Wspomaganie hamowania awaryjnego nie można wyłączyć.



OSTRZEŻENIE

Równoczesne zaświecenie się lampek ostrzegawczych układu hamulcowego i układu ABS sygnalizuje prawdopodobną awarię układu hamulcowego. Jeżeli poziom płynu hamulcowego jest prawidłowy, można przy zachowaniu szczególnej ostrożności dojechać samochodem do najbliższej autoryzowanej stacji obsługi Volvo w celu sprawdzenia układu hamulcowego.

Gdy poziom płynu hamulcowego w zbiorniku spadnie poniżej znaku **MIN**, do chwili jego uzupełnienia nie można jeździć samochodem. Należy ustalić przyczynę ubytku płynu.



UWAGA

Kiedy uaktywni się układ EBA pedał hamulca można wcisnąć nieco dalej niż zwykle. Należy go przytrzymać w tym położeniu tak długo, jak to będzie konieczne. Jeżeli pedał hamulca zostanie zwolniony, hamulce zostaną również całkowicie zwolnione.



Układ stabilizujący i kontroli trakcji

Uwagi ogólne

Te współdziałające ze sobą układy (STC/DSTC) poprawiają przyczepność samochodu i pomagają kierowcy uniknąć poślizgu bocznego.

Aktywacji tych układów podczas hamownia i przyspieszania może towarzyszyć pulsujący odgłos. Przyspieszenie może być wtedy mniejsze niż oczekiwane.

Samochód wyposażony jest tylko w jeden z tych układów (tylko STC lub tylko DSTC) w zależności od rynku. W tabeli przedstawiono integralne funkcje każdego z tych systemów.

Funkcja/Układ	STC	DSTC
Przeciwdziałanie bocznemu poślizgowi kół		X
Kontrola buksowania	X	X
Układ kontroli trakcji	X	X

Przeciwdziałanie bocznemu poślizgowi kół

Funkcja ogranicza siłę napędową i hamującą przenoszoną na indywidualne koła jezdne w celu przywrócenia stabilności ruchu samochodu.

Kontrola buksowania

Funkcja ta zapobiega utracie przyczepności kół napędowych (buksowaniu) podczas przyspieszania.

Układ kontroli trakcji

Funkcja ta działa przy niskich prędkościach przenosząc siłę napędową z koła, które buksuje (ślizga się), na koło, które ma dobrą przyczepność.

Ograniczenie działania funkcji

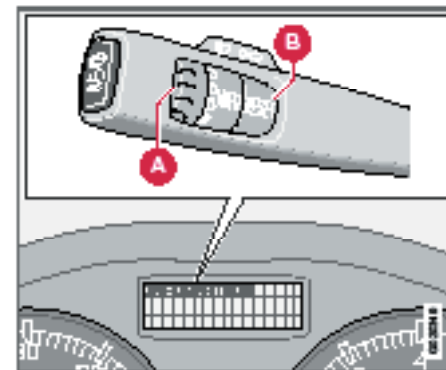

Z chwilą uruchomienia silnika układ stabilizujący tor jazdy zostaje automatycznie włączony.

Jego aktywację podczas poślizgu bocznego i przyspieszenia można częściowo wyłączyć. Działanie podczas poślizgu bocznego będzie opóźnione zapewniając większą możliwość dynamicznej, bardziej agresywnej jazdy.

Przyczepność w głębokim śniegu i piasku jest lepsza, ponieważ przyspieszenie nie będzie ograniczane.

Działanie

– Wybrać menu funkcji STC/DSTC obracając pokrętkiem (A).

¹ Nie dotyczy zaczepów kulowych z wbudowanym amortyzatorem drgań.



Układ stabilizujący i kontroli trakcji

DSTC ON – funkcja jest w pełni aktywna.

DSTC SPIN CONTROL OFF – funkcja jest ograniczona.

– Naciśnąć i przytrzymać wciśnięty przycisk RE-SET (B), do zmiany wskazania menu STC/DSTC.

Zaświeci się lampka kontrolna systemu , co oznacza, że jego działanie jest ograniczone. Ograniczenie to będzie włączone do następnego uruchomienia silnika.

OSTRZEŻENIE

Należy pamiętać, że wyłączenie funkcji DSTC może spowodować zmianę własności jezdnych samochodu.

UWAGA

Przy każdym uruchomieniu silnika na wyświetlaczu na kilka sekund pojawi się komunikat **DSTC ON** oraz symbol  tego systemu.

Komunikaty na wyświetlaczu

TRACTION CONTROL TEMPORARILY OFF

W ten sposób sygnalizowane jest czasowe wyłączenie systemu kontroli trakcji z powodu przegrzania hamulców.

Funkcja zostanie ponownie włączona po ostygnięciu hamulców.

ANTI-SKID SERVICE REQUIRED – System przeciwdziałający poślizgowi bocznemu został wyłączony z powodu usterki.

– Zatrzymać samochód w bezpiecznym miejscu i wyłączyć silnik.

Jeżeli komunikat jest nadal widoczny po ponownym uruchomieniu silnika, należy udać się do autoryzowanego serwisu Volvo.



Lampki kontrolne w zespole wskaźników



System DSTC



Information (informacje)

Jeżeli świecą się jednocześnie lampki  i , należy przeczytać komunikat na wyświetlaczu informacyjnym.

Jeżeli świeci jeden symbol , jego znaczenie może być następujące:

- Jeżeli symbol miga, oznacza to, że trwa aktywacja systemu STC/DSTC.
- Ciągłe świecenie przez 2 sekundy po uruchomieniu silnika oznacza przeprowadzanie diagnostyki systemu.
- Ciągłe świecenie po uruchomieniu silnika lub podczas jazdy oznacza wykrycie usterki systemu STC/DSTC.
- Ciągłe świecenie symbolu po wyłączeniu systemu oznacza, że działanie systemu STC/DSTC jest ograniczone.



System wspomagający podczas parkowania (wyposażenie opcjonalne)

Ogólne informacje na temat systemu wspomagającego parkowanie¹

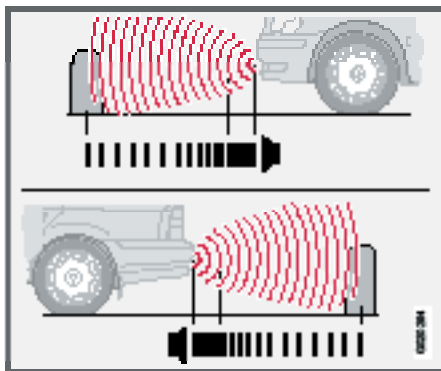

Przednie i tylne czujniki odległości od przeszkody

System ten ułatwia kierowcy parkowanie. Częstotliwość sygnału odzwierciedla odległość do przeszkody.

OSTRZEŻENIE

Układ wspomagający nie zwalnia kierowcy z obowiązku zachowania ostrożności podczas parkowania. Czujniki systemu posiadają tzw. „martwe strefy”. Przeszkoda znajdująca się w martwej strefie nie zostanie wykryta. Należy uważać na dzieci i zwierzęta znajdujące się w pobliżu samochodu.

Warianty

System wspomagający kierowcę podczas parkowania jest dostępny w dwóch wariantach:

- Tylko z tyłu
- Z tyłu i z przodu.

Funkcjonowanie

Wraz ze zbliżaniem się do obiektu położonego za lub przed samochodem, odpowiednio skracane są przerwy pomiędzy impulsami dźwiękowymi. Jeżeli nastawiona jest wysoka głośność innego źródła dźwięku w zestawie audio, zostaje ona automatycznie obniżona.

Przy odległości około 30 cm sygnał przerywany przechodzi w ciągły. Jeżeli w podanej odległości znajdują się obiekty zarówno za, jak i przed samochodem, sygnał emitowany jest na przemian z tylnych i przednich głośników.

Wspomaganie parkowania do tyłu

Ten system jest automatycznie wyłączany podczas uruchamiania silnika.

System wspomagający parkowanie do tyłu aktywuje się po wybraniu biegu wstecznego, a na wyświetlaczu radioodtwarzacza ukazuje się komunikat „**Park Assist active, Exit to deactivate**”.

Jeżeli system zostanie wyłączony, zaraz po włączeniu biegu wstecznego na wyświetlaczu pojawia się komunikat **Park Assist deactivated ENTER to activate** (System wspomagający parkowanie wyłączony, w celu aktywacji systemu naciśnij **ENTER**).

Zmiana ustawień opisana jest na stronie 66.

Zasięg działania czujników odległości z tyłu samochodu wynosi około 1,5 m. Sygnały dźwiękowe emitowane są przez tylne głośniki.

Ograniczenia

W przypadku zamocowania do haka holowniczego jakichkolwiek obiektów, np. przyczepy lub uchwytu do transportu rowerów, układ wspomagający parkowanie należy wyłączyć. W przeciwnym razie system będzie stale emitował ostrzeżenie o bliskości przeszkody.

UWAGA!

W przypadku podłączenia przyczepy za pomocą oryginalnego przewodu Volvo, układ wspomagający parkowanie do tyłu wyłączany jest samoczynnie.

¹ W zależności od rynku system wspomagający kierowcę podczas parkowania może być instalowany jako wyposażenie standardowe, opcjonalne lub dostępny w ofercie akcesoriów.



System wspomagający parkowanie (wyposażenie opcjonalne)

Wspomaganie parkowania do przodu i do tyłu

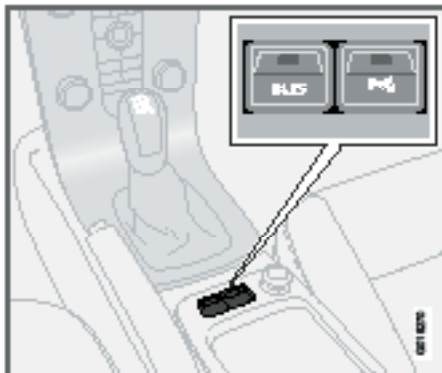

Wyłącznik systemu (na ilustracji po prawej stronie)

Ten system jest automatycznie wyłączany podczas uruchamiania silnika. Informuje o tym zaświecenie diody w wyłączniku. Wyłączenie systemu przyciskiem spowoduje również zgaśnięcie diody.

Przód

System wspomagający parkowanie do przodu jest aktywny przy prędkości jazdy poniżej 15 km/h. Przy wyższych prędkościach dezaktywuje się. Ponowna aktywacja systemu następuje po obniżeniu prędkości do 10 km/h.

Zasięg działania czujników odległości z przodu samochodu wynosi około 0,8 m. Sygnały dźwiękowe ostrzegające o przeszkodzie z przodu emitowane są przez przednie głośniki.

Ograniczenia

Obecność przednich czujników odległości wyklucza możliwość zamontowania dodatkowych świateł, ponieważ światła te znajdowałyby się w polu działania czujników.

Tył

Tyłne czujniki odległości działają po włączeniu biegu wstecznego.

Zasięg działania czujników odległości z tyłu samochodu wynosi około 1,5 m. Sygnały dźwiękowe ostrzegające o przeszkodzie z tyłu emitowane są przez tylne głośniki.

Ograniczenia

Patrz rozdział *Wspomaganie parkowania do tyłu* powyżej.

Sygnalizacja usterki



Jeżeli na wyświetlaczu pojawi się komunikat **PARK ASSIST SERVICE REQUIRED**, a symbol świeci ciągle, oznacza to usterkę systemu wspomagającego parkowanie.

Należy skontaktować się z autoryzowaną stacją obsługi Volvo w celu sprawdzenia systemu.



WAŻNE

W pewnych okolicznościach sygnalizacja nadawana przez układ może być nieprawidłowa. Jest to spowodowane przez zewnętrzne źródła ultradźwięków o tej samej częstotliwości, na której pracują czujniki układu wspomagania parkowania.

Do takich źródeł należą sygnały dźwiękowe innych pojazdów, opony toczone się po asfalcie, pneumatyczne układy hamulcowe i odgłosy z rur wydechowych motocykli.



System wspomagający parkowanie (wyposażenie opcjonalne)

Czyszczenie czujników

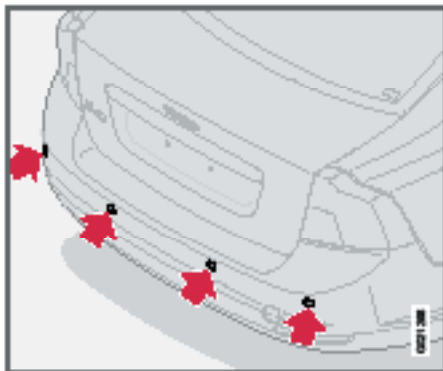

Czujniki odległości od przeszkody

Czujniki wymagają regularnego oczyszczania, aby mogły prawidłowo funkcjonować. Należy je zmywać wodą z dodatkiem szamponu samochodowego.

UWAGA

Również pokrycie czujników lodem lub śniegiem może powodować fałszywą sygnalizację bliskości przeszkody.



System BLIS informujący o pojazdach w martwym polu lusterek zewnętrznych (wyposażenie opcjonalne)

Uwagi ogólne

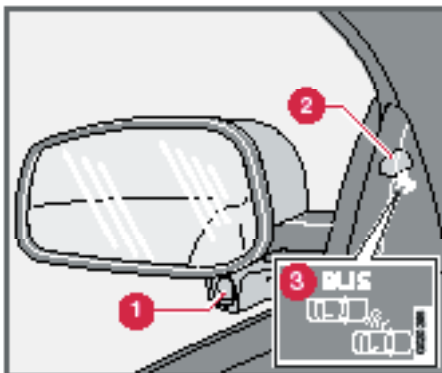

Lusterko wsteczne z systemem BLIS.

1. Kamera systemu BLIS.
2. Lampka kontrolna
3. Symbol systemu BLIS

OSTRZEŻENIE

System ten ma wyłącznie funkcję wspomagającą. Nie zwalnia on kierowcy z obowiązku używania lusterek i zachowania ostrożności podczas jazdy. W żadnym razie system ten nie zastępuje pełnej uwagi i odpowiedzialności kierowcy. Kierowca jest zawsze całkowicie odpowiedzialny za bezpieczną zmianę pasa ruchu.

W pewnych warunkach system BLIS może zwrócić uwagę kierowcy na pojazdy poruszające się w tym samym kierunku i znajdujące się

w tzw. „martwym punkcie” lusterek wstecznych. System ten będzie działał najefektywniej w gęstym ruchu ulicznym oraz na autostradach o wielu pasach ruchu.

System ten wykorzystuje kamerę cyfrową. Kamery (1) znajdują się pod lusterkami bocznymi.

W momencie wykrycia przez kamerę pojazdu w martwym polu lusterka, lampka kontrolna (2) zapala się światłem ciągłym.

UWAGA

Zapala się lampka kontrolna po tej samej stronie, po której wykryto pojazd w „martwej strefie” lusterka.

Jeżeli samochód jest wyprzedzany przez pojazdy z obu stron, zapalą się obie lampki kontrolne.

W razie usterki systemu BLIS, na wyświetlaczu pojawi się odpowiedni komunikat. Np. w razie zakrycia kamer systemu BLIS lampka kontrolna będzie migać, a na wyświetlaczu pojawi się odpowiedni komunikat. Należy wtedy sprawdzić i odczłonić (oczyścić) soczewki kamer. W razie konieczności, system ten można czasowo wyłączyć przyciskiem **BLIS**, patrz str. 137.

Martwe strefy lusterek wstecznych

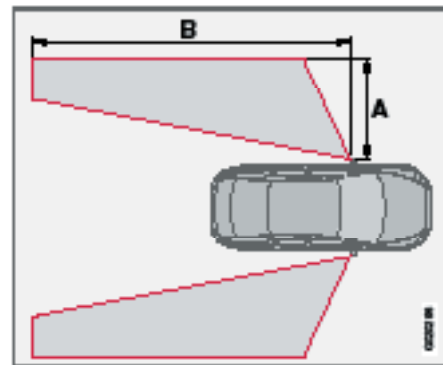

Dystans A = ok. 3,0 m, B = ok. 9,5 m

Zadziałanie systemu BLIS

System jest aktywny przy prędkości powyżej 10 km/h.

Wyprzedzanie

System ten zadziała, podczas wyprzedzania innego pojazdu z prędkością większą o maksymalnie 10 km/h od prędkości wyprzedzanego pojazdu.

System zadziała również, kiedy inny pojazd wyprzedza Państwa samochód z prędkością większą o maksymalnie 70 km/h od prędkości Państwa samochodu.



System BLIS informujący o pojazdach w martwym polu lusterek wstecznych (wyposażenie opcjonalne)

OSTRZEŻENIE

System BLIS nie działa podczas pokonywania ostrych zakrętów.

System BLIS nie działa podczas cofania.

Szeroka przyczepa ciągnięta za samochodem może zasłonić pojazdy znajdujące się na sąsiednich pasach ruchu. Może to uniemożliwić wykrycie tych pojazdów przez system BLIS.

Jazda w dzień i w nocy

Przy dobrym oświetleniu otoczenia system ten reaguje na kształt otaczających pojazdów. Jest on tak zaprojektowany, aby wykrywać pojazdy silnikowe, takie jak samochody, ciężarówki, autobusy i motocykle.

Przy słabym oświetleniu otoczenia system ten reaguje na przednie światła pobliskich pojazdów. System nie wykryje samochodów z wyłączonymi światłami. Oznacza to, że np. przyczepa bez światła przednich ciągnięta przez inny samochód lub ciężarówkę nie zostanie wykryta.

OSTRZEŻENIE

System nie wykryje rowerzystów i osób na skuterach.

Działanie kamer BLIS może być zakłócone przez intensywne światło, lub przez brak źródeł światła (np. latarni ulicznych lub świateł innych pojazdów) podczas jazdy w ciemności. System może zinterpretować brak światła jako zasłonięcie kamer.

W obu wypadkach na wyświetlaczu pojawi się odpowiedni komunikat.

Podczas jazdy w takich warunkach działanie systemu może być czasowo zredukowane, a na wyświetlaczu pojawi się odpowiedni komunikat, patrz str. 138.

Jeżeli komunikat zniknie samoczynnie z wyświetlacza, oznacza to przywrócenie normalnego funkcjonowania systemu BLIS.

Kamery BLIS podlegają podobnym ograniczeniom jak ludzkie oko, tzn. „widzą” gorzej np. podczas obfitych opadów śniegu lub w gęstej mgle.

Wyłączanie i włączanie

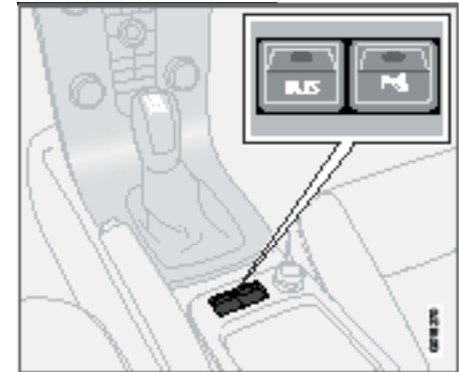

Przycisk włączania/wyłączania

System BLIS aktywuje się z chwilą uruchomienia silnika. W momencie aktywacji, lampki kontrolne systemu w panelach drzwiowych migną trzykrotnie.

System ten można wyłączyć/włączyć przyciskiem BLIS.

Po wyłączeniu systemu BLIS gaśnie dioda w przycisku, a na wyświetlaczu w desce rozdzielczej pojawi się odpowiedni komunikat.

Po włączeniu systemu BLIS dioda w przycisku zaświeci się, na wyświetlaczu w desce rozdzielczej pojawi się nowy komunikat tekstowy, a lampki kontrolne systemu w panelach drzwiowych migną trzykrotnie. W celu usunięcia komunikatu z wyświetlacza należy nacisnąć przycisk READ. Więcej informacji na temat komunikatów tekstowych znajduje się na stronie 44.



System BLIS informujący o pojazdach w martwym polu lusterek wstecznych (wyposażenie opcjonalne)

Komunikat systemu BLIS

Komunikaty na wyświetlaczu	Działanie
BLIND-SPOT INFO SYSTEM ON	System BLIS włączony
BLIS FUNCTION REDUCED	Prawidłowe działanie kamery BLIS zaburza para wodna i silne światło słoneczne padające bezpośrednio na obiektyw. Po unormowaniu się warunków kamera podejmie prawidłową pracę.
BLIND-SPOT SYST CAMERA BLOCKED	Jedna lub obie kamery systemu są zasłonięte. Odślonić/oczyścić soczewki kamer systemu.
BLIND-SPOT SYST SERVICE REQUIRED	System BLIS nie działa. Należy skontaktować się z autoryzowaną stacją obsługi Volvo.
BLIND-SPOT INFO SYSTEM OFF	Systemu BLIS wyłączony.

WAŻNE

Wszelkie prace związane z systemem BLIS mogą być wykonywane tylko przez autoryzowane stacje obsługi Volvo.

Mycie samochodu

Aby system BLIS mógł poprawnie funkcjonować, soczewki jego kamer muszą być czyste. Można je czyścić miękką szmatką lub zmoczoną gąbką.

Zachować ostrożność, aby nie porysować soczewek.

WAŻNE

Soczewki kamer posiadają elektryczne ogrzewanie służące do stopienia lodu i śniegu. Jeżeli to konieczne, należy znieść śnieg zalegający na soczewkach.



System BLIS informujący o pojazdach w martwym polu lusterek wstecznych (wyposażenie opcjonalne)

Ograniczenia

W niektórych sytuacjach system BLIS może ostrzegać o obiektach w martwych polach lusterek wstecznych, pomimo, że w rzeczywistości nie znajdują tam się żadne objekty.

UWAGA

Jeżeli lampka ostrzegawcza systemu BLIS miga czasami w sytuacjach, kiedy w martwych polach lusterek nie znajdują się żadne objekty, to nie oznacza to usterki systemu.

W razie usterki systemu BLIS na wyświetlaczu pojawi się komunikat **BLIS Serv. required.**

Poniżej przedstawiono kilka przykładów sytuacji, których sytuacjach system BLIS może ostrzegać o obiektach w martwych polach lusterek wstecznych, pomimo, że w rzeczywistości nie znajdują tam się żadne objekty.

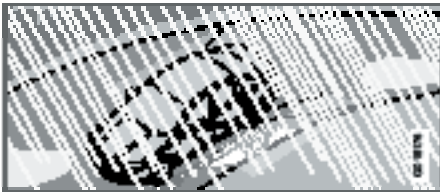

Odblask światła od połyskującej nawierzchni drogi.



Cień samochodu na dużej gładkiej powierzchni, np. ekranie tłumiącym hałas lub betonowej nawierzchni drogi.



Promienie słońca znajdującego się nisko nad horyzontem padające na obiekt w kamery.



Holowanie samochodu

Nie wolno uruchamiać silnika poprzez pchanie lub holowanie samochodu

Jeżeli nastąpiło rozładowanie akumulatora, do awaryjnego rozruchu silnika należy wykorzystać akumulator wspomagający. Nie wolno uruchamiać silnika poprzez pchanie lub holowanie samochodu.

WAŻNE

Uruchamianie samochodu przez pchanie lub holowanie może doprowadzić do uszkodzenia katalizatora.

Awaryjne holowanie samochodu

Przed przystąpieniem do holowania tego samochodu należy zapoznać się z lokalnymi ograniczeniami prędkości przy holowaniu.

- Obrócić wyłącznik zapłonu do pozycji II, aby zwolnić blokadę kierownicy i umożliwić kierowanie samochodem (patrz strona 120).
- Podczas holowania wyłącznik zapłonu musi pozostawać w pozycji II.

Automatyczna skrzynia biegów:

- Ustawić dźwignię skrzyni biegów w położeniu N.

Mechaniczna skrzynia biegów:

- Ustawić lewerek skrzyni biegów w położeniu neutralnym.
- Lina holownicza powinna być całkowicie rozciągnięta i naprężona, aby uniknąć szarpnięć. Trzymać stopę na pedale hamulca.

W przypadku automatycznej skrzyni biegów, samochód może być holowany z prędkością nie przekraczającą 80 km/h i na dystansie nie dłuż-

szym niż 80 km. Dopuszcza się wyłącznie holowanie samochodu przodem do kierunku jazdy.

OSTRZEŻENIE

Wyłącznik zapłonu pozostaje w tym samym położeniu, w którym znajdował się w momencie odcięcia zasilania. Przed rozpoczęciem holowania należy zwolnić blokadę kierownicy.

Ustawić wyłącznik zapłonu w pozycji II.

W czasie jazdy, lub gdy pojazd jest holowany, nie wolno wyjmować kluczyka z wyłącznika zapłonu.

UWAGA

Przed rozpoczęciem holowania trzeba wyłączyć blokadę kierownicy. Jeżeli samochód nie ma zasilania elektrycznego, należy podłączyć akumulator innego samochodu, co umożliwi wyłączenie blokady kierownicy.

OSTRZEŻENIE

Wspomaganie układu hamulcowego i kierowniczego działa, kiedy silnik jest wyłączony. Podczas holowania samochodu wyłączonym silnikiem pedał hamulca wymaga około 5 razy większej siły nacisku niż wtedy, gdy silnik pracuje. Obracanie kierownicą będzie również wymagać większej siły.

Zacpek holowniczy

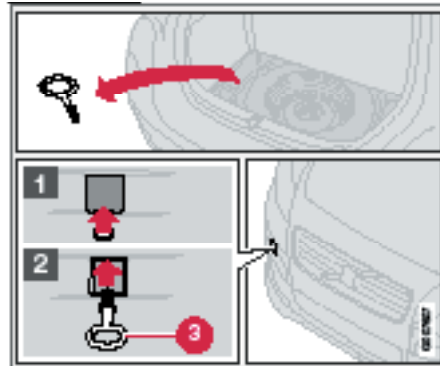

Jeżeli samochód będzie holowany po drodze utwardzonej należy zastosować zacpek holowniczy. Zacpek holowniczy mocuje się we wgłębieniu po prawej stronie tylnego lub przedniego zderzaka.

Instalacja zacpeku do holowania samochodu

1. Wyjąć zacpek holowniczy ze schowka pod podłogą w przedziale bagażowym.
2. Śrubokrętem lub monetą nacisnąć znak na dolnej krawędzi pokrywy (1) na zderzaku.
3. Mocno wkręcić zacpek holowniczy (3), do samego kołnierza. Dokręcić zacpek holowniczy przy użyciu klucza do nakrętek kół.
4. Po zakończeniu holowania należy odkręcić zacpek holowniczy i schować go na jego miejscu w przedziale bagażowym. Ponownie założyć pokrywę na zderzaku.

**Holowanie samochodu**** WAŻNE**

Zaczep ten służy do holowania samochodu wyłącznie po drogach i nie może być wykorzystywany do awaryjnego wyciągania samochodu np. z rowu. W takim przypadku należy skorzystać z pomocy drogowej.

 UWAGA

W niektórych wersjach samochodu wyposażonych w hak holowniczy, z tyłu samochodu nie można zainstalować uchwytu do holowania. W takim wypadku należy przymocować linkę holowniczą do haka holowniczego.

Z tego powodu zalecane jest przechowywanie zaczepu kulowego haka holowniczego w samochodzie, patrz str. 150.

Holowanie unieruchomionego samochodu

Prędkość holowania samochodu z automatyczną skrzynią biegów, w którym nie są uniesione wszystkie koła, nie może przekraczać 80 km/h, a dystans 80 km. Koła znajdujące się na nawierzchni muszą się toczyć do przodu.



Awaryjny rozruch silnika

Uruchamianie silnika z akumulatora innego pojazdu

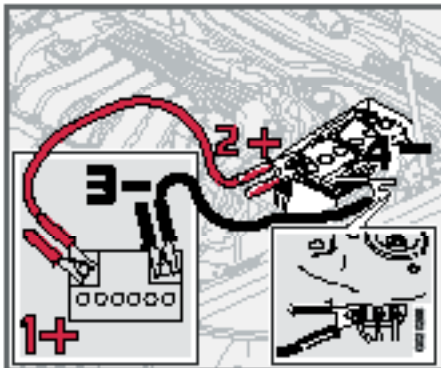

Jeżeli akumulator w samochodzie rozładował się, można użyć innego naładowanego akumulatora, albo „pożyczyć” prąd z akumulatora znajdującego się w innym samochodzie.

Należy zawsze sprawdzać pewność połączeń elektrycznych, aby uniknąć iskrzenia.

Aby wyeliminować ryzyko eksplozji podczas awaryjnego rozruchu silnika należy przestrzegać następującej procedury postępowania:

- Ustawić wyłącznik zapłonu w pozycji **0**.
- Sprawdzić, czy napięcie akumulatora wspomagającego wynosi 12 V.
- Jeżeli dokonywany jest rozruch z akumulatora w innym samochodzie, należy wyłączyć silnik tego samochodu i upewnić się, czy oba pojazdy nie stykają się ze sobą.

- Połączyć czerwonym przewodem rozruchowym biegun dodatni akumulatora wspomagającego (1+) z biegunem dodatnim akumulatora tego samochodu (2+).
- Czarny przewód rozruchowy podłączyć do ujemnego bieguna akumulatora wspomagającego (3-).
- Drugi zacisk czarnego przewodu podłączyć do punktu masy (4-) w gnieździe lewej kolumny zawieszenia.
- Uruchomić silnik samochodu udzielającego pomocy. Utrzymać przez minutę podwyższoną do około 1500 obr/min prędkość obrotową.
- Uruchomić silnik w samochodzie z rozładowanym akumulatorem.
- Zdjąć przewody rozruchowe, wykonując czynności w kolejności odwrotnej niż przy podłączaniu – jako pierwszy przewód czarny, a następnie czerwony. Należy uważać, aby żaden z zacisków czarnego przewodu rozruchowego nie zetknął się z biegunem dodatnim akumulatora ani zaciskami przewodu czerwonego.



WAŻNE

W czasie rozruchu nie dotykać zacisków przewodów rozruchowych. Może to spowodować iskrzenie.



OSTRZEŻENIE

Akumulator może emitować tlen i wodór w stanie gazowym. Jedna iskra, która może powstać na niewłaściwie założonym połączeniu, może spowodować eksplozję akumulatora. Nawet jedna iskra powstała w wyniku nieprawidłowego podłączenia przewodów rozruchowych może spowodować eksplozję akumulatora.

Akumulator zawiera kwas siarkowy, który może spowodować poważne oparzenia. Jeżeli kwas dostanie się do oczu, na skórę lub na ubranie należy natychmiast spłukać go dużą ilością wody.

W przypadku dostania się kwasu do oczu, należy natychmiast uzyskać pomoc lekarską.



Jazda z przyczepą

Uwagi ogólne

Na ładowność samochodu wpływa zamontowane dodatkowo wyposażenie, takie jak hak holowniczy, pionowe obciążenie haka holowniczego dyszlem przyczepy, bagażniki dachowe i pojemniki transportowe oraz liczba przewożonych osób. Łączny ciężar pasażerów ogranicza możliwość przewożenia bagażu.

Jeżeli hak holowniczy jest zamontowany przez autoryzowaną stację obsługi Volvo, to samochód jest również wyposażony we wszystkie urządzenia niezbędne do holowania przyczepy.

- Należy stosować wyłącznie atestowane haki holownicze.
- W przypadku późniejszego zamontowania haka holowniczego, należy zwrócić się do autoryzowanej stacji obsługi Volvo w celu sprawdzenia, czy samochód został w pełni przystosowany do holowania przyczepy.
- Ładunek w przyczepie należy tak rozmieścić, aby nacisk na hak nie przekraczał podanej w danych technicznych wartości maksymalnej.
- Zwiększyć ciśnienie w oponach do wartości zalecanej dla jazdy w pełni obciążonym samochodem. Lokalizacja etykiety z wartościami ciśnienia w oponach podana jest na stronie 161.
- Hak należy regularnie czyścić, a jego głowicę¹ smarować.
- Zupełnie nowym samochodem nie wolno holować ciężkiej przyczepy. Należy odczekać co najmniej do osiągnięcia przebiegu 1000 km.

- Na długich i stromych zjazdach hamulce poddawane są obciążeniom znacznie większym niż normalnie. Należy zredukować bieg i odpowiednio dostosować prędkość jazdy.
- Podczas holowania przyczepy silnik jest bardziej obciążony niż w zwykłych warunkach.
- Jeżeli samochód jedzie z dużym obciążeniem w upalny dzień, może dojść do przegrzania się silnika i skrzyni biegów. Gdy wskaźnika wskaźnika temperatury silnika znajdzie się na czerwonym polu, należy zatrzymać samochód i przez kilka minut pozostawić silnik pracujący na biegu jałowym. W przypadku przegrzania automatycznej skrzyni biegów uruchomiana jest funkcja bezpieczeństwa. Należy zapoznać się z komunikatem pokazywanym na wyświetlaczu informacyjnym. W razie przegrzania silnika może nastąpić chwilowe samoczynne wyłączenie klimatyzacji.
- Ze względów bezpieczeństwa nie należy przekraczać prędkości 80 km/h, nawet jeżeli przepisy w danym kraju dopuszczają prędkości wyższe.
- Po zaparkowaniu samochodu z przyczepą należy ustawić dźwignię automatycznej skrzyni biegów w położeniu **P**. Zaciągnąć hamulec postojowy. W przypadku parkowania na pochyłości należy podłożyć pod koła kliny, aby uniemożliwić stoczenie się samochodu z dołączoną przyczepą.

Dopuszczalne obciążenia przy holowaniu przyczepy

Informację o dopuszczalnej masie przyczepy znajdują się na str. 22.



OSTRZEŻENIE

Należy ściśle przestrzegać podanych ograniczeń masy dotyczących jazdy z przyczepą. W przeciwnym razie mogą wystąpić trudności z opanowaniem samochodu i przyczepy np. przy omijaniu nagle pojawiającej się przeszkody lub hamowaniu.



UWAGA

Powyższe ograniczenia dotyczące masy przyczepy i prędkości jazdy zostały ustalone przez producenta samochodu.

Obowiązujące przepisy drogowe mogą wprowadzać dalsze ograniczenia w tym zakresie. Hak holowniczy może mieć atest na obciążenia większe niż dopuszczalne dla tego samochodu.

¹ Nie dotyczy zaczepów kulowych z wbudowanym amortizatorem drgań.



Jazda z przyczepą

Dodatkowe zalecenia dotyczące holowania przyczepy samochodem z automatyczną skrzynią biegów

Parkowanie na pochyłości

1. Zaciągnąć hamulec postojowy (hamulec ręczny).
2. Przeszawić dźwignię skrzyni biegów w położenie **P**.

Ruszanie na pochyłości:

1. Ustawić dźwignię skrzyni biegów w położeniu jazdy **D**.
2. Zwolnić hamulec postojowy (hamulec ręczny).

Jazda w górę stromej pochyłości:

- Jadąc w górę stromej pochyłości, a także podczas powolnej jazdy, należy wybrać ręcznie odpowiedni bieg w manualnym trybie pracy skrzyni biegów. Zapobiegnie to niepotrzebnemu samoczynnemu przełączaniu na wyższy bieg i przegrzewaniu się oleju w skrzyni biegów.
- Nie należy ręcznie zmieniać biegu na wyższy, jeżeli nie pozwala na to moc silnika. Jazda na wysokim biegu nie zawsze jest ekonomiczna.
- Unikać wjeżdżania z przyczepą na wzniesienia o nachyleniu przekraczającym 15%.

Dodatkowe zalecenia dotyczące holowania przyczepy samochodem z silnikiem wysokoprężnym 1.6D z manualną skrzynią biegów

Jeżeli samochód jest eksploatowany w warunkach wysokiej temperatury otoczenia i dużych obciążeniach, możliwa jest wymiana standardowego wentylatora chłodnicy na większy. Należy zwrócić się do autoryzowanej stacji obsługi Volvo w celu ustalenia zakresu wymaganego dodatkowego wyposażenia.



Wyposażenie do holowania

Hak holowniczy

Głowicę haka holowniczego należy regularnie czyścić i smarować. Jeżeli hak holowniczy ma wbudowany amortyzator drgań, nie ma potrzeby smarowania głowicy haka.

W przypadku zdejmowanego haka holowniczego należy ściśle przestrzegać instrukcji dotyczących jego zamocowania (patrz strona 147).

OSTRZEŻENIE

Po doczepieniu przyczepy należy pamiętać o zaczepleniu w odpowiednim miejscu linki zabezpieczającej.

OSTRZEŻENIE

W przypadku zdejmowanego haka holowniczego Volvo:

Ściśle przestrzegać instrukcji dotyczących jego zamocowania.

Przed rozpoczęciem jazdy należy zablokować zamek haka kluczykiem.

Sprawdzić, czy w okienku kontrolnym widać zielony wskaźnik.

UWAGA

Zawsze po użyciu haka należy zdjąć i schować w schowku. Schowek ten znajduje się w bagażniku.

Przewód zasilania elektrycznego przyczepy

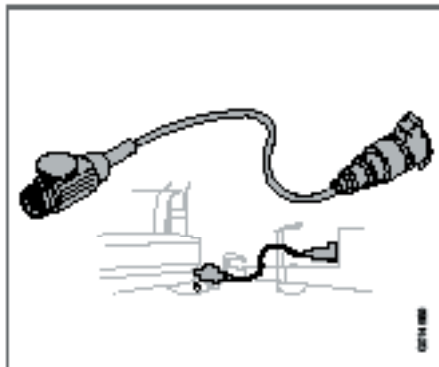

Jeżeli samochód ma gniazdo 13-stykowe, a przyczepa gniazdo 7-stykowe, to do ich połączenia potrzebny będzie adapter. Należy użyć oryginalnego przewodu połączeniowego Volvo z adapterem. Przewód nie może ciągnąć się po ziemi.



Wyposażenie do holowania

Wymiary montażowe

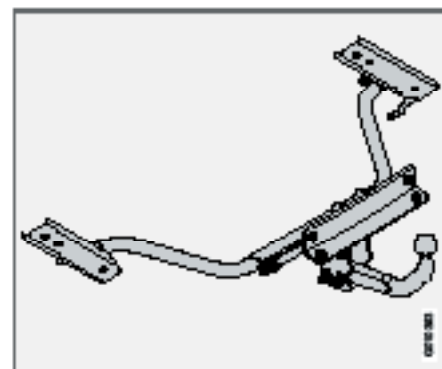
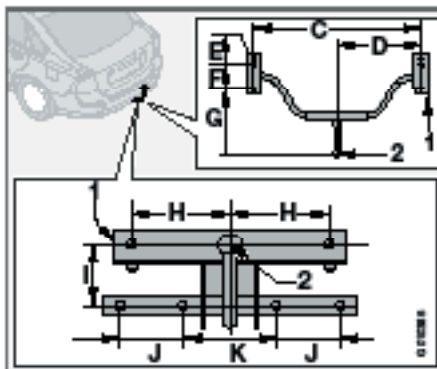
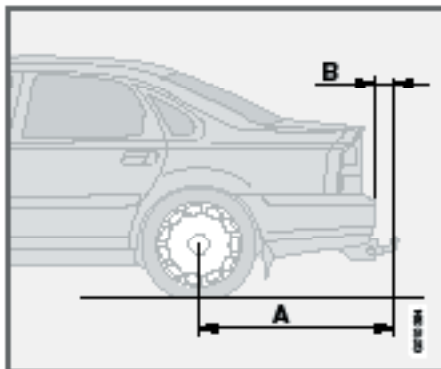

Wymiary pomiędzy punktami mocowania (mm)

	A	B	C	D	E	F	G	H	I	J	K
Zamontowany na stałe i zdejmowany hak holowniczy	1060	90	964	482	40	141	497	150	113	100	140
1	Belka boczna										
2	Środek przegubu kulowego										



Zdejmowany hak holowniczy

Zakładanie haka holowniczego

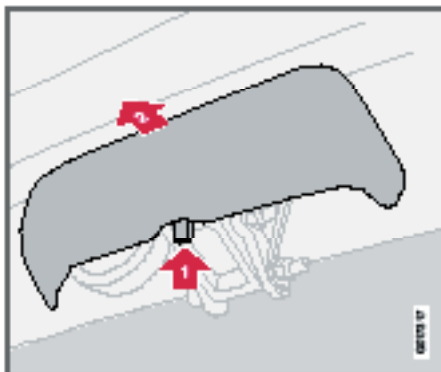

– Zdjąć pokrywę.

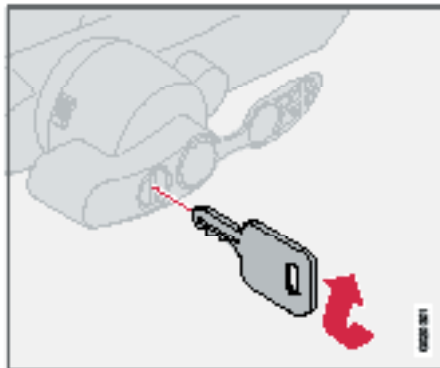

– W celu upewnienia się, że mechanizm jest odblokowany, włożyć kluczyk do zamka i obrócić w prawo.

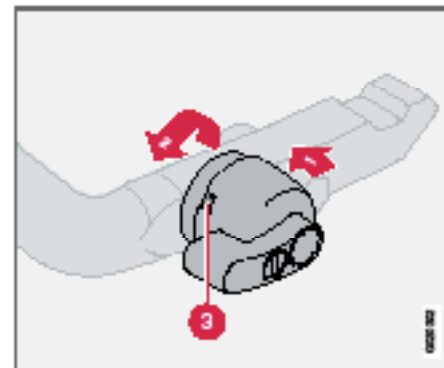

– Sprawdzić, czy w okienku kontrolnym (3) widoczny jest czerwony wskaźnik. Jeżeli czerwony wskaźnik nie jest widoczny, należy wcisnąć gałkę blokady (1) i obrócić w lewo (2), aż rozlegnie się odgłos zatrasku.



Zdejmowany hak holowniczy

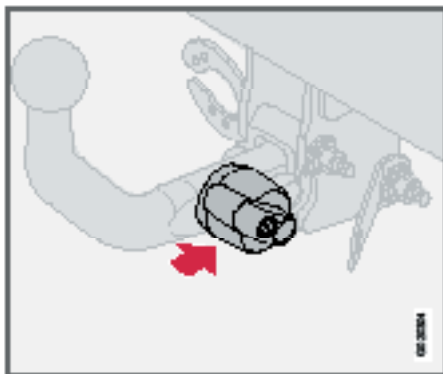

– Wsunąć w gniazdo końcówkę haka i dociśnąć, aż rozlegnie się odgłos zatrzaśku.

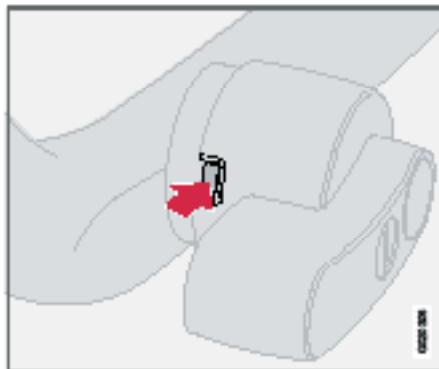

– Sprawdzić, czy w okienku kontrolnym widoczny jest zielony wskaźnik.

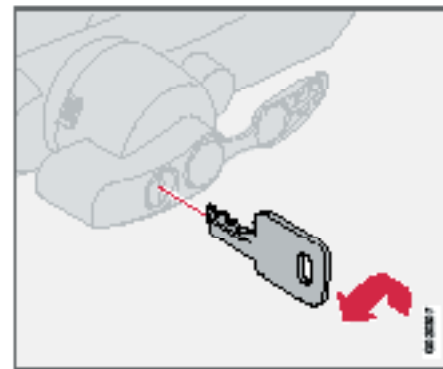

– Obrócić kluczyk w zamku do położenia blokady. Wyjąć kluczyk z zamka.

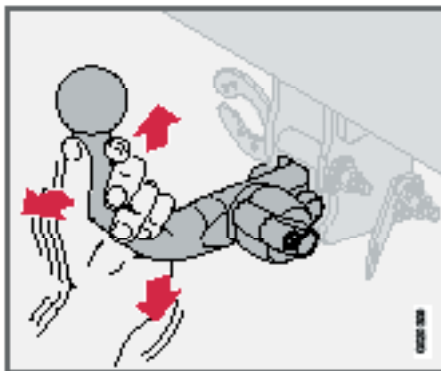

Zdejmowany hak holowniczy

**UWAGA**

Pociągając hak do góry i do dołu oraz do siebie sprawdzić, czy jest prawidłowo zamocowany i nie ma nadmiernego luzu. Nieprawidłowo zamocowany hak należy zdjąć i ponownie zamocować zgodnie z opisaną procedurą.

WAŻNE

Należy nasmarować tylko głowicę zaczepu kulowego, pozostała część haka holowniczego powinna być czysta i sucha.

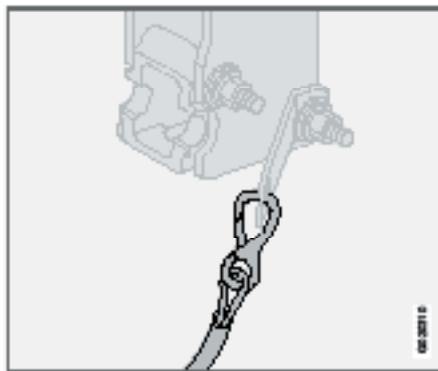
**UWAGA**

linkę zabezpieczającą przyczepy należy zamocować w gnieździe haka holowniczego.



Zdejmowany hak holowniczy

Zdejmowanie haka holowniczego

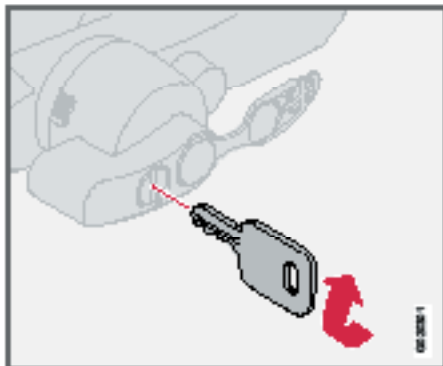

– Włożyć kluczyk do zamka i obrócić w prawo do położenia zwolnionej blokady.

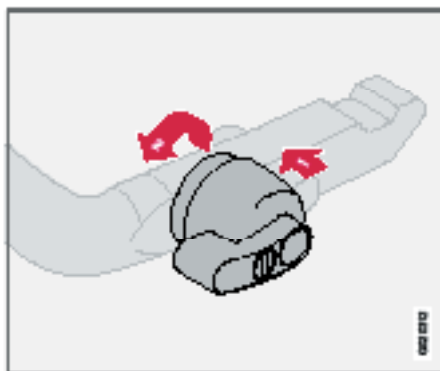

– Wcisnąć gałkę blokady (1) i obrócić w lewo (2), aż rozlegnie się odgłos zatrasku.

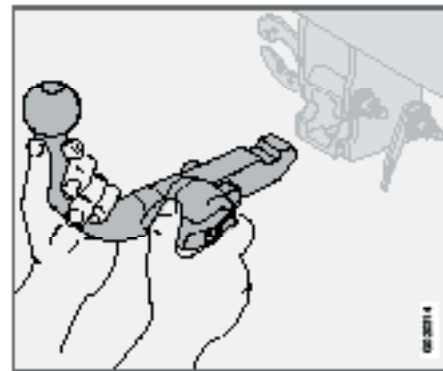

– Kontynuować obrót gałki blokady całkowicie w dół do jej zatrzymania. Przytrzymując gałkę w tej pozycji wyciągnąć hak holowniczy z gniazda, poruszając nim do góry i do tyłu.



OSTRZEŻENIE

Jeżeli zdjęty hak holowniczy jest przechowywany w bagażniku, to należy go bezpiecznie zamocować.



Zdejmowany hak holowniczy

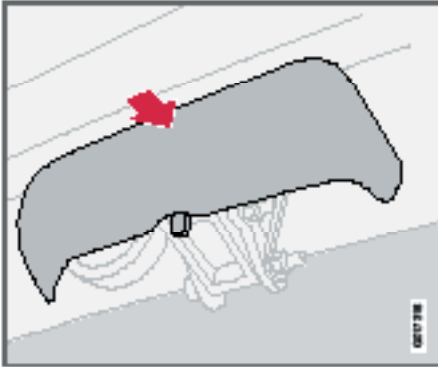

– Nacisnąć pokrywę.



Przewożenie bagażu

Uwagi ogólne

Na ładowność samochodu wpływa zamontowane dodatkowe wyposażenie, takie jak hak holowniczy, pionowe obciążenie haka holowniczego dyszlem przyczepy, bagażniki dachowe i pojemniki transportowe oraz liczba przewożonych osób. Łączny ciężar pasażerów ogranicza możliwość przewożenia bagażu. Informacje o dopuszczalnych masach znajdują się na str. 234.

OSTRZEŻENIE

Obciążenie przewożonym ładunkiem oraz jego rozmieszczenie wpływa na własności jezdne samochodu.

Załadunek bagażnika

Na czas załadunku i rozładunku długich przedmiotów należy wyłączyć silnik i zaciągnąć hamulec postojowy. Uniemożliwi to ruszenie pojazdu w razie przypadkowego zawadzenia długim przedmiotem o dźwignię skrzyni biegów.

W celu powiększenia przestrzeni bagażowej można złożyć siedzenia, po uprzednim wyjęciu zagłówków (patrz strona 92).

Ładunki należy dosunąć do oparcia przednich siedzeń.

- Należy wyjąć zagłówki z tylnych siedzeń, aby zapobiec ich uszkodzeniu.
- Szerokie ładunki umieszczają pośrodku.
- Ciężkie ładunki umieszczają jak najniżej. Nie umieszczają ciężkich ładunków na złożonych oparciach tylnych siedzeń.
- Ostre krawędzie osłonić np. miękkim materiałem, aby zapobiec uszkodzeniu tapicerki oraz szyby pokrywy bagażnika.

- Umocować ładunki siatką lub taśmami do uchwytów w podłodze przestrzeni bagażowej.

OSTRZEŻENIE

Należy mieć świadomość, że przy zderzeniu czołowym przy prędkości 50 km/h obiekt o masie 20 kg oddziałuje z siłą odpowiadającą masie 1000 kg.

OSTRZEŻENIE

Nie należy układać ładunków powyżej oparcia siedzeń.

Wysokie ładunki mogą ograniczyć zakres działania ochronnego ukrytych w podsufitce kurtyn powietrznych.

Przewożone ładunki należy zawsze umocować. Nie umocowane przedmioty mogą przy silniejszym hamowaniu przemieścić się i spowodować obrażenia.

Bagażniki dachowe

Zalecane jest stosowanie bagażników dachowych rozprawdzanych przez Volvo z przeznaczeniem do tego samochodu, które nie spowodują jego uszkodzenia i gwarantują maksimum bezpieczeństwa.

Ścisłe przestrzegać wskazówek montażowych podanych przez producenta montowanych bagażników.

- Należy okresowo sprawdzać mocowanie bagażnika i ładunków. Ładunki powinny być bezpiecznie umocowane specjalnymi pasami.
- Ładunek na bagażniku dachowym powinien być rozłożony równomiernie. Najcięższe przedmioty umieścić na spodzie.
- Załadowanie bagażu na dach powoduje zwiększenie przekroju czołowego samochodu i tym samym zwiększenie zużycia paliwa.
- Należy jechać spokojnie. Unikać gwałtownego ruszania i hamowania oraz pokonywania zakrętów z dużą prędkością.

OSTRZEŻENIE

Obciążenie bagażnika dachowego powoduje przesunięcie w górę środka ciężkości pojazdu oraz zmianę własności jezdnych.



Przystosowanie reflektorów do ruchu lewostronnego

Prawidłowy schemat oświetlenia drogi w ruchu lewo- i prawostronnym

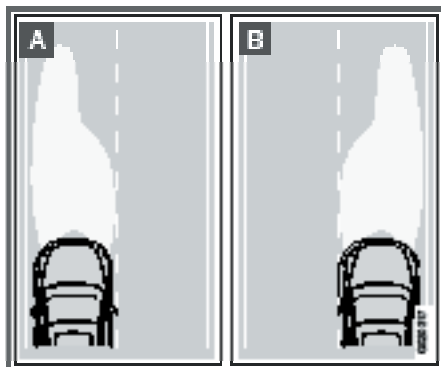

- A. Snop światła mijania dla ruchu lewostronnego
 B. Snop światła mijania dla ruchu prawostronnego

Kształt snopa światła mijania można odpowiednio korygować, aby nie powodować oślepienia kierowców pojazdów jadących z przeciwka. Prawidłowe ustawienie zapewnia również lepsze oświetlenie pobocza po odpowiedniej stronie drogi.

Reflektory halogenowe

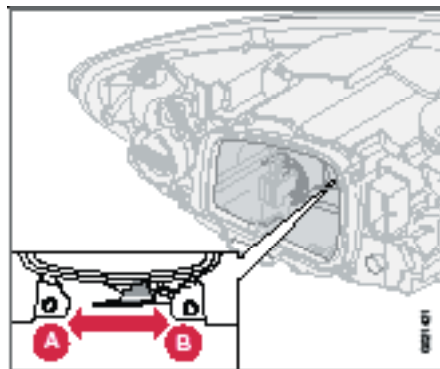

Dla ruchu lewostronnego dźwignia powinna być ustawiona w pozycji (A), natomiast dla ruchu prawostronnego dźwignia powinna być ustawiona w pozycji (B).

Reflektory Bi-ksenonowe

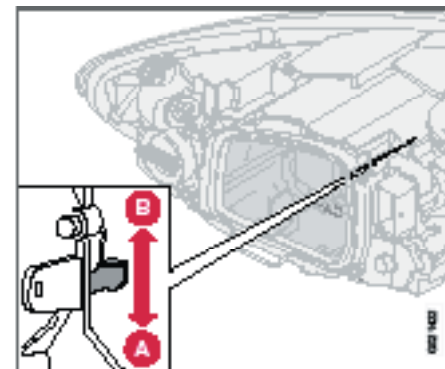

Dla ruchu lewostronnego dźwignia powinna być ustawiona w pozycji (A), natomiast dla ruchu prawostronnego dźwignia powinna być ustawiona w pozycji (B).

OSTRZEŻENIE

Wszelkie czynności związane z reflektorami Bi-ksenonowymi muszą być wykonywane przez autoryzowaną stację obsługi Volvo. Ze względu na wysokie napięcie elektryczne, ten rodzaj światła wymaga zachowania szczególnej ostrożności.

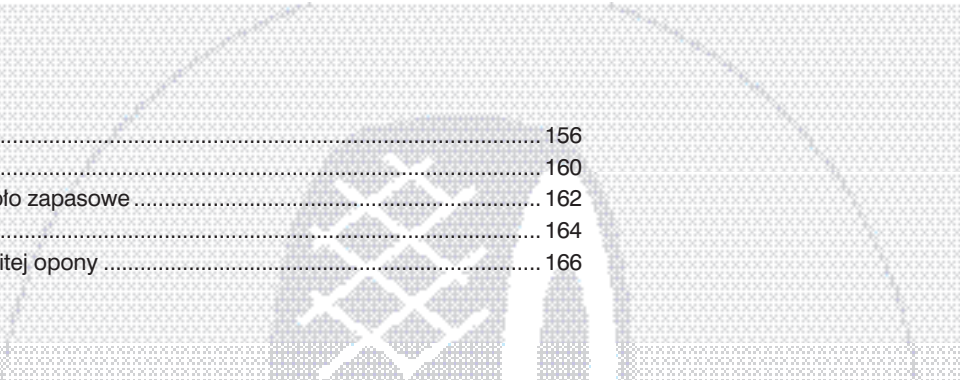

Uwagi ogólne.....	156
Ciśnienie w oponach.....	160
Trójkąt ostrzegawczy i koło zapasowe	162
Wymiana kół	164
Awaryjna naprawa przebitej opony	166

KOŁA I OGUMIENIE



07





Uwagi ogólne

Ogumienie a własności jezdne

Opony mają znaczący wpływ na własności jezdne samochodu. Zarówno typ, rozmiar, ciśnienie w ogumieniu, jaki i indeks prędkości opony mają istotne znaczenie dla zachowania się samochodu na drodze.

Zmieniając opony należy na wszystkie cztery koła dobrać ogumienie tego samego typu i rozmiaru oraz najlepiej pochodzące od tego samego producenta. Należy również utrzymywać właściwe ciśnienie w ogumieniu, którego wartość podano na naklejce. Umieszczenie naklejki podane jest na stronie 160.

Oznaczenie rozmiaru opony

Każda opona posiada oznaczenie rozmiaru.

Przykład: 205/55R16 91 W.

205	Szerokość przekroju opony w mm,
55	Procentowy stosunek wysokości przekroju opony do jego szerokości
R	Opona radialna
16	Średnica obręczy w calach
91	Oznaczenie kodowe maksymalnego obciążenia opony (w tym przypadku 615 kg)
W	Indeks prędkości (w tym przypadku 270 km/h)

Indeks prędkości

Samochód ten został dopuszczony do ruchu jako całość, co oznacza, że nie są dopuszczalne jakiegokolwiek odstępstwa rozmiarów i wskaźników eksploatacyjnych od danych zawartych w dowodzie rejestracyjnym. Jedynym wyjątkiem od tego jest możliwość założenia opon zimowych (kolcowych lub zwykłych).

Nie można wtedy przekraczać dopuszczalnych prędkości dla danego ogumienia, wyrażonych indeksem prędkości (np. indeks Q oznacza prędkość maksymalną 160 km/h).

Należy pamiętać, że dopuszczalna prędkość na drodze określana jest przez przepisy ruchu drogowego, a nie indeks prędkości opon.

Uwaga! Poniżej podane są maksymalne dopuszczalne prędkości dla różnych indeksów prędkości.

Q	160 km/h (stosowany wyłącznie dla opon zimowych)
T	190 km/h
H	210 km/h
V	240 km/h
W	270 km/h
Y	300 km/h

Nowe opony



Opony ulegają starzeniu. Po kilku latach od wyprodukowania stopniowo twardnieją i pogarsza się ich trwałość do nawierzchni.

Dlatego opony należy wymieniać na możliwie najświeższe.

Jest to szczególnie ważne w przypadku opon zimowych. Oznaczenie tygodnia, roku produkcji i oznaczenie DOT zapisywane są w postaci czterech cyfr. Opona na ilustracji została wyprodukowana w 15 tygodniu 2002 roku.

Żywotność opon

Każda opona mająca więcej niż sześć lat wymaga sprawdzenia przez specjalistę, nawet gdy wygląda na nieuszkodzoną. Jest to podyktowane tym, że opony starzeją się i ulegają rozkładowi nawet, gdy są rzadko używane lub nie są używane w ogóle. Na skutek stopniowej degradacji materiałów składowych opona traci swoje własności. Taka opona nie powinna być więcej używana. Dotyczy to także opon w kole zapasowym, opon zimowych lub przechowywanych na przyszłość. Zewnętrzne oznaki, kwalifikujące oponę jako nieprzydatną do dalszego użytku, to między innymi pęknięcia i odbarwienia.

Należy sprawdzać wiek opony na podstawie oznaczenia DOT (patrz ilustracja).



Uwagi ogólne

Bardziej równomierne zużywanie opon i ich konserwacja



Wskaźniki zużycia opony

Opony, w których utrzymywane jest prawidłowe ciśnienie zużywają się bardziej równomiernie, patrz str. 161. Pierwsza zamiana powinna nastąpić po 5 000 km, a następnie co 10 000 km. Dzięki temu nie będzie różnic w głębokości bieżnika. Opony o głębszym bieżniku powinny być założone na koła tylne (w celu ograniczenia ryzyka poślizgu bocznego tylnej osi). W razie jakichkolwiek wątpliwości dotyczących głębokości bieżnika ogumienia należy zwrócić się do autoryzowanej stacji obsługi Volvo.

Koła należy przechowywać w pozycji leżącej lub zawieszono – nigdy w pozycji stojącej.

Wskaźniki zużycia bieżnika

Wskaźniki zużycia bieżnika są to wąskie pasy gumy bez oplotu biegnące w poprzek bieżnika. Na boku opony w tym miejscu widoczne są litery TWI. Jeżeli głębokość bieżnika zmaleje do 1.6 mm to głębokość bieżnika zrówna się z poziomem wskaźnika zużycia. Oznacza to, że oponę należy jak najszybciej wymienić na nową. Opona o płytkim bieżniku wykazuje bardzo słabą przyczepność na mokrej lub ośnieżonej nawierzchni.

Opony zimowe

Producent samochodu zaleca użytkowanie opon zimowych o konkretnych wymiarach. Podane są one na naklejce z zalecanymi wartościami ciśnienia w ogumieniu, patrz strona 160. Rozmiar opon zależy od wersji silnikowej. Opony zimowe należy zakładać na wszystkie cztery koła.

UWAGA

W sprawie doboru obręczy kół i ogumienia do tego samochodu należy zawsze konsultować się z autoryzowaną stacją obsługi Volvo.

Opony kolcowe

Opony kolcowe wymagają dotarcia na odcinku 500-1000 km. W tym okresie należy jeździć płynnie i delikatnie, aby kolce miały możliwość dobrego ułożenia się w oponie. Przedłużyć się przez to trwałość opon, a zwłaszcza samych kolców.

UWAGA

Przepisy dotyczące stosowania opon kolcowych są różne w zależności od kraju.

Głębokość bieżnika opon zimowych

Jazda po drogach pokrytych lodem lub błotem śniegowym i śniegiem, a także niskie temperatury otoczenia stawiają przed ogumieniem samochodu znacznie wyższe wymagania niż warunki panujące latem. Dlatego głębokość bieżnika opon zimowych nie powinna być mniejsza niż 4 mm.

Łańcuchy przeciwpoślizgowe

Łańcuchy przeciwpoślizgowe można zakładać tylko na koła przednie. Dotyczy to także wersji z napędem na wszystkie koła.

Dopuszczalna prędkość samochodu z założonymi łańcuchami przeciwpoślizgowymi wynosi 50 km/h. Nie stosować łańcuchów do jazdy po nawierzchniach nieośnieżonych, ponieważ powoduje to przyspieszone zużycie łańcuchów i opon. Nie stosować łańcuchów ze złączami szybkoomocującymi, ponieważ w ich przypadku odległość pomiędzy tarczą hamulcową a kołem jest zbyt mała.

WAŻNE

Stosować wyłącznie oryginalne łańcuchy przeciwpoślizgowe Volvo, lub ekwiwalentne, przeznaczone do tego modelu samochodu oraz dostosowane do wymiarów opon i obręczy kół. W razie wątpliwości skonsultować się z autoryzowaną stacją obsługi Volvo.



Uwagi ogólne

Obcęże kół i nakrętki mocujące

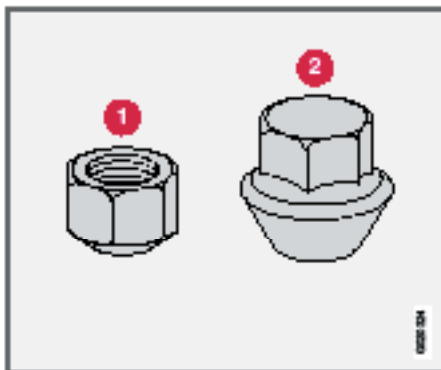

Standardowa (1) i wydłużona (2) nakrętka mocująca koło

Do tego samochodu można stosować wyłącznie atestowane i dopuszczone przez Volvo obręcze kół będące oryginalnymi akcesoriami Volvo. W zależności od tego, czy obręcze kół są stalowe, czy ze stopu aluminium, do ich mocowania służy jeden z dwóch rodzajów nakrętek. Nakrętki mocujące koła powinny być dokręcone momentem 130 Nm. Moment dokręcenia należy skontrolować kluczem dynamometrycznym.

WAŻNE

Nakrętki mocujące koła powinny być dokręcone momentem 130 Nm. Przekroczenie tej wartości grozi uszkodzeniem gwintów nakrętek i śrub.

Obcęże stalowe – nakrętki standardowe (1)

Normalnie koła z obręczami stalowymi mocowane są nakrętkami standardowymi, ale można też użyć nakrętek specjalnych.



OSTRZEŻENIE

Nie wolno stosować standardowych nakrętek do mocowania obręczy z stopów aluminium, ponieważ grozi to ich poluzowaniem.

Obcęże ze stopu aluminium – nakrętki specjalne (2)

Koła z obręczami ze stopu aluminium mogą być mocowane wyłącznie nakrętkami specjalnymi. Nakrętki te zasadniczo różnią się od innych typów nakrętek, ponieważ mają obrotową podkładkę dociskową o profilu stożkowym.



UWAGA

Ten rodzaj nakrętek może być stosowany również do stalowych obręczy kół.

Nakrętki przeciwkradzieżowe

Nakrętki przeciwkradzieżowe mogą być stosowane zarówno w przypadku obręczy stalowych jak i aluminiowych. W przypadku stalowych obręczy kół z kołpakami, nakrętka przeciwkradzieżowa powinna zostać nakręcona na śrubę znajdującą się najbliżej zaworu powietrznego opony. Inaczej nie będzie możliwe założenie kołpaka.

Tymczasowe koło zapasowe („Koło dojazdowe”, wyposażenie opcjonalne)

Dojazdowe koło zapasowe¹ powinno być używane tylko tymczasowo, do momentu naprawy lub wymiany normalnego koła. Jak najszybciej należy je zastąpić kołem normalnym. Dojazdowe koło zapasowe zmienia właściwości jezdne samochodu.

Dopuszczalna prędkość samochodu z założonym dojazdowym kołem zapasowym wynosi 80 km/h.



WAŻNE

Samochód może mieć założone maksymalnie jedno dojazdowe koło zapasowe.

¹ Dotyczy niektórych wersji i rynków.



Uwagi ogólne

Koła z oponami letnimi i zimowymi

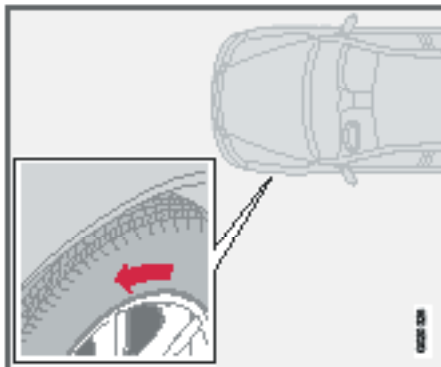

Strzałka pokazuje kierunek obracania się opony.

Przed wymianą opon zimowych na letnie lub odwrotnie należy je odpowiednio oznakować, aby wiadomo było, po której stronie samochodu były zamocowane (np. **L** = lewe, **P** = prawe). Opony z bieżnikiem kierunkowym muszą obracać się wyłącznie w kierunku wskazywanym strzałką na ścianie bocznej opony.

Należy też przestrzegać ogólnej zasady, że opony powinny przez cały okres eksploatacji mieć ten sam kierunek obracania się. Zamieniać miejscami można jedynie koła po tej samej stronie samochodu – nie wolno ich przekładać z prawej strony na lewą lub odwrotnie. Nieprawidłowo zamontowana opona kierunkowa negatywnie wpływa na skuteczność hamowania oraz ma gorsze własności odprowadzania wody, śniegu i błota.

Opony o głębszym bieżniku powinny być założone na koła tylne (w celu ograniczenia ryzyka poślizgu tylnej osi jezdnej).

W razie jakichkolwiek wątpliwości dotyczących głębokości bieżnika ogumienia należy zwrócić się do autoryzowanej stacji obsługi Volvo.



Ciśnienie w ogumieniu

Zalecane ciśnienie w ogumieniu

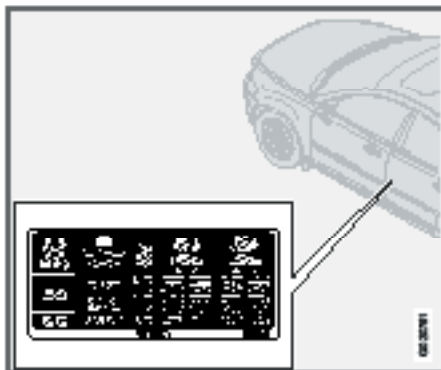

Zalecane wartości ciśnienia w ogumieniu dla różnych warunków obciążenia samochodu i prędkości jazdy podane są na naklejce umieszczonej na słupku drzwi kierowcy.

Informacje na naklejce:

- Ciśnienie powietrza w kole o zalecanych dla tego samochodu rozmiarach
- Wartość ciśnienia ECO
- Ciśnienie w dojazdowym kole zapasowym.

Sprawdzanie ciśnienia w ogumieniu

Należy regularnie sprawdzać ciśnienie w ogumieniu.

UWAGA

Ciśnienie powietrza w oponie maleje wraz z upływem czasu. Jest to zjawisko normalne. Ciśnienie w oponach zmienia się również w zależności od temperatury otoczenia.

Już po przejechaniu kilku kilometrów opony rozgrzewają się i wzrasta ciśnienie, dlatego nie wolno spuszczać powietrza jeżeli jego wartość sprawdzana w rozgrzanej oponie jest większa od zalecanej. Natomiast jeżeli ciśnienie jest zbyt niskie – oponę należy dopompować. Niewłaściwe ciśnienie w ogumieniu wpływa na pogorszenie przyczepności i komfortu jazdy, a także powoduje przyspieszone zużycie opon i wzrost zużycia paliwa. Jazda na oponach ze zbyt niskim ciśnieniem może prowadzić do przegrzania i uszkodzenia opony.

Zalecane wartości ciśnienia podane są w tabeli na str. 161.

Podane ciśnienia dotyczą „zimnych opon”. („Zimna opona” to taka, której temperatura jest równa temperaturze otoczenia.)

Oszczędność paliwa, wartość ECO ciśnienia w oponach

Przy prędkościach poniżej 160 km/h, należy utrzymywać ciśnienie we wszystkich oponach na poziomie wartości zalecanej do pełnego obciążenia samochodu. Zapewni to optymalną oszczędność paliwa.

Ciśnienie w oponach ma wpływ na komfort jazdy, hałas oraz sterowność samochodu.



Ciśnienie w ogumieniu

Tabela ciśnienia w ogumieniu

Wariant	Rozmiar opony	Prędkość (km/h)	Obciążenie, 1-3 osoby		Maksymalne obciążenie:	
			Przód (kPa) ¹	Tył (kPa)	Przód (kPa)	Tył (kPa)
1.6	195/65 R15 91V	0-160	210	210	250	250
1.8	205/55 R16 91V/W	160 +	250	210	280	260
2.0	195/65 R15 91Q/T/H/V M+S					
1.6D	205/55 R16 91Q/T/H/V M+S	0-160	220	220	250	250
	205/50 R17 93W dodatkowe obciążenie	160 +	260	220	280	260
	215/45 R18 93W dodatkowe obciążenie					
	205/50 R17 93Q/T/H/V M+S dodatkowe obciążenie					
2.4	205/55 R16 91V/W	0-160	210	210	250	250
2.4i	205/55 R16 91Q/T/H/V M+S	160 +	250	210	280	260
2.0D	205/50 R17 93W dodatkowe obciążenie	0-160	220	220	250	250
	215/45 R18 93W dodatkowe obciążenie	160 +	260	220	280	260
	205/50 R17 93Q/T/H/V M+S dodatkowe obciążenie					
T5	205/55 R16 91W	0-160	210	210	250	250
	205/50 R16 91Q/T/H/V M+S	160 +	260	210	280	260
	205/50 R17 93W dodatkowe obciążenie	0-160	220	220	250	250
	215/45 R18 93W dodatkowe obciążenie	160 +	270	220	290	270
	205/50 R17 93Q/T/H/V M+S dodatkowe obciążenie					
D5	205/55 R16 91V/W	0-160	230	220	250	250
	205/50 R17 93W dodatkowe obciążenie	160 +	270	220	290	270
	215/45 R18 93W dodatkowe obciążenie					
	205/55 R16 91Q/T/H/V M+S					
	205/50 R17 93Q/T/H/V M+S dodatkowe obciążenie					
Wszystkie	Wszystkie	0-160	250 ²	250 ²	250 ²	250 ²
Koło zapasowe ³	T125/85R16 99M	0-80	420	420	420	420

¹ W niektórych krajach wartość ciśnienia podawana jest jednocześnie w barach i Pascalach. 1 bar = 100 kPa

² Wartość ciśnienia ECO, patrz str. 160.

³ Tymczasowe koło zapasowe



Trójkąt ostrzegawczy i koło zapasowe

Trójkąt ostrzegawczy

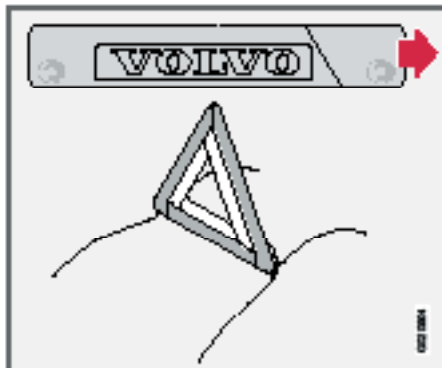

Należy przestrzegać obowiązujących w danym kraju przepisów dotyczących używania trójkąta ostrzegawczego¹. Trójkąt ostrzegawczy należy ustawić w miejscu odpowiednim do sytuacji na drodze.

- Wyjąć futerał z trójkątem ostrzegawczym zamocowany „rzepem”. Wyjąć trójkąt ostrzegawczy z futerału.
- Rozłożyć podpory trójkąta.

Po użyciu należy schować trójkąt w futerał i odpowiednio umocować w bagażniku samochodu.

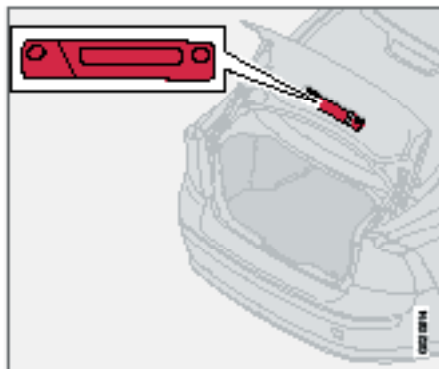

Trójkąt ostrzegawczy jest umocowany dwoma zaciskami po wewnętrznej stronie pokrywy bagażnika.

¹ Dotyczy niektórych rynków.



Trójkąt ostrzegawczy i koło zapasowe

Koło zapasowe i podnośnik

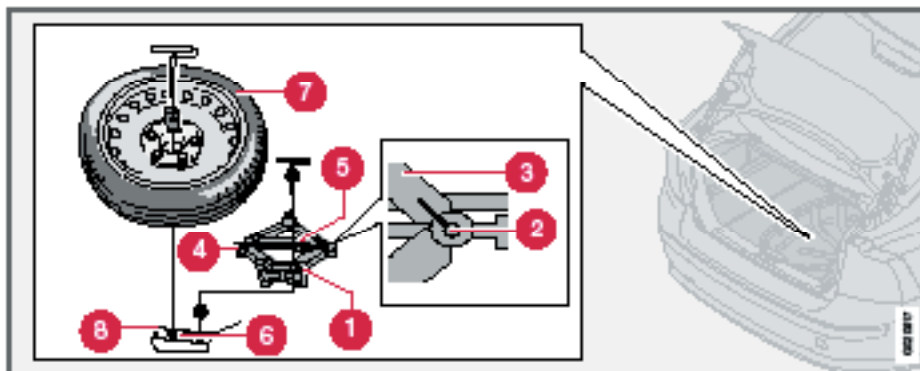

Fabryczny podnośnik samochodowy

Podnośnik¹ stanowiący wyposażenie fabryczne samochodu może być wykorzystywany wyłącznie do zmiany koła. Gwintowany pręt podnośnika powinien być zawsze dobrze nasmarowany. Koło zapasowe, podnośnik i klucz do nakrętek kół znajdują się pod podłogą bagażnika.

Wijmowanie koła zapasowego:

- Odwinąć tylny brzeg wykładziny bagażnika.
- Zwolnić mocowanie i wyjąć koło zapasowe.
- Wyjąć podnośnik i klucz do nakrętek kół.

Wkładanie koła zapasowego i podnośnika na miejsce:

- Podnieść podnośnik do połowy (1). Znak na płytce (2) powinien być ustawiony na linii ze znakiem na ramieniu (3), aby podnośnik dokładnie wpasował się w odpowiednie wyprofilowanie.
- Złożyć korbę (4) i umieścić na podnośniku klucz do nakrętek kół (5).
- Umocować podnośnik (1) w prawym otworze (6). Koło zapasowe (7) umocować w lewym otworze (8).

¹ Niektóre warianty i rynki.

Wymiana koła

Zdejmowanie koła

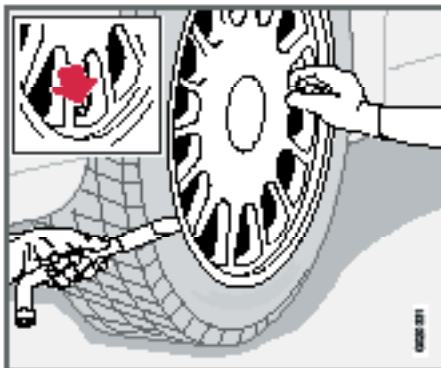

Jeżeli zmiana koła odbywa się na drodze publicznej, należy w odpowiednim miejscu wystawić trójkąt ostrzegawczy. Samochód i podnośnik powinny stać na płaskim i twardym podłożu.

- Wyjąć koło zapasowe, podnośnik i klucz do nakrętek kół. Elementy te znajdują się pod wkładziną bagażnika.
- Zaciągnąć hamulec postojowy. W przypadku mechanicznej skrzyni biegów włączyć pierwszy bieg, a w przypadku automatycznej skrzyni biegów wybrać zakres P.
- Pod koło przednie i tylne, które pozostają na ziemi podłożyć z obu stron kliny. Do tego celu można wykorzystać ciężkie kločki drewniane lub duże kamienie.

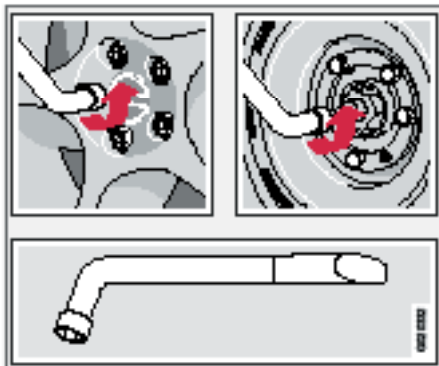

- Koła z obręczami stalowymi mają założone kołpaki. Należy je podważyć płaską końcówką klucza do kół lub ściągnąć dłońmi.
- Kluczem nasadowym do kół poluzować nakrętki mocujące o 1/2-1 obrotu w kierunku przeciwnym do ruchu wskazówek zegara.

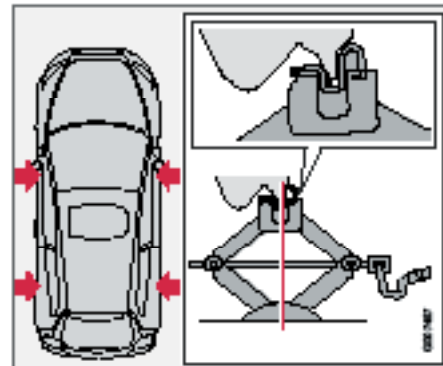

- Po obu stronach podwozia wyznaczone są po dwa punkty przyłożenia podnośnika. Obracając korbą doprowadzić do zetknięcia się całej powierzchni stopy podnośnika z podłożem. Sprawdzić, czy podnośnik jest prawidłowo umieszczony w podwoziu (jak na powyższym rysunku), a jego stopa znajduje się dokładnie pod punktem przyłożenia podnośnika.
- Podnieść samochód na tyle, aby koło uniosło się ponad podłoże. Zdjąć nakrętki mocujące i zdjąć koło.



Zakładanie koła

- Oczyszczyć powierzchnie przylegania koła i piasty.
- Wsunąć koło na piastę. Dokręcić ręką nakrętki mocujące.
- Opuścić samochód, aby koło nie mogło się obracać.
- Stopniowo dokręcić nakrętki mocujące koło w kolejności „na krzyż”. Bardzo ważne jest dokręcenie śrub właściwym momentem. Moment dokręcenia nakrętek wynosi 130 Nm. Moment dokręcenia należy skontrolować kluczem dynamometrycznym.
- Nałożyć kołpak (na stalową obręcz koła).



OSTRZEŻENIE

Nie wolno wsuwać się pod samochód wsparty na podnośniku.

W podnoszonym samochodzie nie mogą przebywać żadne osoby.

Pasażerowie samochodu powinni pozostawać od strony pobocza jezdni, odgradzeni od drogi samochodem, a najlepiej barierką ochronną.



Awaryjna naprawa przebitej opony

Uwagi ogólne

Tego zestawu¹ można używać do naprawy przebitej opony oraz do sprawdzania i uzupełniania ciśnienia w ogumieniu. W jego skład wchodzi kompresor i pojemnik z płynem uszczelniającym. Zestaw służy do tymczasowej naprawy przebitej opony. Po naprawie opony lub przed upływem terminu ważności pojemnik ze środkiem uszczelniającym należy wymienić na nowy.

Środek uszczelniający skutecznie uszczelnia oponę bieżnikową.

UWAGA

Środek uszczelniający przeznaczony jest wyłącznie do tymczasowej naprawy przebita części bieżnikowej opony.

UWAGA

W samochodzie wyposażonym w zestaw naprawczy do ogumienia podnośnik stanowi wyposażenie opcjonalne.

Środek uszczelniający ma ograniczone możliwości naprawy opony, jeżeli uszkodzeniu uległa ściana boczna opony. Nie należy go stosować w przypadku rozleglejszych rozcięć, pęknięć i podobnego typu uszkodzeń.

Gniazda 12 V do zasilania kompresora znajdują się w środkowej konsoli, przy tylnym siedzeniu oraz w bagażniku. Należy użyć gniazda położonego najbliżej naprawianego koła.

OSTRZEŻENIE

Podczas jazdy na naprawionej uszczelniającym oponie nie przekraczać prędkości 80 km/h. Po tymczasowym naprawieniu przebitej opony środkiem uszczelniającym należy zwrócić się do autoryzowanej stacji obsługi Volvo w celu jej sprawdzenia (na oponie środkiem uszczelniającym można przejechać maksymalnie 200 km). Pracownicy stacji obsługi stwierdzą, czy opona nadaje się do naprawy, czy musi zostać wymieniona na nową.

Wymowowanie zestawu naprawczego do ogumienia

Zestaw naprawczy do ogumienia wraz ze sprężarką i narzędziami znajduje się pod podłogą bagażnika.

- Odwinąć do przodu tylny brzeg wykładziny podłogowej.
- Wyjąć zestaw naprawczy do ogumienia.

¹ Niektóre warianty i rynki.



Awaryjna naprawa przebitej opony

Uwagi ogólne

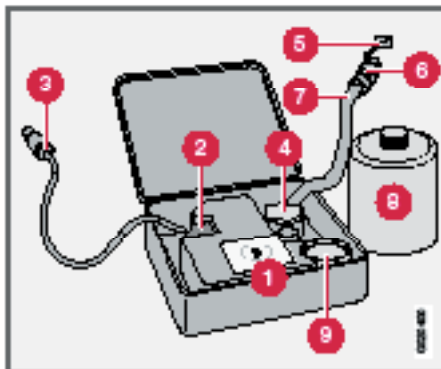

1. Etykieta, maksymalne dopuszczalne prędkości
2. Przełącznik
3. Przewód elektryczny
4. Uchwyt pojemnika (pomarańczowy korek)
5. Korek zabezpieczający
6. Zawór redukujący ciśnienie
7. Przewód powietrzny
8. Pojemnik ze środkiem uszczelniającym
9. Manometr

Pompowanie opony

Tym kompresorem można pompować oryginalne opony samochodu.

- Kompresor musi być wyłączony. Upewnić się, że przełącznik jest w położeniu 0. Zlokalizować przewód elektryczny i powietrzny.
- Odkręcić kapturek ochronny z zaworu powietrznego opony. Wkręcić końcówkę przewodu sprężonego powietrza do końca części gwintowanej zaworu opony.
- Przewód zasilania podłączyć do gniazda elektrycznego 12 V w samochodzie i uruchomić silnik.



OSTRZEŻENIE

Wdychanie gazów spalinowych stwarza śmiertelne zagrożenie. Nie wolno uruchamiać silnika, gdy samochód stoi w zamkniętym i słabo wentylowanym pomieszczeniu.

- Uruchomić kompresor przestawiając wyłącznik do pozycji I.
- Napompować oponę do ciśnienia podanego na etykiecie. (Zbyt wysokie ciśnienie obniżyć za pomocą zaworu upustowego).



WAŻNE

Niebezpieczeństwo przegrzania. Kompresor nie może jednorazowo pracować dłużej niż 10 minut.

- Wyłączyć kompresor. Odlączyć przewód elektryczny i powietrzny.
- Założyć kapturek ochronny na zawór opony.

Awaryjna naprawa przebitej opony

Użycie środka uszczelniającego do naprawy przebitej opony

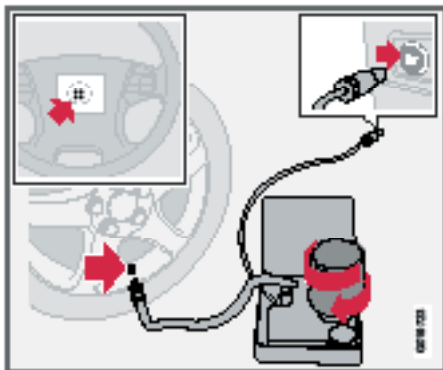

Szczegółowe wskazówki podane są na ilustracji na stronie 167.

- Otworzyć pokrywę zestawu naprawczego do ogumienia.
- Zdjąć etykietę z maksymalną dopuszczalną prędkością i przykleić ją na kierownicy.
- Upewnić się, że przełącznik jest w położeniu 0. Zlokalizować przewód elektryczny i powietrzny.

OSTRZEŻENIE

Środek uszczelniający może działać drażniąco na skórę. Wszelkie ślady tego środka na skórze należy zmyć wodą z mydłem.

- Odkręcić pomarańczową zakrętkę oraz blokadę pojemnika.

UWAGA

Należy uważać, aby nie uszkodzić płomby pojemnika ze środkiem uszczelniającym. Płomba zostanie przebita w momencie wkręcenia pojemnika.

- Wkręcić pojemnik w uchwyt.

OSTRZEŻENIE

Nie wykręcać pojemnika. Jest on wyposażony w blokadę powrotną zapobiegającą wyciekowi uszczelniacza.

- Odkręcić kapturek ochronny z zaworu powietrznego opony. Wkręcić końcówkę przewodu sprężonego powietrza do końca części gwintowanej zaworu opony.
- Przewód zasilania podłączyć do gniazda elektrycznego 12 V w samochodzie i uruchomić silnik.
- Uruchomić kompresor przestawiając wyłącznik do pozycji I.

OSTRZEŻENIE

Podczas pracy kompresora nie należy przebywać bezpośrednio przy pompowanej oponie. W razie zauważenia pęknięć, wyrzuseń lub podobnych uszkodzeń należy natychmiast wyłączyć kompresor. W takiej sytuacji należy przerwać podróż i skontaktować się z autoryzowanym punktem serwisowym ogumienia.

UWAGA

Po włączeniu kompresora wskazywane ciśnienie może wzrosnąć nawet do 6 bar, ale po około 30 sekundach jego wartość spadnie.

- Pompować oponę przez 7 minut.

WAŻNE

Niebezpieczeństwo przegrzania. Kompresor nie może jednorazowo pracować dłużej niż 10 minut.

- Wyłączyć kompresor w celu sprawdzenia ciśnienia na manometrze. Minimalna wartość ciśnienia wynosi 1,8 bar, a maksymalna 3,5 bar.

OSTRZEŻENIE

Jeżeli ciśnienie w oponie jest poniżej 1,8 bara, oznacza to, że przebicie opony jest zbyt rozległe i uszczelnienie nie jest wystarczające. W takiej sytuacji należy przerwać podróż i skontaktować się z autoryzowanym punktem serwisowym ogumienia.

- Wyłączyć kompresor i odłączyć przewód zasilania od gniazda elektrycznego 12 V w samochodzie.
- Odłączyć przewód sprężonego powietrza od zaworu opony i nałożyć kapturek ochronny na zawór opony.
- W celu uzyskania skutecznego uszczelnienia przebitej opony należy jak najszybciej rozpocząć jazdę i przejechać odcinek około 3 kilometrów, nie przekraczając prędkości 80 km/h.



Awaryjna naprawa przebitej opony

Ponowna kontrola stanu naprawionej opony i ciśnienia

- Ponownie podłączyć zestaw naprawczy.
- Odczytać ciśnienie w oponie z manometru.
- Jeżeli ciśnienie w oponie jest poniżej 1,3 bara, oznacza to, że przebicie opony jest zbyt rozległe i uszczelnienie nie jest wystarczające. W takiej sytuacji należy przerwać podróż i skontaktować się z autoryzowanym punktem serwisowym ogumienia.
- Jeżeli ciśnienie w oponie przekracza 1,3 bara, należy doprowadzić je do wartości podanej na naklejce z zalecanymi wartościami ciśnienia w ogumieniu. (Zbyt wysokie ciśnienie obniżyć za pomocą zaworu upustowego).
- Wyłączyć kompresor. Odłączyć przewód elektryczny i powietrzny. Założyć kapturek ochronny na zawór opony.

OSTRZEŻENIE

Nie wykręcać pojemnika. Jest on wyposażony w blokadę powrotną zapobiegającą wyciekowi uszczelniacza.

- Schować zestaw naprawczy w bagażniku.

UWAGA

Po jednorazowym użyciu pojemnik ze środkiem uszczelniającym i przewód sprężonego powietrza należy wymienić na nowy. Wymianę należy powierzać tylko autoryzowanym stacjom obsługi Volvo.

OSTRZEŻENIE

Należy regularnie sprawdzać ciśnienie w ogumieniu.

- Skierować się do najbliższego serwisu Volvo w celu naprawy/wymiany uszkodzonej opony. Należy poinformować pracowników serwisu, że opona została naprawiona środkiem uszczelniającym.

OSTRZEŻENIE

Podczas jazdy na naprawionej uszczelniającem oponie nie przekraczać prędkości 80 km/h. Po tymczasowym naprawieniu przebitej opony środkiem uszczelniającym należy zwrócić się do autoryzowanej stacji obsługi Volvo w celu jej sprawdzenia. Na oponie środkiem uszczelniającym można przejechać maksymalnie 200 km. Pracownicy stacji obsługi stwierdzą, czy opona nadaje się do naprawy, czy musi zostać wymieniona na nową.

Wymiana pojemnika ze środkiem uszczelniającym

Wymiana nieużywanego pojemnika musi nastąpić przed upłynięciem daty ważności. Wymieniony pojemnik należy traktować jako odpad niebezpieczny.

WAŻNE

Zapoznać się z instrukcjami dotyczącymi bezpieczeństwa na podstawie pojemnika.

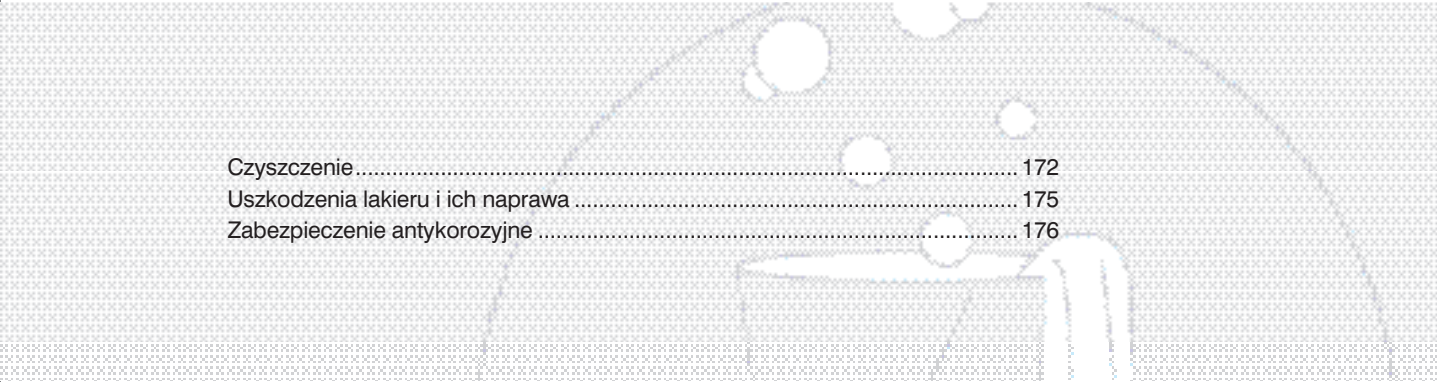

Czyszczenie.....	172
Uszkodzenia lakieru i ich naprawa	175
Zabezpieczenie antykorozyjne	176

PIEŁĘGNACJA SAMOCHODU



08





Mycie samochodu

Uwagi dotyczące mycia samochodu

Samochód należy myć, gdy tylko stanie się brudny. Stosować szampon samochodowy. Zabrudzenia i sól mogą łatwo doprowadzić do powstania korozji.

- Nie należy stawiać samochodu w miejscu wystawionym na bezpośrednie działanie promieni słonecznych. Mycie silnie rozgrzanych powierzchni lakierowanych może doprowadzić do ich trwałych uszkodzeń. Samochód należy myć w miejscu, z którego ścieki są zbierane w oddzielny separator.
- Dokładnie zmyć strumieniem wody brud z podwozia samochodu.
- Słukać cały samochód, aby zmyć luźne zabrudzenia. Użycie myjki wysokociśnieniowej: Nie zbliżać dyszy wylotowej myjki wysokociśnieniowej do powierzchni nadwozia na odległość mniejszą niż 30 cm. Nie kierować strumienia wody bezpośrednio na zamki.
- Przy użyciu gąbki umyć nadwozie, obficie polewając letnią wodą z dodatkiem szamponu samochodowego.
- Trwałe zabrudzenia można spróbować usunąć na zimno środkiem odtłuszczającym.
- Wytrzeć samochód czystą i miękką ściereczką irchową, lub gumową wycieraczką do szyb.
- Pióra wycieraczek samochodu myć roztworem mydła lub szamponu samochodowego w ciepłej wodzie.

OSTRZEŻENIE

Mycie silnika należy powierzyć stacji obsługi pojazdów. Mycie gorącego silnika może doprowadzić do pożaru.

UWAGA

Na wewnętrznej powierzchni kloszy zewnętrznych elementy oświetlenia t.j. lamp przednich, przednich i tylnych lamp przeciwmgielnych może skraplać się woda. Jest to zjawisko normalne i nie powoduje uszkodzenia lamp zewnętrznych. Po włączeniu lampy na jakiś czas kondensacja zostanie usunięta.

Usuwanie ptasich odchodów

Wszelkie ślady ptasich odchodów na powierzchniach lakierowanych należy jak najszybciej usuwać. Zawarte w nich agresywne związki chemiczne uszkadzają lakier i powodują jego odbarwienie. Takie odbarwienia będzie mógł usunąć tylko specjalista.

Chromowane koła

WAŻNE

Środki do czyszczenia kół mogą zaplamiać chromowane felgi. Koła te należy myć przy użyciu gąbki, obficie polewając letnią wodą z dodatkiem szamponu samochodowego.

Automatyczne myjnie

W automatycznej myjni samochód zostanie łatwo i szybko wymyty, ale nie zastąpi to dokładnego mycia ręcznego. Szczotki w automatycznej myjni nie mają dostępu do wszystkich wymagających mycia miejsc.

OSTRZEŻENIE

Po myciu należy zawsze sprawdzić skuteczność hamulców, w tym hamulca postojowego, aby upewnić się, że woda i korozja nie będą miały wpływu na hamowanie.

WAŻNE

Mycie ręczne jest mniej niebezpieczne dla lakieru niż mycie w myjni automatycznej. Nowy lakier jest również bardziej podatny na uszkodzenie. Dlatego w okresie pierwszych kilku miesięcy od nabycia, samochód należy myć ręcznie.

Podczas jazdy mokrym samochodem (po myciu oraz podczas jazdy w deszczu lub błocie pośniegowym), należy od czasu do czasu lekko wcisnąć pedał hamulca w celu rozgrzania i osuszenia okładzin ciernych i tarcz hamulcowych. Należy to również zrobić rozpoczynając jazdę w warunkach, gdy na zewnątrz jest bardzo wilgotno lub zimno.

Zewnętrzne elementy plastikowe, gumowe i wykończeniowe

Do czyszczenia kolorowych elementów z tworzywa, z gumy i wykończeń (np. błyszczących elementów wytłaczanych) zalecane jest stosowanie specjalnie do tego celu przeznaczonych środków czyszczących, dostępnych w sieci sprzedaży Volvo. Stosując te środki należy stosować się bezwzględnie do instrukcji ich użytkowania.

**Mycie samochodu****WAŻNE**

Unikać polerowania i woskowania elementów plastikowych i gumowych.

Polerowanie błyszczących odlewów elementów wykończeniowych może spowodować starcie lub uszkodzenie i połyskującej powłoki.

Nie można stosować środków do polerowania o właściwościach ściernych.

Polerowanie i woskowanie

Kiedy lakier zaczyna tracić swój połysk lub gdy np. chcemy go dodatkowo zabezpieczyć przed sezonem zimowym, można go wypolerować i nawoskować.

Przez pierwszy rok użytkowania samochodu zwykle nie ma potrzeby polerowania jego nadwozia. W tym okresie można jednak woskować samochód. Nie należy polerować ani woskować samochodu w miejscu wystawionym na bezpośrednie działanie promieni słonecznych.

Przed polerowaniem lub woskowaniem należy starannie umyć samochód. Plamy od smoły i asfaltu zmyć środkiem firmowym Volvo do usuwania smoły lub benzyną ekstrakcyjną. Trudniejsze do usunięcia plamy można wyczyścić delikatną pastą ścierną do lakieru samochodowego.

Należy najpierw przeprowadzić polerowanie, a następnie woskowanie przy użyciu płynnego lub stałego wosku. Ściśle przestrzegać instrukcji na opakowaniu używanego preparatu. Wiele dostępnych środków zawiera zarówno wosk jak i cząsteczki ścierne.

WAŻNE

Zastosowanie środków ochronnych, uszczelniających, zabezpieczających, nabłyszczających itp. może spowodować uszkodzenie lakieru. Uszkodzenia lakieru spowodowane użyciem takich środków nie są objęte gwarancją producenta.

Czyszczenie lusterek bocznych i szyb bocznych z powłoką odpychającą wodę (wyposażenie opcjonalne)

Nigdy nie stosować takich produktów jak woski samochodowe, substancje odtłuszczające ani podobnych środków do czyszczenia lusterek/szyb, ponieważ może to spowodować utratę właściwości odpychających wodę.

Podczas czyszczenia należy zachować ostrożność, aby nie uszkodzić szklanych powierzchni.

Aby uniknąć uszkodzenia szklanych powierzchni, do usuwania lodu należy używać wyłącznie plastikowych skrobaków.

Powłoka odpychająca wodę ulega naturalnemu zużyciu.

Zalecane jest stosowanie specjalnych środków utrzymujących właściwości odpychające wodę, dostępnych w sieci sprzedaży Volvo. Po raz pierwszy środek ten należy zastosować po trzech latach od nabycia nowego samochodu, a następnie co roku.



Mycie samochodu

Czyszczenie wnętrza

Usuwanie plam z tapicerki tekstylnej

Do czyszczenia tapicerki tekstylnej zalecane jest stosowanie specjalnych środków, dostępnych w sieci sprzedaży Volvo. Stosowanie innych preparatów może osłabić odporność przeciwpożarową materiału.

WAŻNE

Przedmioty o ostrych krawędziach oraz taśma typu „rzep” mogą uszkodzić tapicerkę tekstylną.

Usuwanie plam z tapicerki skórzanej

Skórzana tapicerka w samochodach Volvo poddawana jest garbowaniu beżchromowemu i spełnia wymogi normy Öko-Tex 100.

Skóry bardzo wysokiej jakości są tak przetwarzane, aby zachować naturalne właściwości. Posiadają one również powłokę ochronną, ale dla utrzymania dobrych właściwości i wyglądu konieczne jest ich regularne czyszczenie. Firma Volvo oferuje wszechstronne produktu do czyszczenia i konserwacji skóry, których prawidłowe użytkowanie zapewnia zachowanie powłoki ochronnej wykończeń skórzanych.

Po pewnym czasie użytkowania nieunikniony jest powrót skóry do wyglądu naturalnego, uzależnionego w mniejszym lub większym stopniu od tekstury jej powierzchni. Jest to normalny proces sezonowania skóry, dowodzący naturalnego pochodzenia tego materiału.

Dla osiągnięcia najlepszych rezultatów zalecane jest czyszczenie skórzanej tapicerki i nakładanie mleczka konserwującego cztery razy

w roku (lub częściej, jeżeli to konieczne). W celu uzyskania informacji na temat tego produktu prosimy skontaktować się z autoryzowanym dealerem Volvo.

WAŻNE

Nigdy nie używać mocnych rozpuszczalników. Do czyszczenia tekstylnej, winylowej i skórzanej tapicerki nie wolno stosować silnie działających detergentów, benzyny, alkoholu itp., ponieważ grozi to jej uszkodzeniem.

WAŻNE

Należy pamiętać, że niektóre materiały farbujące (nowy dżins, zamisz itp.) mogą odbarwić materiał tapicerki.

Zalecenia dotyczące czyszczenia tapicerki skórzanej

- Wylać płyn czyszczący na zmoczoną gąbkę i wycisnąć z niej gęstą pianę.
- Usunąć brud z tapicerki delikatnymi kolistymi ruchami.
- Przyłożyć gąbkę dokładnie do plam. Pozwolić, aby gąbka wchłonęła plamę. Nie trzeć.
- Wytrzeć pianę miękkim papierem lub tkaniną i odczekać do całkowitego wyschnięcia skóry.

Nakładanie środka konserwującego na tapicerkę skórzaną

- Wylać niewielką ilość mleczka konserwującego na filcową tkaninę i delikatnie wetrzeć cienką warstwę mleczka w skórę.
- Po nałożeniu mleczka konserwującego pozostawić skórę na 20 minut do wyschnięcia.

Skóra będzie teraz lepiej zabezpieczona przed plamami i promieniowaniem UV.

Usuwanie plam z wewnętrznych elementów i powierzchni z tworzywa sztucznego, metalu i drewna

Do czyszczenia tapicerki i wewnętrznych elementów i powierzchni samochodu zalecane jest stosowanie specjalnie do tego celu przeznaczonych środków czyszczących, dostępnych w sieci sprzedaży Volvo. Nie wolno zdrapywać ani rozcierać zabrudzeń. Nie wolno do tego celu używać mocnych odplamiaczy.

Czyszczenie pasów bezpieczeństwa

Należy użyć ciepłej wody z detergentem syntetycznym. W sieci sprzedaży Volvo dostępny jest specjalny preparat do czyszczenia tkanin. Przed umożliwieniem zwinienia pasa należy dokładnie go osuszyć.



Naprawa uszkodzeń powłok lakierowych

Powłoki lakierowe

Powłoka lakierowa stanowi istotny element antykorozyjnego zabezpieczenia samochodu i dlatego jej stan powinien być regularnie kontrolowany. Wszelkie uszkodzenia wymagają natychmiastowej interwencji, aby zapobiec powstaniu ognisk korozji.

Do najczęściej spotykanych uszkodzeń powłoki lakierowej, które można naprawić samodzielnie, należą drobne odpryski po uderzeniach kamieni, zarysowania oraz uszkodzenia lakieru na krawędziach błotników i drzwiach.

Kod koloru lakieru



Tabliczka znamionowa

Należy dobrać odpowiedni kolor lakieru. Numer koloru lakieru nadwozia (1) znajduje się na tabliczce znamionowej, patrz str. 232.

Odpryski po uderzeniach kamieni i zarysowania lakieru

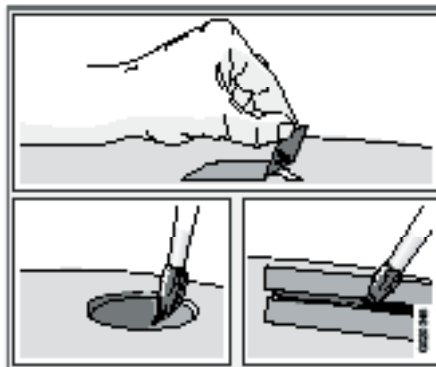

Naprawiana powierzchnia musi być czysta i sucha, a temperatura otoczenia powinna przekraczać +15°C.

Materiały

- Lakier podkładowy w puszcze
- Lakier nawierzchniowy w puszcze lub w kredce
- Pędzelek
- Taśma maskująca

Drobne odpryski i zarysowania

Jeżeli odprysk nie sięga do metalu i pozostała w tym miejscu nieuszkodzona warstwa lakieru barwnego, zaprawkę można wykonać bezpośrednio po oczyszczeniu miejsca.

Odprysk sięgający do powierzchni metalu

- Na uszkodzone miejsce nakleić kawałek taśmy maskującej, a następnie oderwać go. W ten sposób usunięte zostaną wszelkie pozostałości lakieru, które nie przylegają dobrze do podłoża.
- Dokładnie wymieszać lakier podkładowy i nałożyć na uszkodzone miejsce małym pędzelkiem lub zapałką. Kiedy podkład wyschnie, pędzelkiem nałożyć lakier nawierzchniowy.
- W przypadku zarysowań postępować podobnie, ale zamaskować taśmą powierzchnie przylegające do zarysowanego miejsca, aby je zabezpieczyć.
- Odczekać kilka dni i wypolerować naprawiane miejsce. Stosować niewielką ilość pasty polerskiej nałożonej na miękką szmatkę.



Zabezpieczenie antykorozyjne

Kontrola i konserwacja zabezpieczenia antykorozyjnego

Wszystkie powierzchnie metalowe samochodu zostały starannie zabezpieczone antykorozyjnie w procesie produkcji. Niektóre części nadwozia wykonane są z blach galwanizowanych. Podwozie zabezpieczone jest trwałym środkiem antykorozyjnym. Do wnętrza belek nośnych i przekrojów zamkniętych wtrysnięto środek antykorozyjny o właściwościach penetrujących.

O zabezpieczenie antykorozyjne należy dbać w następujący sposób:

- Utrzymywać samochód w czystości. Spłukiwać podwozie wodą z węża. Podczas mycia wysokociśnieniowego trzymać dyszę wylotową w odległości co najmniej 30 cm od powierzchni lakierowanych.
- Regularnie kontrolować stan zabezpieczenia antykorozyjnego i w miarę potrzeby dokonywać poprawek.

W normalnych warunkach eksploatacji zabezpieczenie antykorozyjne tego samochodu nie wymaga powtarzania przez około 12 lat. Po tym czasie powinno być poddawane zabiegom konserwacyjnym co trzy lata. W przypadku konieczności wykonania dodatkowych zabiegów, należy zwrócić się do autoryzowanej stacji obsługi Volvo.



A long, empty rectangular box with a thin black border, likely intended for a title or subtitle.

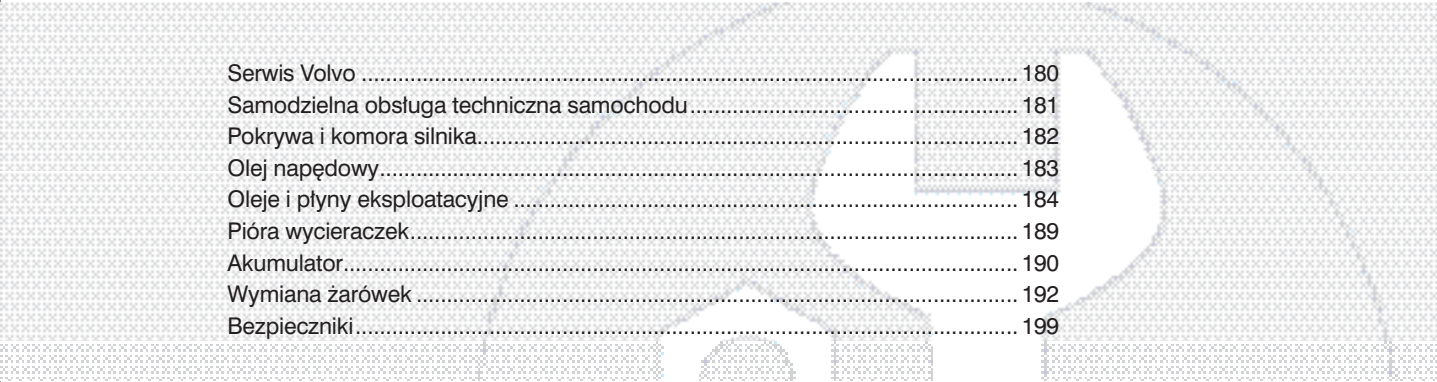

Serwis Volvo	180
Samodzielna obsługa techniczna samochodu	181
Pokrywa i komora silnika	182
Olej napędowy	183
Oleje i płyny eksploatacyjne	184
Pióra wycieraczek	189
Akumulator	190
Wymiana żarówek	192
Bezpieczniki	199

OBSŁUGA TECHNICZNA SAMOCHODU

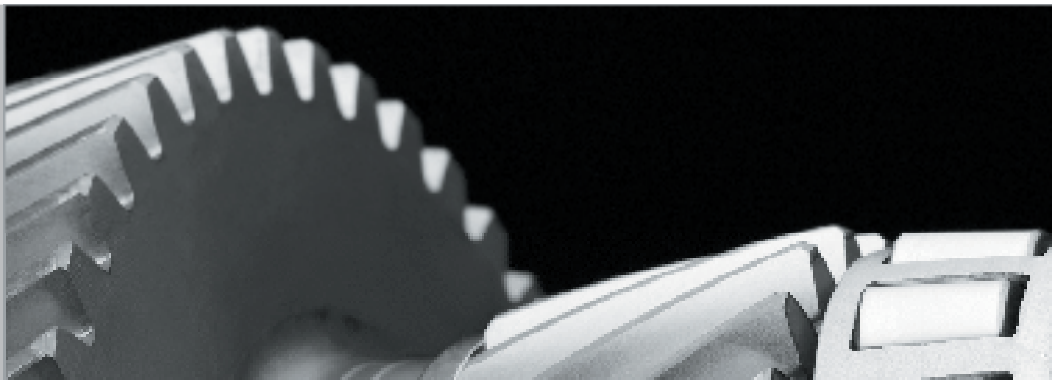

09





Serwis Volvo

Program serwisowy Volvo

Zanim samochód ten opuścił fabrykę, przeszedł dokładną kontrolę w czasie jazd próbnych. Kolejną kontrolę samochodu przeprowadzono zgodnie z normami Volvo Car Corporation bezpośrednio przed przekazaniem go nabywcy.

Aby w pełni korzystać z wysokiej niezawodności i bezpieczeństwa oferowanego przez Volvo, należy przestrzegać programu serwisowego Volvo, przedstawionego w książce „Program obsługi Volvo i rejestr przeglądów”. Czynności tam wymienione najlepiej jest zlecać do wykonania autoryzowanej stacji obsługi Volvo. Stacja taka dysponuje odpowiednio wykwalifikowanymi pracownikami, dokumentacją techniczną i wyposażeniem, co stanowi gwarancję, że praca będzie wykonana na najwyższym poziomie.

WAŻNE

Warunkiem możliwości korzystania z gwarancji Volvo jest ścisłe przestrzeganie zaleceń podanych w książce „Program obsługi Volvo i rejestr przeglądów”.

Specjalne czynności serwisowe

Niektóre czynności serwisowe związane z układem elektrycznym samochodu mogą być wykonywane wyłącznie z użyciem urządzeń elektronicznych opracowanych specjalnie do tego samochodu. Przed przystąpieniem do wykonywania jakichkolwiek czynności związanych z instalacją elektryczną w tym samochodzie należy skontaktować się z autoryzowaną stacją obsługi Volvo.

Montaż wyposażenia dodatkowego

Nieprawidłowe podłączenie lub zamocowanie elementów wyposażenia dodatkowego może zakłócić funkcjonowanie układu elektrycznego w samochodzie. Niektóre rodzaje wyposażenia dodatkowego mogą funkcjonować jedynie po wprowadzeniu odpowiedniego oprogramowania do systemu instalacji elektrycznej samochodu. Przed zamontowaniem dodatkowego wyposażenia, które jest podłączane do instalacji elektrycznej lub może wpływać na jej funkcjonowanie, należy skontaktować się z autoryzowaną stacją obsługi Volvo.

Zapis danych w pamięci samochodu

Zapis danych dotyczących eksploatacji samochodu znajduje się jednym lub kilku komputerach pokładowych samochodu. Te dane wykorzystane będą podczas badań mających na celu zwiększenie bezpieczeństwa oraz diagnostykę usterek niektórych systemów samochodu. Zapisywane takie są informacje jak: użycie pasa bezpieczeństwa przez kierowcę i pasażerów, informacje o funkcjonowaniu poszczególnych układów elektrycznych i elektronicznych modułów sterujących, informacje o stanie silnika, przepustnicy, układu kierowniczego, układu hamulcowego i innych podzespołów samochodu. Wśród rejestrowanych danych mogą znajdować się informacje np. o sposobie prowadzenia samochodu. Mogą one, między innymi, obejmować szczegółowy zapis przebiegu zmian prędkości pojazdu, używania hamulców, pedału przyspieszania czy ruchów kierownicy. Dane te są zbierane są podczas jazdy, w czasie kolizji i w sytuacjach bliskich kolizji i zapamiętywane przez pewien okres czasu. Firma Volvo Car Corporation nie udostępnia zarejestrowanych danych bez uży-

skania wcześniejszej zgody. Jednak może zostać do tego zmuszona na mocy obowiązujących przepisów prawa.

Zapisane w pamięci urządzeń informacje mogą również zostać odczytane i wykorzystane przez Volvo Car Corporation oraz autoryzowane stacje serwisowe.

Niekorzystne warunki eksploatacji

W przypadku dłuższych podróży w niżej wymienionych warunkach konieczne jest częstsze sprawdzanie poziomu oleju silnikowego:

- Holowanie przyczepey,
- Jazda w terenie górzystym,
- Jazda z dużymi prędkościami,
- Przy temperaturze otoczenia poniżej -30°C lub powyżej $+40^{\circ}\text{C}$.

Ponadto konieczne jest częstsze sprawdzanie poziomu oleju w silniku, gdy samochód jest regularnie eksploatowany na krótkich (poniżej 10 km) dystansach przy niskiej temperaturze otoczenia (poniżej $+5^{\circ}\text{C}$).

W tych warunkach może dochodzić do nadmiernego wzrostu temperatury oleju i jego zwiększonego zużycia.



Samodzielna obsługa techniczna samochodu

Środki ostrożności przy wykonywaniu czynności obsługowych w samochodzie**Akumulator**

- Sprawdzić prawidłowość połączenia przewodów akumulatora oraz czy zaciski są prawidłowo dokręcone.
- Nie odłączać przewodów akumulatora (np. w celu jego wymiany), gdy silnik pracuje.
- Nie stosować przyspieszonego ładowania akumulatora. Na czas ładowania trzeba odłączyć akumulator od instalacji samochodowej.

Kwas zawarty w akumulatorze jest żrący i trujący. Dlatego z akumulatorem należy postępować w sposób nieszkodliwy dla środowiska. Autoryzowana stacja obsługi Volvo służy wszelką pomocą w tym zakresie.

**OSTRZEŻENIE**

Układ zapłonowy samochodu wytwarza bardzo wysokie napięcie. W całym układzie zapłonowym występują napięcia grożące porażeniem. Dlatego zawsze przed przystąpieniem do wykonywania czynności serwisowych w przedziale silnikowym należy wyłączyć zapłon.

Gdy silnik jest rozgrzany lub włączony jest zapłon, nie wolno dotykać świec zapłonowych, cewki zapłonowej ani przewodów wysokiego napięcia.

Należy regularnie sprawdzać

Następujące elementy należy kontrolować w regularnych odstępach czasu, np. przy okazji uzupełniania paliwa:

- Płyn w układzie chłodzenia silnika – Poziom płynu powinien zawierać się pomiędzy znakami MIN i MAX na zbiorniku wyrównawczym.
- Olej w silniku – Poziom oleju powinien zawierać się pomiędzy znakami MIN i MAX na miarce poziomu oleju.
- Płyn w obwodzie wspomaganie układu kierowniczego – Poziom płynu powinien zawierać się pomiędzy znakami MIN i MAX.
- Płyn do spryskiwaczy – Zbiornik powinien być zawsze napełniony. W okresie zimowym używać roztworu środka niskokrzepnącego do spryskiwaczy.
- Płyn w układzie hamulcowym i sprzęgłowym – Poziom płynu powinien zawierać się pomiędzy znakami MIN i MAX.

**OSTRZEŻENIE**

Wentylator chłodnicy może załączyć się automatycznie nawet jakiś czas po wyłączeniu silnika.

Mycie silnika należy powierzyć stacji obsługi pojazdów. Mycie gorącego silnika może doprowadzić do pożaru.



Pokrywa i komora silnika

Otwieranie pokrywy silnika

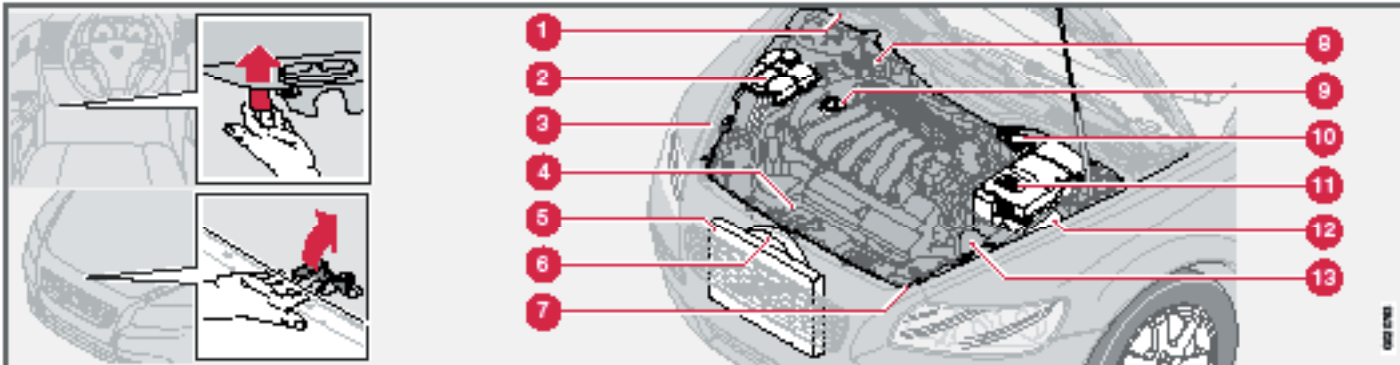

- Pociągnąć dźwignię z lewej strony pod deską rozdzielczą. Rozlegnie się odgłos zwalniania zamka.
- Wsunąć dłoń pod pokrywę silnika na środku jej przedniej krawędzi i nacisnąć w prawo dźwignię zamka pomocniczego.
- Podnieść pokrywę silnika.

OSTRZEŻENIE!

Po zamknięciu pokrywy silnika sprawdzić, czy jest prawidłowo zablokowana.

Komora silnika

1. Zbiornik płynu do spryskiwaczy (silnik 4-cyl.)
2. Zbiornik wyrównawczy płynu chłodzącego
3. Zbiornik płynu do wspomagania układu kierowniczego (za lampą przednią).
4. Miarka poziomu oleju w silniku¹
5. Chłodnica
6. Wentylator chłodnicy
7. Zbiornik płynu do spryskiwaczy (silnik 5-cyl.)
8. Zbiornik płynu w układzie hamulcowym i sprzęgłowym (z kierownicą po prawej stronie)
9. Wlew oleju silnikowego¹

10. Zbiornik płynu w układzie hamulcowym i sprzęgłowym (z kierownicą po lewej stronie)
11. Akumulator
12. Skrzynka przekładników i bezpieczników
13. Filtr powietrza¹

¹ W zależności od rodzaju silnika.

**Olej napędowy****Układ paliwowy**

Silniki wysokoprężne są wrażliwe na zanieczyszczenia w paliwie, takie jak np. wysoka zawartość siarki. Z tego względu należy stosować oleje napędowe pochodzące wyłącznie od znanych producentów. Nigdy nie stosować oleju napędowego pochodzącego z niepewnego źródła.

Przy niskich temperaturach otoczenia (-40°C do -6°C) z oleju napędowego mogą wytrącać się parafiny, co może być przyczyną trudności z uruchomieniem silnika.

Wszyscy więksi producenci paliw oferują w sezonie zimowym olej napędowy przeznaczony do użytkowania w niskich temperaturach. Ma on obniżoną lepkość w niskich temperaturach oraz ograniczoną tendencję do wytrącania parafiny w układzie paliwowym.

W okresie zimowym wskazane jest, aby w zbiorniku pozostawał zawsze większy zapas paliwa, co ograniczy kondensację wilgoci. Podczas tankowania należy sprawdzać, czy okolice wlewu paliwa są czyste. Należy unikać rozlewania paliwa na powierzchnie lakierowane. Wszelkie ślady paliwa zmyć wodą z detergentem.

WAŻNE

Należy stosować wyłącznie oleje napędowe spełniającą Europejską normę jakości, patrz str. 245.

WAŻNE

Rodzaje oleju napędowego, których nie można stosować w tym samochodzie:

z dodatkami, olej napędowy do silników łodzi i okrętów, olej opałowy, RME¹ (ester metylowy pozyskiwany z oleju rzepakowego) i olej roślinny. Paliwa te nie są zgodne z zaleceniami firmy Volvo i powodują przyspieszone zużycie się i niszczenie elementów silnika, które nie jest objęte gwarancją.

¹ Olej napędowy może zawierać określoną ilość RME, ale nie ona może przekroczyć pewnego poziomu.

WAŻNE

W modelach 2006 i późniejszych można stosować paliwo o maksymalnej zawartości siarki na poziomie 50 ppm.

Całkowite wyczerpanie paliwa

Nie są wymagane żadne dodatkowe działania po całkowitym wyczerpaniu paliwa w zbiorniku samochodu. Układ paliwowy zostanie samoczynnie odpowietrzony, jeżeli włącznik zapłonu będzie przytrzymany w położeniu II przez ponad 60 sekund przed próbą rozruchu paliwa.

Usuwanie wody z filtra paliwa

Filtr paliwa jest skonstruowany w ten sposób, że wytrącająca się woda jest w nim oddzielona od paliwa. W przeciwnym razie woda mogłaby uniemożliwić prawidłowe funkcjonowanie silnika.

Wodę w filtrze paliwa należy spuszczać zgodnie z terminarzem obsługi okresowej podanym w książce „Program obsługi Volvo i rejestr przeglądów” oraz w każdym przypadku podejrzenia użycia zanieczyszczonego paliwa.

WAŻNE

Niektóre dodatki do paliwa usuwają wodę zgromadzoną w filtrze paliwa.



OLEJE I PŁYNY EKSPLOATACYJNE

Naklejka z danymi oleju silnikowego.

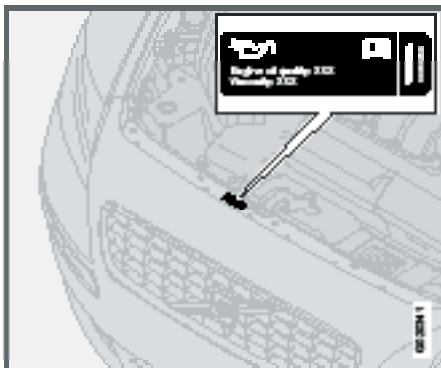

WAŻNE

Należy zawsze stosować olej zalecanego gatunku i prawidłowo dobranej lepkości, patrz tabliczka w przedziale silnika. Olej w silniku należy regularnie wymieniać oraz często kontrolować jego poziom.

Użycie oleju silnikowego niższego niż zalecany gatunku lub zbyt niski jego poziom doprowadzi do uszkodzenia silnika.

Dopuszczalne jest stosowanie oleju o gradacji wyższej niż podana. W przypadku niekorzystnych warunków eksploatacji samochodu zalecane jest stosowanie oleju o gradacji wyższej niż podana na tabliczce informacyjnej. Patrz strona 237.

Sprawdzanie poziomu oleju oraz wymiana oleju i filtra oleju

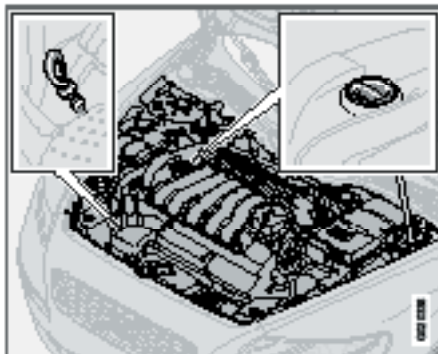

Miarka poziomu oleju w silniku benzynowym

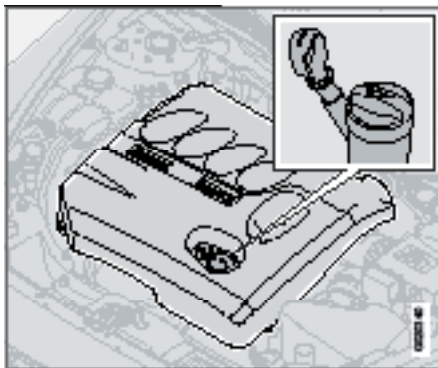

Miarka poziomu oleju w silniku wysokoprężnym.

Firma Volvo zaleca oleje Castrol. Olej silnikowy i filtr oleju wymienia się zgodnie z terminarzem obsługi okresowej podanym w książce „Program obsługi Volvo i rejestr przeglądów”.

WAŻNE

By spełnić wymogi serwisowe w zakresie przebiegów międzyprzebiegów, wszystkie silniki Volvo są napełniane fabrycznie specjalnie przystosowanym olejem syntetycznym. Olej ten dobrano bardzo starannie, z myślą o długotrwałym użytkowaniu, prawidłowej charakterystyce rozruchu silnika, niskim zużyciu paliwa oraz wpływie na środowisko.

Zalecane terminy przeglądów okresowych wymagają użytkowania zatwierdzonego przez Volvo oleju silnikowego. Do napełniania i wymiany należy stosować wyłącznie zalecany rodzaj oleju silnikowego (patrz naklejka w przedziale silnika). Nieprawidłowy olej silnikowy będzie miał negatywny wpływ na niezawodność silnika, charakterystykę rozruchu, zużycie paliwa oraz oddziaływanie samochodu na środowisko.

Volvo Car Corporation nie ponosi żadnej odpowiedzialności gwarancyjnej w razie zastosowania oleju silnika o niewłaściwej gradacji lub klasie lepkości.

W samochodach Volvo wykorzystywane są różne systemy ostrzegające o niskim ciśnieniu lub niskim poziomie oleju silnikowego. W niektórych wersjach zastosowano czujnik ciśnienia oleju silnikowego wraz z lampką ostrzegawczą ciśnienia oleju. W innych wersjach znajduje się czujnik poziomu oleju, a kierowca jest informowany o nieprawidłowościach za pośrednictwem symbolu ostrzegawczego w zestawie wskaźników oraz komunikatu tek-



Oleje i płyny eksploatacyjne

stowego na wyświetlaczu. W jeszcze innych wersjach samochodu występują oba warianty. Szczegółowych informacji udzieli autoryzowana stacja obsługi Volvo.

Regularne sprawdzanie poziomu oleju w silniku jest szczególnie ważne w okresie do pierwszej wymiany oleju. Olej należy wymieniać po osiągnięciu przebiegu określonego w książce „Program obsługi Volvo i rejestr przeglądów”.

Sprawdzenia poziomu oleju w silniku należy dokonywać nie rzadziej, niż co 2 500 km. Pomiar jest najdokładniejszy przed uruchomieniem zimnego silnika. Pomiar wykonany bezpośrednio po wyłączeniu silnika jest niedokładny. Wykazywany będzie zbyt niski poziom oleju, który nie zdążył jeszcze spłynąć do miski olejowej.

Sprawdzanie poziomu oleju silnikowego

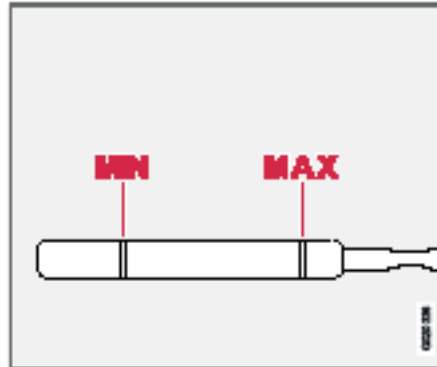

Poziom oleju musi zawierać się w zaznaczonym polu miarki

Sprawdzanie poziomu oleju w zimnym silniku:

- Przed sprawdzeniem poziomu wytrzeć miarkę.
- Sprawdzić poziom oleju za pomocą miarki. Powinien zawierać się pomiędzy znakami MIN i MAX.
- Gdy poziom jest w pobliżu MIN, należy dolać oleju porcjami, zaczynając od objętości 0,5 litra. Dolać oleju tyle, aby jego poziom był bliżej znaku MAX niż znaku MIN. Dane dotyczące ilości oleju podane są na stronach 237–238.

Sprawdzanie poziomu oleju w ciepłym silniku:

- Zaparkować samochód na poziomym podłożu i po wyłączeniu silnika odczekać przynajmniej 10-15 minut, aby olej mógł spłynąć do miski olejowej.
- Przed sprawdzeniem poziomu wytrzeć miarkę.
- Sprawdzić poziom oleju za pomocą miarki. Powinien zawierać się pomiędzy znakami MIN i MAX.

Gdy poziom jest w pobliżu MIN, należy dolać oleju porcjami, zaczynając od objętości 0,5 litra. Dolać oleju tyle, aby jego poziom był bliżej znaku MAX niż znaku MIN. Dane dotyczące ilości oleju podane są na stronach 237–238.



OSTRZEŻENIE

Nie dopuścić do rozlania oleju na gorący kolektor wylotowy, ponieważ grozi to pożarem.



WAŻNE

Nigdy nie dolewać oleju powyżej znaku **MAX**. Zbyt wysoki poziom spowoduje nadmierne zużycie oleju.



Oleje i płyny eksploatacyjne

Uzupelnianie płynu do spryskiwaczy

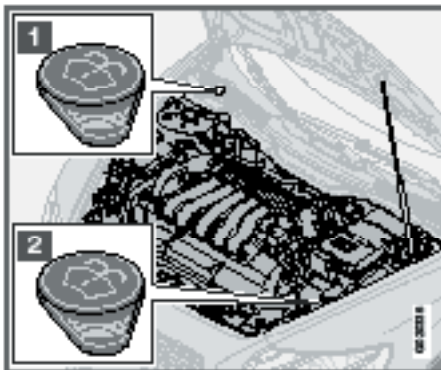

Zbiornik płynu do spryskiwaczy¹.

Spryskiwacze szyby oraz reflektorów mają wspólny zbiornik płynu.

1. Wlew płynu w wersjach z silnikami 4-cylindrowymi i silnikami wysokoprężnymi.
2. Wlew płynu w wersjach z silnikami 5-cylindrowymi.

W sezonie zimowym należy dodać płynu niskokrzepnącego, aby nie nastąpiło zamarznięcie płynu w pompie, zbiorniku lub przewodach płynu do spryskiwaczy. Dane dotyczące ilości płynu podane są na stronie 241.

UWAGA

Koncentrat niskokrzepnący należy w odpowiedniej proporcji wymieszać z wodą przed waniem do zbiornika.

WSKAZÓWKA! Uzupelniając płyn do spryskiwaczy należy również wyczyścić pióra wycieraczek.

Sprawdzanie poziomu i uzupelnianie płynu w układzie chłodzenia silnika



Podczas dolewania stosować się do zaleceń podanych na opakowaniu płynu. Należy ściśle przestrzegać proporcji mieszania koncentratu niskokrzepnącego z wodą właściwych dla przewidzianych warunków pogodowych. Nie wolno dolewać do układu chłodzenia samej wody. Ryzyko zamarznięcia wzrasta zarówno przy zbyt małej, jak i przy zbyt dużej zawartości koncentratu niskokrzepnącego.

WAŻNE

Należy zawsze stosować zalecany przez Volvo płyn chłodzący o właściwościach antykorozyjnych. Układ chłodzenia silnika nowego samochodu jest fabrycznie napełniony roztworem zapewniającym ochronę przed zamarzaniem do -35°C .

Pojemności podane są na stronie 241.

¹ W zależności od rodzaju silnika.



Oleje i płyny eksploatacyjne

Poziom płynu chłodzącego należy regularnie sprawdzać

Poziom płynu powinien mieścić się pomiędzy znakami MIN i MAX na zbiorniku wyrównawczym. Zbyt niski poziom płynu może powodować lokalne wzrosty temperatury, grożące uszkodzeniem (pękaniem) głowicy silnika. Jeżeli poziom płynu opadnie poniżej znaku **MIN**, należy go uzupełnić.

**OSTRZEŻENIE**

Płyn w układzie chłodzenia silnika może być bardzo gorący. Jeżeli zajdzie potrzeba uzupełnienia płynu, gdy silnik jest rozgrzany, należy zakrętkę zbiornika wyrównawczego odkręcać powoli, stopniowo uwalniając nadciśnienie.

**UWAGA**

Silnik może pracować tylko z prawidłowym poziomem płynu chłodzącego. W przeciwnym razie mogą lokalnie wystąpić wysokie wzrosty temperatury, niosące ryzyko uszkodzenia (pęknięcia) głowicy silnika.

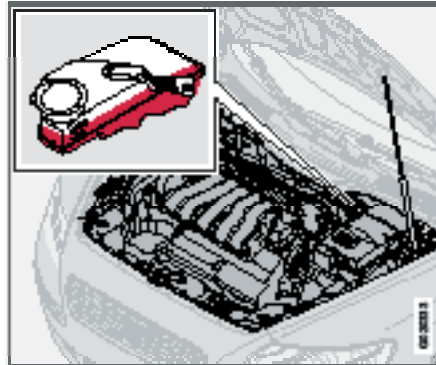
Sprawdzanie poziomu i uzupełnianie płynu w układzie hamulcowym i sprzęgłowym

Układ hamulcowy i układ hydrauliczny sprzęgła mają wspólny zbiornik płynu¹. Poziom płynu powinien mieścić się pomiędzy znakami MIN i MAX. Poziom płynu należy regularnie kontrolować. Wymiana płynu zalecana jest co drugi rok lub przy okazji co drugiego przeglądu okresowego.

Informacje dotyczące ilości oraz doboru płynu podane są na stronie 237.

Jeżeli hamulce są intensywnie używane (np. w warunkach jazdy górskiej) lub jeśli samochód eksploatowany jest w klimacie tropikalnym o dużej wilgotności, wówczas płyn hamulcowy należy wymieniać co rok.

¹ Umiejscowienie zbiornika zależy od tego, czy kierownica jest po lewej, czy po prawej stronie.

**OSTRZEŻENIE**

Gdy poziom płynu hamulcowego w zbiorniku spadnie poniżej znaku **MIN**, do chwili jego uzupełnienia nie można jeździć samochodem. Należy ustalić przyczynę ubytku płynu.



Oleje i płyny eksploatacyjne

Sprawdzanie poziomu i uzupełnianie płynu w obwodzie wspomagania układu kierowniczego

UWAGA

Poziom płynu należy regularnie kontrolować.

Płyn nie wymaga okresowej wymiany. Informacje dotyczące ilości oraz doboru płynu podane są na stronie 240.

W przypadku awarii wspomagania w układzie kierowniczym lub konieczności holowania samochodu z wyłączonym silnikiem, kierowanie jest nadal możliwe. Jednak kierownica będzie stawać znacznie większy niż zazwyczaj opór i skręcenie kół wymagać będzie większego wysiłku.



Wymiana piór wycieraczek

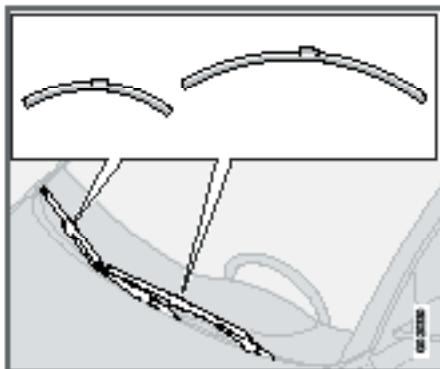

UWAGA

Pióra obu wycieraczek są różnej długości. Pióro wycieraczki po stronie kierowcy jest dłuższe niż po stronie pasażera.

- Podnieść ramię wycieraczki.
- Nacisnąć przycisk na mocowaniu pióra wycieraczki i wysunąć pióro prosto (1), równoległe do ramienia.
- Nasunąć (2) nowe pióro do usłyszenia kliknięcia.
- Sprawdzić (3), czy pióro wycieraczki jest prawidłowo zamocowane.
- Opuścić ramię wycieraczki na szybę.

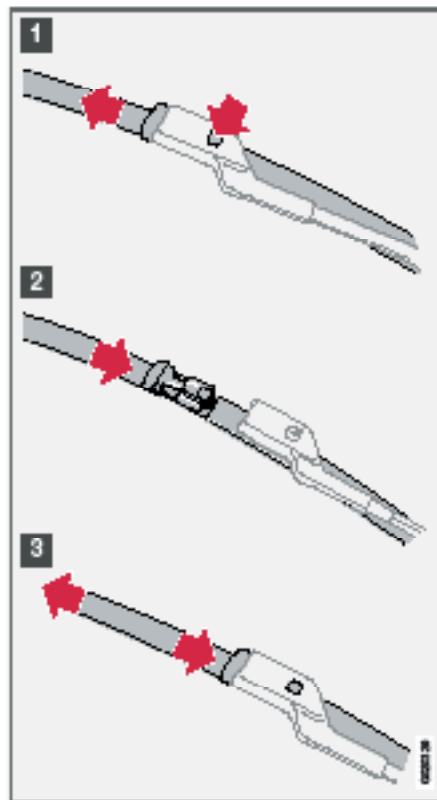



Akumulator

Konserwacja akumulatora

Na trwałość i funkcjonowanie akumulatora mogą mieć wpływ takie czynniki, jak warunki jazdy, sposób prowadzenia samochodu, częstotliwość rozruchów silnika, warunki klimatyczne itp.

UWAGA

Zużyty akumulator zawiera ołów, dlatego musi zostać poddany prawidłowej utylizacji w sposób bezpieczny dla środowiska.

OSTRZEŻENIE

We wnętrzu akumulatora wytwarzana jest niezwykle wybuchowa mieszanina wodoru i tlenu. Iskra powstała w wyniku niewłaściwego podłączenia przewodów rozruchowych może spowodować jego eksplozję, grożącą obrażeniami ciała i uszkodzeniem samochodu. Akumulator zawiera również kwas siarkowy, który może spowodować poważne poparzenia. Jeżeli kwas dostanie się do oczu, na skórę lub na ubranie należy natychmiast spłukać go dużą ilością wody. W przypadku dostania się kwasu do oczu należy natychmiast skontaktować się z lekarzem.

UWAGA

Wielokrotne całkowite rozładowanie akumulatora skraca jego trwałość.

Symbole na obudowie akumulatora



Stosować okulary ochronne.



Szczegółowe informacje w instrukcji obsługi samochodu.



Przechowywać w miejscu niedostępnym dla dzieci.



Zawiera żrący kwas.



Nie zbliżać się ze źródłem iskrzenia lub otwartym ogniem.



Niebezpieczeństwo eksplozji.



Wymiana akumulatora

Wymontowanie akumulatora:

- Wyłączyć zapłon i wyjąć kluczyk.
- Przed dotknięciem któregoś z biegunów akumulatora odczekać co najmniej 5 minut. Przez ten czas różne moduły sterujące w układzie elektrycznym samochodu mogą zapisać potrzebne informacje.
- Zdjąć pokrywę.
- Odłączyć zacisk od ujemnego bieguna akumulatora.
- Odłączyć zacisk dodatni.
- Zdjąć przednią ścianę schowka na akumulator przy użyciu śrubokrętu.
- Zwolnić obejmę mocującą akumulator.
- Wyjąć akumulator.

Zamontowanie akumulatora:

- Włożyć akumulator na miejsce.
- Założyć obejmę mocującą akumulator.
- Założyć przednią ścianę schowka na akumulator.
- Podłączyć zacisk dodatni.
- Podłączyć zacisk ujemny.
- Zamocować górną pokrywę akumulatora.



Wymiana żarówek

Uwagi ogólne

Wszystkie dane dotyczące rodzajów żarówek podane są na stronie 249.

Niżej wyszczególnione lampy są specjalnego typu i wymiany żarówek tych świateł powinien dokonywać wyłącznie odpowiednio przygotowany warsztat.

- Górna lampka oświetlenia kabiny.
- Lampki do czytania i oświetlenie schowka w desce rozdzielczej
- Kierunkowskazy, lampki w zewnętrznych lusterkach wstecznych i lampki oświetlające otoczenie samochodu.
- Reflektory Bi-ksenonowe
- Światło hamowania

OSTRZEŻENIE

Czynności związane z wymianą żarówek w reflektorach Bi-ksenonowych muszą być wykonywane przez autoryzowaną stację obsługi Volvo. Ze względu na wysokie napięcie elektryczne, ten rodzaj świateł wymaga zachowania szczególnej ostrożności.

WAŻNE

Nie wolno dotykać palcami szklanej części żarówki. Smar i tłuszcz przeniesiony z palców w wyniku rozgrzania odparowuje i pokrywa odbłyśnik reflektora, powodując jego uszkodzenie.

Wymiana żarówek przednich świateł

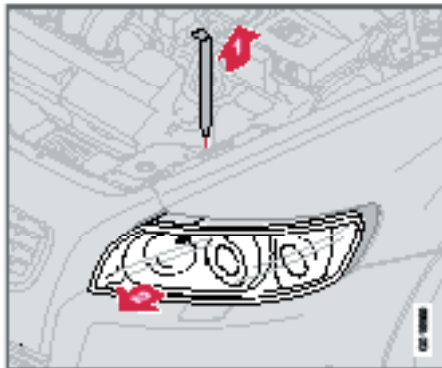

Wszystkie żarówki przednich świateł (oprócz przeciwmgielnych) wymienia się po wycięciu przedniej lampy zespolonej, którą odłącza się od strony komory silnika.

Wymywanie lampy zespolonej:

- Wyjąć kluczyk z wyłącznika zapłonu i obrócić przelącznik świateł do położenia 0.
- Wyciągnąć trzpień blokady (1).
- Pociągnąć lampę w bok i wyciągnąć do przodu (2).

WAŻNE

Podczas rozłączania nie ciągnąć za przewód elektryczny tylko za złącze.

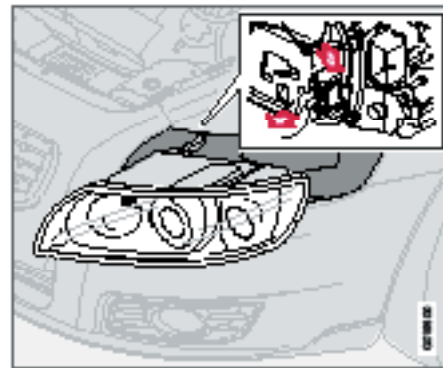

- Odłączyć złącze elektryczne naciskając zaczep kciukiem (3) jednocześnie odciągając złącze (4) drugą ręką.
- Umieścić lampę na miękkim podłożu, aby nie dopuścić do zarysowania klosza.

Zamocowanie lampy zespolonej:

- Założyć złącze elektryczne, włożyć lampę na miejsce i wsunąć trzpień blokujący. Sprawdzić, czy trzpień został prawidłowo włożony.
- Sprawdzić działanie świateł.

Lampę należy prawidłowo podłączyć i zamocować przed włączeniem świateł lub włożeniem kluczyka do wyłącznika zapłonu.



Wymiana żarówek

Światła mijania

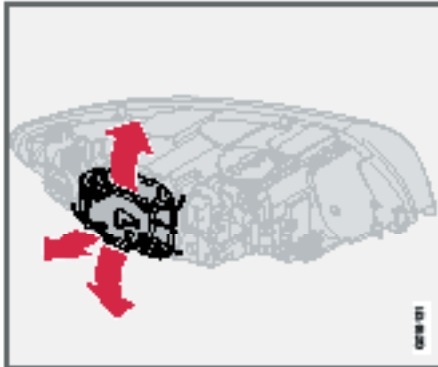
**Zdejmowanie pokrywy i wyjmowanie żarówki:**

- Wyjąć całą lampę zespoloną, patrz str. 192.
- Odchylić na bok zaczepy mocujące i zdjąć tylną pokrywę.
- Odtłączyć złącze elektryczne od żarówki.
- Zwolnić zacisk sprężynowy, przytrzymując żarówkę. Wcisnąć żarówkę do środka/w dół.
- Wyjąć żarówkę z oprawy.

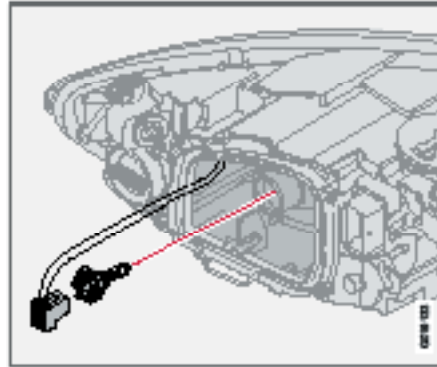
**Wkładanie nowej żarówki:**

- Włożyć nową żarówkę. Pasuje tylko w jednej pozycji.
- Nacisnąć zacisk sprężynowy do środka/do góry i nieco w prawo, aby wskoczył we właściwe miejsce.
- Wcisnąć złącze elektryczne.
- Założyć plastikową pokrywę.
- Założyć całą lampę zespoloną, patrz str. 192.

Drogowe światło halogenowe

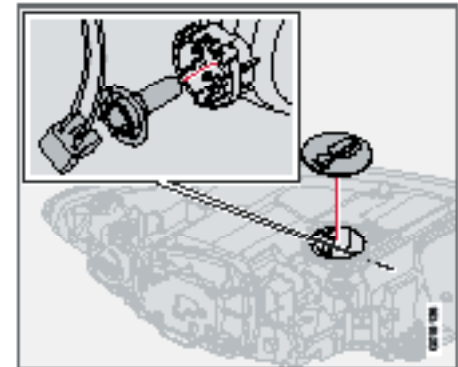

Na ilustracji przedstawiono żarówkę halogenową

- Wyjąć całą lampę zespoloną, patrz str. 192.
- Zdjąć pokrywę znajdującą się nad lampą zespoloną, obracając ją przeciwnie do ruchu wskazówek zegara, patrz str. 192.
- Reflektor lewy:
Obrócić oprawę żarówki przeciwnie do ruchu wskazówek zegara.
- Reflektor prawy:
Obrócić oprawę żarówki zgodnie z ruchem wskazówek zegara.

UWAGA

Jeżeli samochód wyposażony jest w żarówki ABL lub GDL, to żarówka światła drogowego ma osobną oprawę. W takim wypadku w celu wyjęcia żarówki należy ją wyciągnąć bez obracania.



Wymiana żarówek

- Wyjąć oprawę żarówki i wymienić żarówkę.
- Zamocować oprawę żarówki. Pasuje tylko w jednej pozycji.
- Założyć pokrywę znajdującą się nad lampą zespoloną, obracając ją zgodnie z ruchem wskazówek zegara, patrz str. 192.
- Założyć całą lampę zespoloną, patrz str. 192.

Światła pozycyjne/postojowe

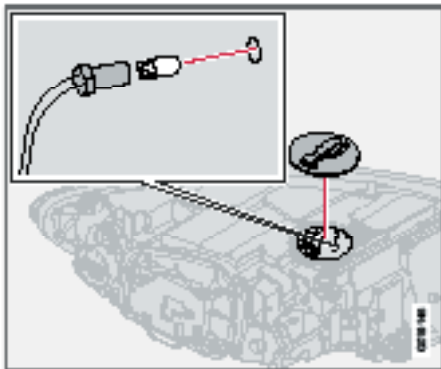

- Zdjąć całą lampę, patrz str. 192.
- Zdjąć pokrywę znajdującą się nad lampą zespoloną, obracając ją przeciwnie do ruchu wskazówek zegara, patrz str. 192.
- Wyjąć oprawę żarówki i wymienić żarówkę.
- Wcisnąć z powrotem oprawę żarówki. Po prawidłowym zamocowaniu oprawy towarzyszy „kliknięcie”.
- Założyć pokrywę znajdującą się nad lampą zespoloną, obracając ją zgodnie z ruchem wskazówek zegara, patrz str. 192.
- Założyć całą lampę zespoloną, patrz str. 192.

Kierunkowskazy

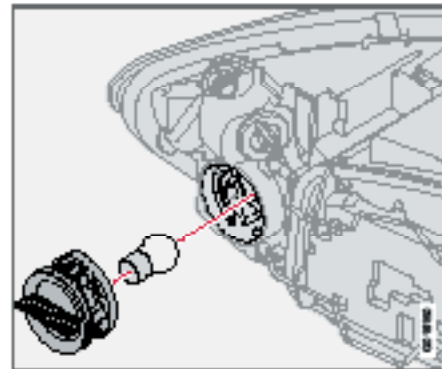

- Zdjąć całą lampę, patrz str. 192.
 - Obrócić oprawę żarówki w lewo i wyciągnąć.
 - Wcisnąć żarówkę w oprawę, obrócić w lewo i wyciągnąć z oprawy.
 - Włożyć nową żarówkę i zamocować oprawę w obudowie lampy.
 - Założyć całą lampę zespoloną, patrz str. 192.
- 09 Obsługa techniczna samochodu

UWAGA

Lampa wyposażona w aktywne światła Bi-ksenonowe (wyposażenie opcjonalne) posiada diodowe (LED) światło pozycyjne nie podlegające wymianie.



Światła obrysowe

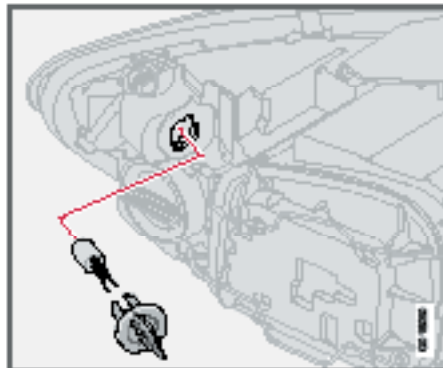

- Zdjąć całą lampę, patrz str. 192.
- Obrócić oprawę żarówki w lewo i wyciągnąć. Wymienić żarówkę.
- Zamocować oprawę żarówki. Pasuje tylko w jednej pozycji.
- Założyć całą lampę zespoloną, patrz str. 192.

Światła przeciwmgielne

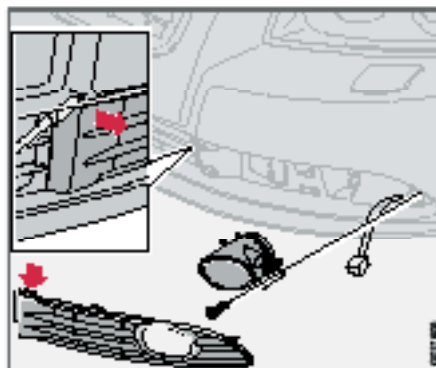

- Wyłączyć wszystkie światła i ustawić wyłącznik zapłonu w położeniu **0**.
- Podważyć pokrywę śrubokrętem (patrz ilustracja) i rozpiąć zaczep pod pokrywą.
- Chwycić pokrywę za krawędź i wyciągnąć prosto na zewnątrz.
- Odkręcić wkręt mocujący lampę i wyjąć ją.
- Obrócić żarówkę przeciwnie do ruchu wskazówek zegara i wyciągnąć ją.
- Włożyć nową żarówkę i obrócić zgodnie z ruchem wskazówek zegara. (Kształt gniazda oprawy odpowiada kształtowi stopy żarówki.)
- Zamocować oprawę żarówki. Znak **TOP** na oprawie żarówki musi być skierowany do góry.



Wymiana żarówek

Wymowianie oprawy żarówki

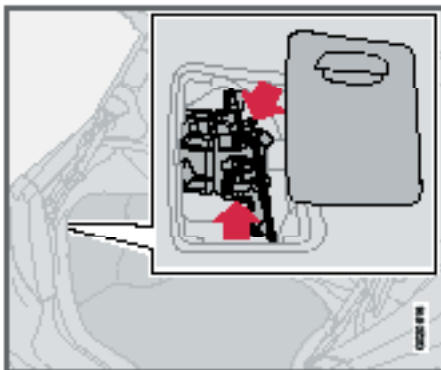

Wszystkie żarówki w tylnej lampie zespolonej wymienia się od strony bagażnika.

- Wyłączyć wszystkie światła i ustawić wyłącznik zapłonu w położeniu 0.
- Zdjąć panel osłonowy po odpowiedniej stronie bagażnika w celu uzyskania dostępu do oprawy żarówek. Te żarówki rozmieszczone są w oddzielnych oprawach.
- Odłączyć złącze elektryczne oprawy żarówki.
- Ścisnąć dwa zaczepty (A i B) i wyjąć oprawę.
- Włożyć nową żarówkę i połączyć złącze elektryczne.
- Wcisnąć oprawę na miejsce i założyć panel osłonowy.

UWAGA

Jeżeli po wymianie żarówki nadal wyświetlany jest komunikat „BULB FAILURE” lub „CHECK STOP LAMP”, należy skontaktować się z autoryzowaną stacją obsługi Volvo w celu naprawy usterki.

Rozmieszczenie żarówek w tylnej lampie zespolonej

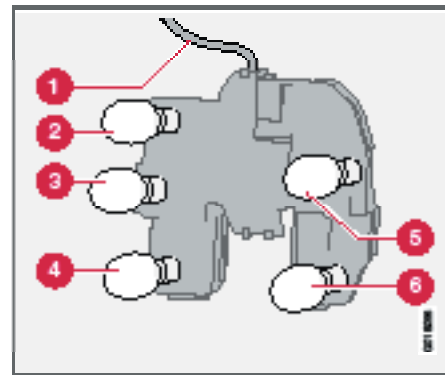

Oprawa żarówki

1. Diodowe światło hamowania

WAŻNE

Przewód elektryczny diodowego światła hamowania jest wtopiony w oprawę żarówki. Nie można go wyjąć.

2. Światła pozycyjne
3. Światła pozycyjne/postojowe
4. Tylne światło przeciwmgienne (tylko po jednej stronie)
5. Kierunkowskazy
6. Światło cofania



Wymiana żarówek

Oświetlenie tablicy rejestracyjnej

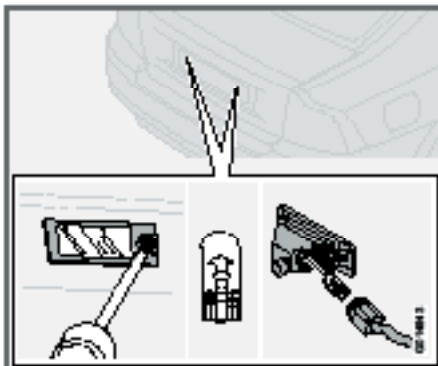

- Wyłączyć wszystkie światła i ustawić wyłącznik zapłonu w położeniu 0.
- Przy użyciu wkrętaka wykręcić wkręt mocujący.
- Ostrożnie odczepić i wyciągnąć całą lampkę na zewnątrz. Obrócić złącze elektryczne w lewo i wyciągnąć żarówkę.
- Wymienić żarówkę.
- Wsunąć złącze elektryczne i obrócić je w prawo.
- Włożyć całą obudowę lampy na miejsce i wkręcić wkręt mocujący.

Oświetlenie podłogi

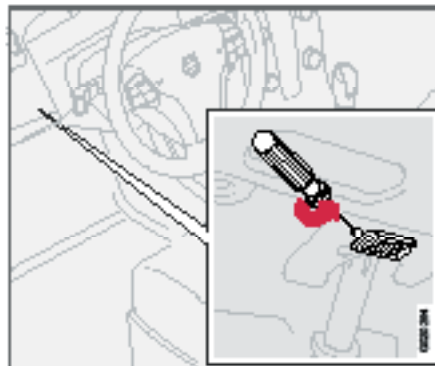

- Lampki umieszczone są pod deską rozdzielczą po stronie kierowcy i pasażera.
- Wsunąć końcówkę wkrętaka i delikatnie przekręcić, zwalniając zaczepy klosza lampki.
 - Wyjąć przepaloną żarówkę.
 - Włożyć nową żarówkę.
 - Zamocować klosz lampki.

Przeźrznię bagażowa

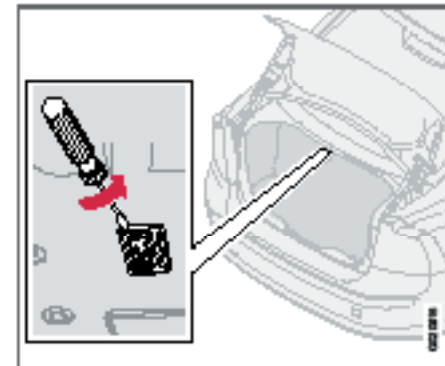

- Wsunąć końcówkę wkrętaka i delikatnie przekręcić, wypychając lampkę.
- Wyjąć przepaloną żarówkę.
- Włożyć nową żarówkę.



Wymiana żarówek

Podświetlenie lusterka kosmetycznego

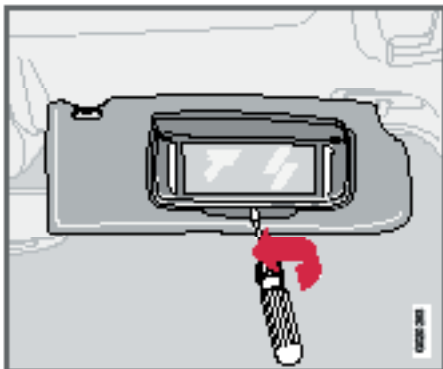

Wymywanie lusterka:

- Wsunąć końcówkę wkrętaka pod dolną krawędź lusterka w połowie jej długości. Ostrożnie podważyć i wypchnąć zaczep do góry.
- Wsuwając końcówkę wkrętaka pod boczne krawędzie lusterka (przy czarnych elementach gumowych) ostrożnie podważyć je do góry, uwalniając w efekcie dolną krawędź lusterka.
- Ostrożnie odzepić i wyjąć lusterko z pokrywą.
- Wyjąć przepaloną żarówkę i włożyć nową.

Zamocowanie lusterka:

- Jako pierwsze wcisnąć trzy zaczepy w górnej krawędzi lusterka.
- Następnie wcisnąć trzy zaczepy w dolnej krawędzi lusterka.



Uwagi ogólne

W celu zabezpieczenia instalacji elektrycznej w samochodzie przed uszkodzeniem w wyniku zwarcia lub przeciążenia, wszystkie obwody i urządzenia elektryczne chronione są bezpiecznikami.

Bezpieczniki w samochodzie umieszczone są w dwóch miejscach:

- Skrzynka przekaźników i bezpieczników w komorze silnika.
- Skrzynka przekaźników i bezpieczników w kabinie samochodu.

Wymiana bezpiecznika

Jeżeli przestaje działać jakieś urządzenie lub funkcja elektryczna, to prawdopodobnie nastąpiło chwilowe przeciążenie obwodu i przepalenie bezpiecznika.

- Na schemacie rozmieszczenia bezpieczników zlokalizować przepalony bezpiecznik.
- Wyciągnąć bezpiecznik i obejrzeć go z boku, sprawdzając, czy zakrzywiony przewodnik nie został przepalony.
- Jeżeli jest przepalony, włożyć nowy bezpiecznik o takim samym kolorze i prądzie znamionowym.

W każdej skrzynce znajdują się także bezpieczniki zapasowe. Jeżeli ten sam bezpiecznik przepala się regularnie, oznacza to, że w jego obwodzie elektrycznym jest uszkodzenie. Należy zwrócić się do autoryzowanej stacji obsługi Volvo w celu sprawdzenia i naprawy.



Bezpieczniki

Skrzynka przekaźników i bezpieczników w komorze silnika

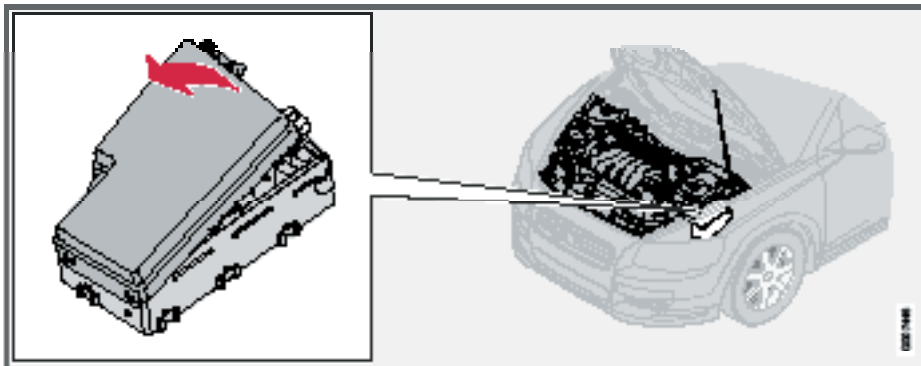

W skrzynce bezpieczników umieszczonej w komorze silnika znajduje się 36 gniazd bezpieczników. Przepalony bezpiecznik należy zastąpić nowym o takim samym kolorze i natężeniu znamionowym.

- Pozycje 19 – 36 są bezpiecznikami typu „Mini”.
- Pozycje 7 – 18 są bezpiecznikami typu „JCASE”, których wymianę należy zlecić autoryzowanej stacji obsługi Volvo.
- Pozycje 1 – 6 są bezpiecznikami typu „Midi”, których wymianę należy zlecić autoryzowanej stacji obsługi Volvo.

Po wewnętrznej stronie pokrywy znajdują szczypcy służące do wyciągania i wkładania bezpieczników.

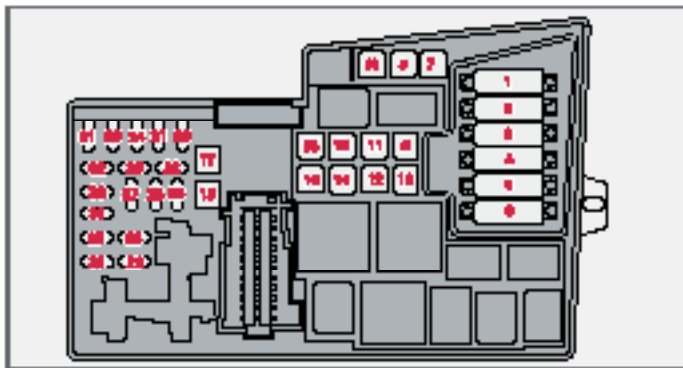

1. Wentylator chłodnicy.....	50 A	13. Przekątnik rozrusznika	30 A
2. Wspomaganie w układzie kierowniczym.....	80 A	14. Instalacja elektryczna do podłączenia przyczepy.....	40 A
3. Zasilanie elektryczne skrzynki bezpieczników w kabinie samochodu.....	60 A	15. Wolne miejsce	-
4. Zasilanie elektryczne skrzynki bezpieczników w kabinie samochodu.....	60 A	16. Zasilanie elektryczne systemu audio-telefonicznego	30 A
5. Układ ogrzewania i klimatyzacji, dodatkowa nagrzewnica (PTC) (wyposażenie opcjonalne	80 A	17. Wycieraczki szyby przedniej.....	30 A
6. Podgrzewanie wstępne silnika wysokoprężnego (4 cyl.)	60 A	18. Zasilanie elektryczne skrzynki bezpieczników w kabinie samochodu.....	40 A
Podgrzewanie wstępne silnika wysokoprężnego (5 cyl.)	70 A	19. Wolne miejsce	-
7. Pompa ABS	30 A	20. Sygnał dźwiękowy.....	15 A
8. Elektrozapory w układzie ABS	20 A	21. Nagrzewnica spalinowa, nagrzewnica powietrza w kabinie.....	20 A
9. Funkcje silnika	30 A	22. Wolne miejsce	-
10. Dmuchała wentylacji	40 A	23. Moduł sterujący silnika ECM (5-cyl. benzynowy), skrzynia biegów (TCM)	10 A
11. Spryskiwacze świateł przednich	20 A	24. Pułapka olejowa modułu PTC, dodatkowa nagrzewnica (tylko 5-cyl. Sil. wysokoprężny)	20 A
12. Ogrzewanie tylnej szyby	30 A		



Bezpieczniki

- 25. Wolne miejsce -
- 26. Włącznik zapłonu 15 A
- 27. Sprężarka klimatyzacji..... 10 A
- 28. Wolne miejsce -
- 29. Przednie światła przeciwmgielne..... 15 A
- 30. Moduł sterujący silnika (ECM)
(sil. benzynowy 1.6; wysokoprężny 2.0l)..... 3 A
- 31. Regulator napięcia, alternator (4-cyl.) 10 A
- 32. Wtryskiwacze (sil. benz. 5-cyl.), sonda lambda (sil. benz. 4-cyl.),
chłodnica powietrza doładowującego (sil. wysokoprężny 4-cyl.),
czujnik masowy przepływu powietrza i kontroler turbosprężarki
(sil. wysokoprężny 5-cyl.)..... 10 A
- 33. Sonda lambda i pompa podciśnieniowa (sil. benz. 5-cyl.), moduł
sterujący silnika (sil. wysokoprężny 5-cyl.) podgrzewanie filtra (sil.
wysokoprężny 4-cyl.) 20 A
- 34. Cewki zapłonowe (sil. benz.), wtryskiwacze (sil. benz. 1.6l),
pompa paliwa (sil. wysokoprężny 4-cyl.), przełącznik ciśnieniowy,
klimatyzacja (5 cyl.), świece żarowe i układ kontroli emisji EGR
(sil. wysokoprężny 5-cyl.)..... 10 A
- 35. Czujniki zaworowe, przekaźnik cewki zapłonowej, element PTC
klimatyzacji, pułapka olejowa (sil. benz 5-cyl.), moduł sterujący
silnika ECM (sil. wysokoprężny 5-cyl.), zbiornik paliwa (sil. benz.),
wtryskiwacze (sil. benz. 1.8/2.0 l), czujnik masowy przepływu
powietrza (sil. wysokoprężny 4-cyl., sil. benz. 5-cyl.), kontroler
turbosprężarki (sil. wysokoprężny 4-cyl.), przełącznik ciśnieniowy
układu wspomagania kierownicy (sil. benz. 1.6 l), moduł kontroli
emisji ERG (sil. wysokoprężny 4-cyl.) 15 A
- 36. Moduł sterujący silnika ECM (sil. wysokoprężny, nie 5-cyl.),
czujnik położenia pedału przyspieszania, sonda lambda (sil.
wysokoprężny, nie 5-cyl.)..... 10 A

Skrzynka przekaźników i bezpieczników w kabinie samochodu



W skrzynce bezpieczników umieszczonej w komorze silnika znajduje się 50 gniazd bezpieczników. Skrzynka znajduje się pod schowkiem w desce rozdzielczej. Znajdują się tu także bezpieczniki zapasowe. Narzędzia do wymiany bezpieczników/przekaźników w przedziale silnikowym, patrz str. 200.

- Skrzynkę bezpieczników zamyka się wykonując powyższe czynności w odwrotnej kolejności.
- Wyjąć trzpienie ze środkowej części zatrzasków. Założyć osłonę skrzynki bezpieczników i zaciski, włożyć trzpienie w zaciski w celu ich rozwarcia i unieruchomienia.

Wymiana bezpiecznika:

- Wcisnąć środkowe trzpienie zacisków (1) na głębokość około 1 cm, a następnie wyciągnąć zaciski i zdjąć osłonę skrzynki bezpieczników.
- Wykręcić oba wkręty motylkowe (2) przytrzymujące skrzynkę bezpieczników obracając je w lewo.
- Odchylić częściowo do dołu skrzynkę bezpieczników (3). Pociągnąć w kierunku siedzenia, do momentu jej zatrzymania. Całkowicie opuścić skrzynkę bezpieczników. Skrzynkę bezpieczników można całkowicie odczepić.



Bezpieczniki

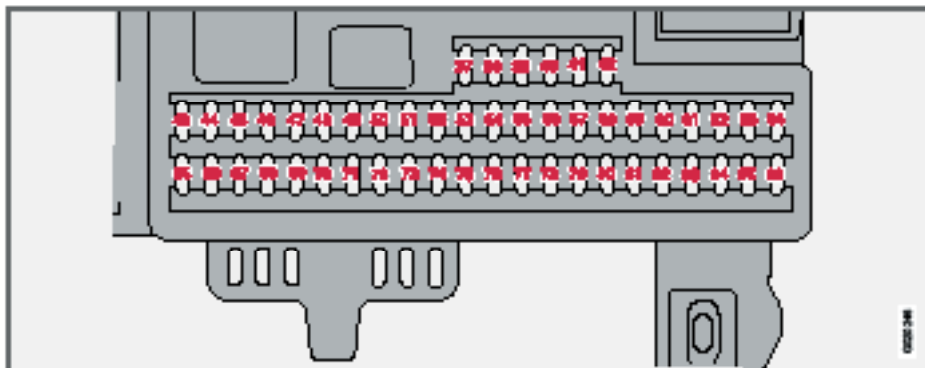

37. Wolne miejsce	-	50. Wolne miejsce	-
38. Wolne miejsce	-	51. AWD, dodatkowa nagrzewnica kabiny, przekaźnik filtra paliwa, ogrzewanie	10 A
39. Wolne miejsce	-	52. Moduł sterujący skrzyni biegów (TCM), układ ABS	5 A
40. Wolne miejsce	-	53. Wspomaganie w układzie kierowniczym	10 A
41. Wolne miejsce	-	54. System wspomagający kierowcę podczas parkowania, światła Bi-ksenonowe (wyposażenie opcjonalne)	10 A
42. Wolne miejsce	-	55. Moduł sterujący systemu obsługi bezkluczykowej	20 A
43. Telefon, radioodtwarzacz, system nawigacyjny RTI (wyposażenie opcjonalne)	15 A	56. Moduł sterujący zdalnego sterowania, moduł sterujący syreny alarmowej	10 A
44. Czołowe poduszki powietrzne (SRS), Moduł sterujący silnika (ECM) (5-cyl.)	10 A	57. Złącze transmisyjne (DLC), włącznik świateł hamowania	15 A
45. Gniazdo elektryczne	15 A	58. Prawe światło drogowe, przekaźnik dodatkowych świateł	7,5 A
46. Oświetlenie kabiny pasażerskiej, schowka podręcznego i lampki w drzwiach	5A		
47. Oświetlenie wnętrza	5 A		
48. Silnik spryskiwaczy	15 A		
49. Czołowe poduszki powietrzne (SRS)	10 A		



Bezpieczniki

59. Lewe światło drogowe.....	7,5 A	82. Zasilanie podnośników szyb w prawych przednich drzwiach...	25 A
60. Podgrzewanie fotela kierowcy	15 A	83. Zasilanie podnośników szyb w lewych przednich drzwiach	25 A
61. Podgrzewanie fotela pasażera.....	15 A	84. Elektryczna regulacja fotela pasażera.....	25 A
62. Okno dachowe	20 A	85. Elektryczna regulacja fotela kierowcy	25 A
63. Zasilanie podnośników szyb w prawych tylnych drzwiach	20 A	86. Oświetlenie kabiny, oświetlenie w bagażniku, elektryczne fotele i wskaźnik poziomu paliwa (1.8F).....	5 A
64. System RTI (wyposażenie opcjonalne)	5 A		
65. Zintegrowany system audio-telefoniczny	5 A		
66. Moduł sterujący zespołu audio-telefonicznego (ICM), układ klimatyzacji	10 A		
67. Wolne miejsce	-		
68. Układ automatycznej kontroli prędkości	5 A		
69. Układ klimatyzacji, czujnik deszczu, przycisk BLIS	5 A		
70. Wolne miejsce	-		
71. Wolne miejsce	-		
72. Wolne miejsce	-		
73. Okno dachowe, górna konsola oświetlenia wnętrza (OHC), sygnalizacja niezapięcia tylnego pasa bezpieczeństwa, automatycznie przyciemniane lusterko wsteczne	5 A		
74. Przekątnik pompy paliwa	15 A		
75. Wolne miejsce	-		
76. Wolne miejsce	-		
77. Gniazdo elektryczne w bagażniku, dodatkowy moduł elektroniczny (AEM)	15 A		
78. Wolne miejsce	-		
79. Światła cofania.....	5 A		
80. Wolne miejsce	-		
81. Zasilanie podnośników szyb w lewych tylnych drzwiach.....	20 A		

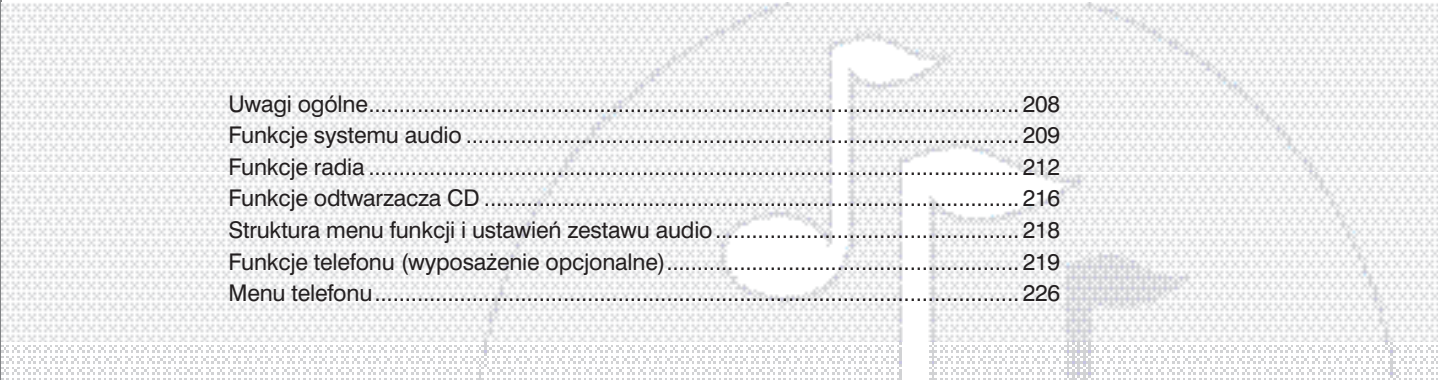

Uwagi ogólne.....	208
Funkcje systemu audio	209
Funkcje radia	212
Funkcje odtwarzacza CD	216
Struktura menu funkcji i ustawień zestawu audio.....	218
Funkcje telefonu (wyposażenie opcjonalne).....	219
Menu telefonu	226

SYSTEM AUDIO-TELEFONICZNY



10



Uwagi ogólne

System audio-telefoniczny

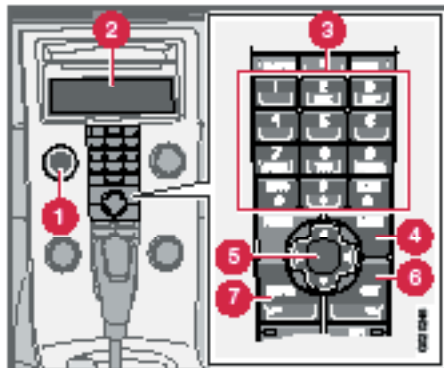

Zintegrowany system audio-telefoniczny łączy radioodtwarzacz i telefon samochodowy¹ w jednym urządzeniu. System ten można w prosty i wygodny sposób obsługiwać za pomocą wspólnego panelu sterowania i dodatkowych przycisków w kierownicy¹ (patrz strona 54). Aktualnie wybrane funkcje przedstawiane są na wyświetlaczu (2).

Radioodtwarzacz

Włączanie i wyłączenie

Przycisk **POWER** (1) służy do włączania i wyłączenia radioodtwarzacza. Jeżeli przed obroceniem wyłącznika zapłonu do pozycji **0** radioodtwarzacz nie został wyłączony, to będzie on działał do chwili wyjęcia kluczyka. Następnie po obróceniu wyłącznika zapłonu do pozycji **I** zostaje włączony automatycznie.

Menu

Niektóre funkcje systemu audio-telefonicznego obsługiwane są za pośrednictwem menu ekranowego. W prawym górnym rogu wyświetlacza pokazywany jest aktualny poziom struktury menu. W środku ekranu widnieją opcje wyboru.

- Przycisk **MENU** (4) umożliwia dostęp do struktury menu.
- Przycisk nawigacyjny (5) umożliwia przemieszczanie się pomiędzy opcjami menu.
- Przycisk **ENTER** (7) umożliwia wybór pozycji z menu lub zatwierdzenie opcji.
- Przycisk **EXIT** (6) umożliwia cofanie się w strukturze menu. Długie naciśnięcie tego przycisku powoduje wyjście ze struktury menu.

Przyciski szybkiego dostępu

Opcje menu są ponumerowane i dostęp do nich jest możliwy za pośrednictwem przycisków numerycznych (3).

Wyposażenie

Zestaw audio dostępny jest w różnych wariantach posiadających odmienne funkcje: Dostępne są trzy wersje zestawu audio: „Performance”, „High Performance” i „Premium Sound”. Wszystkie mają możliwość odbioru radiowego w zakresie FM i AM, obsługują funkcje RDS oraz zawierają odtwarzacz płyt kompaktowych.

Dolby Surround Pro Logic II

Funkcja dźwięku przestrzennego Dolby Surround Pro Logic II² w odpowiedni sposób rozdziela dźwięk stereofoniczny na lewy, środkowy i prawy głośnik przedni oraz dodatkowo na głośniki tylne. Dzięki temu pozwala uzyskać bardziej realistyczne brzmienie, niż w tradycyjnym układzie dwukanałowym.



Dolby Surround Pro Logic II oraz symbol Dolby są znakami towarowym Dolby Laboratories Licensing Corporation. Układ dźwięku przestrzennego Dolby Pro Logic II Surround System został wyprodukowany na licencji Dolby Laboratories Licensing Corporation.

¹ Wyposażenie opcjonalne.

² W wersji „Premium Sound”.



Regulacja dźwięku

Elementy sterujące

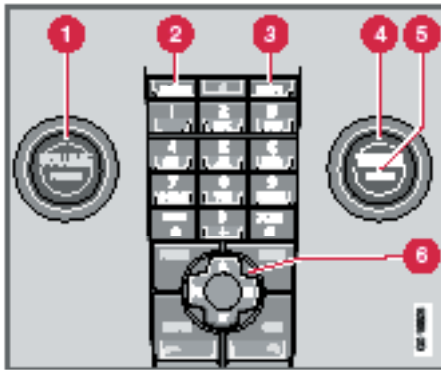

1. **VOLUME** – Pokrętko regulacyjne.
2. **AM/FM** – Wybór źródła dźwięku.
3. **MODE** – Wybór źródła dźwięku, DC/AUX.
4. **TUNING** – Pokrętko regulacyjne.
5. **SOUND** – Przycisk przełączania.

Głośność

Do regulacji głośności służy pokrętko **VOLUME** (1) oraz odpowiednie przyciski w kierownicy (patrz strona 54). Ponadto stosownie do prędkości jazdy dokonywana jest automatyczna korekcja głośności (patrz strona 211).

Wybór źródła dźwięku

Kolejne naciśnięcia **AM/FM** przełączają pomiędzy odbiorem radiowym w zakresach **FM1**, **FM2** i **AM**. Kolejne naciśnięcia **MODE** przełączają pomiędzy odbiorem płyty CD lub źródła dźwięku podłączonego do gniazda AUX.

AUX

Do gniazda AUX można podłączyć np. odtwarzacz MP3.

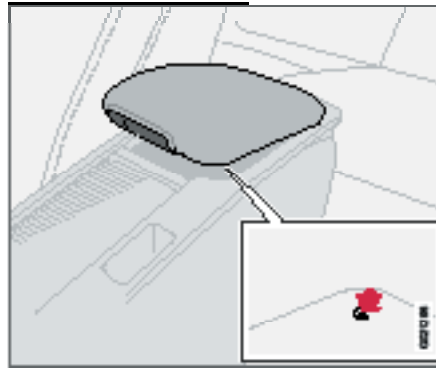

Gniazdo wejściowe do podłączenia zewnętrznego źródła dźwięku (AUX) 3,5 mm.

UWAGA

Jakość dźwięku może ulec pogorszeniu, jeżeli podczas odtwarzania trwa ładowanie akumulatora odtwarzacza MP3, dlatego należy unikać jednoczesnego odtwarzania muzyki i ładowania odtwarzacza.

Czasami głośność dźwięku z odtwarzacza MP3 może różnić się od głośności dźwięku odtwarzanego z wewnętrznych źródeł dźwięku, np. z odtwarzacza CD. Jeżeli nastawiona jest wysoka głośność innego źródła dźwięku w zestawie audio, jakość dźwięku może być gorsza. Aby tego uniknąć, należy odpowiednio ustawić głośność dźwięku wychodzącego z zewnętrznego źródła.

- Wybrać źródło **AUX** naciskając **MODE**.
- Nacisnąć przycisk **MENU**, a następnie **ENTER**.
- Wybrać **AUX input Volume** i nacisnąć **ENTER**.
- Obracać pokrętkiem **TUNING** lub nacisnąć przycisk nawigacyjny po stronie lewej lub prawej.

Regulacja dźwięku

Gniazdo USB/iPod¹

Do gniazda w konsoli środkowej można podłączyć pamięć przenośną USB lub odtwarzacz iPod.

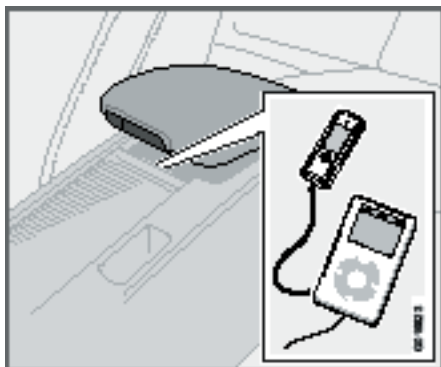

Należy wybrać odpowiednie źródło dźwięku, zależnie od tego, jakie urządzenie będzie podłączone.

- Przyciskiem **MODE** wybrać **iPod** lub **USB**. Na wyświetlaczu pojawi się komunikat **Connect Device** (podłącz urządzenie).
- Podłączyć urządzenie do gniazda w schowku w konsoli środkowej (patrz ilustracja powyżej).

W czasie odczytywania listy plików w urządzeniu na wyświetlaczu widoczny będzie komunikat **Loading**. Może to chwilę potrwać.

Po odczytaniu listy plików informacje o plikach wyświetlone zostaną na wyświetlaczu i możliwe będzie wybranieżądanego pliku.

Utwory można wybierać na jeden z dwóch sposobów:

- Przez obracanie pokręteł **TUNING** (4) w lewo i w prawo.
- lub przyciskami nawigacyjnymi (6) w lewo i prawo w celu wybraniażądanego utworu.

Jeżeli samochód wyposażony jest w przyciski sterujące na kierownicy, to wyboru utworów można dokonywać również tymi przyciskami.

UWAGA

System w samochodzie może odtwarzać pliki zapisane w najpopularniejszych wariantach formatów MP3, WMA i WAV. Istnieją jednak również warianty tych formatów, które nie są kompatybilne z systemem w tym samochodzie.

Pamięć przenośna USB

Aby ułatwić użycie urządzenia przenośnego USB, nie należy zapisywać w jego pamięci plików innych niż muzyczne. Odczytanie listy plików innych niż kompatybilne pliki muzyczne zajmie znacznie więcej czasu.

Odtwarzacz MP3

Wiele odtwarzaczy MP3 posiada własny system plików, który nie jest kompatybilny z systemem w tym samochodzie. Aby odtwarzacz MP3 mógł współpracować z systemem w samochodzie, musi on być ustawiony w trybie *USB Removable Device/Mass Storage Device*.

Odtwarzacz iPod

Odtwarzacz iPod pobiera energię, i jest ładowany poprzez przewód połączeniowy. Jeżeli jednak akumulator w odtwarzaczu iPod jest całkowicie rozładowany, to przed podłączeniem odtwarzacza należy naładować jego akumulator.

UWAGA

Struktura menu systemu pokładowego będzie podobna do struktury menu podłączonego odtwarzacza iPod używanego jako źródło dźwięku. Szczegółowe informacje znajdują się w instrukcji odtwarzacza iPod.

Szczegółowe informacje znajdują się w *Instrukcji do Interfejsu Muzycznego USB/iPod*.

Audio settings (Ustawienia)

Regulacja ustawień dźwięku

Kolejne naciśnięcia **SOUND** powodują przejście pomiędzy następującymi opcjami. Ustawić wybraną funkcję obracając pokręteł **TUNING**.

- **BASS** – Poziom tonów niskich.
- **TREBLE** – Poziom tonów wysokich.
- **FADER** – Równowaga pomiędzy głośnikami z przodu i z tyłu kabiny.
- **BALANCE** – Równowaga pomiędzy głośnikami po stronie prawej i lewej.

¹ Wyposażenie opcjonalne.



Regulacja dźwięku

- **SUBWOOFER**¹ – Natężenie dźwięku z głośnika niskotonowego. Przed regulacją głośnik ten musi być przełączony w stan aktywny. Patrz strona 211.
- **CENTRE**² – Natężenie dźwięku z głośnika centralnego. Przed regulacją musi zostać włączony tryb trójkanałowego dźwięku stereofonicznego lub Pro Logic II. Patrz strona 211.
- **SURROUND**² – Natężenie efektu dźwięku przestrzennego. Jeżeli to możliwe, przed regulacją tryb Pro Logic II musi być przełączony w stan aktywny. Patrz strona 211.

Wyłączanie i włączanie głośnika niskotonowego

- Nacisnąć przycisk **MENU**, a następnie **ENTER**.
- Wybrać **Audio settings** i nacisnąć **ENTER**.
- Wybrać **Subwoofer** i nacisnąć **ENTER**.

Dźwięk przestrzenny w trybie Surround

Ustawienia dźwięku przestrzennego² kreują odpowiednie wrażenia odsłuchowe. Ustawienia oraz włączenie/wyłączenie są oddzielne dla każdego źródła dźwięku.

Po wybraniu „Dolby Pro Logic II” pokazywany jest symbol tej funkcji na wyświetlaczu. Możliwe są trzy ustawienia dźwięku przestrzennego:

- **Pro Logic II** – dźwięk przestrzenny
- **3 Channel** – dźwięk trójkanałowy stereo
- **Off** – zwykłe odtwarzanie stereofoniczne.

Włączanie/wyłączanie dźwięku przestrzennego

- Nacisnąć przycisk **MENU**, a następnie **ENTER**.
- Wybrać **Audio settings** i nacisnąć **ENTER**.
- Wybrać **Surround FM/AM/CD/AUX** i nacisnąć **ENTER**.
- Wybrać **Dolby Pro Logic II**³, **3 channel** lub **Off** i nacisnąć **ENTER**.

Korektor graficzny dla przednich i tylnych głośników

Korektor graficzny⁴ pozwala na indywidualną korekcję pasm częstotliwości odtwarzanego dźwięku.

Zmiana ustawień korektora graficznego

- Nacisnąć przycisk **MENU**, a następnie **ENTER**.
- Wybrać **Audio settings** i nacisnąć **ENTER**.
- Wybrać **Equalizer Front** lub **Equalizer rear** i nacisnąć **ENTER**.

Na wyświetlaczu ukazuje się poziom głośności wybranej częstotliwości.

- Pokrętem **TUNING** (4) bądź przewijając w górę lub w dół przyciskiem nawigacyjnym można dokonać odpowiedniej korekcji. Przewijając w prawo lub w lewo przyciskiem nawigacyjnym można wybierać kolejne częstotliwości.
- Naciśnięcie **ENTER** zatwierdza zmiany, naciśnięcie **EXIT** przerywa korekcję.

Automatyczna korekcja głośności

Funkcja ta zwiększa/zmniejsza głośność odtwarzania w miarę wzrostu/spadku prędkości jazdy. Można wybrać trzy poziomy korekcji: niski (Low), średni (Medium) lub wysoki (High).

Ustawienie automatycznej korekcji głośności

- Nacisnąć przycisk **MENU**, a następnie **ENTER**.
- Wybrać **Audio settings** i nacisnąć **ENTER**.
- Wybrać **Automatic volume control** i nacisnąć **ENTER**.
- Wybrać *Low*, *Medium* lub *High* i nacisnąć **ENTER**.

Optymalna jakość odtwarzanego dźwięku

Pokładowy system audio skalibrowany jest tak, aby zapewnić optymalną reprodukcję dźwięku dzięki cyfrowej kalibracji sygnału dźwiękowego. Proces ten uwzględnia głośniki, wzmacniacze, akustykę w kabinie pasażerskiej, pozycje odsłuchu itp., indywidualnie w każdym samochodzie i przy każdym systemie audio. Dynamiczna kalibracja uwzględnia również położenie pokrętła głośności, jakość odbieranego sygnału radiowego i prędkość samochodu. Opisana w tej części instrukcji regulacja takich funkcji jak poziom tonów niskich, wysokich lub korektor graficzny ma wyłącznie za zadanie umożliwić użytkownikowi dostosowanie dźwięku do własnych upodobań.

¹ Wyposażenie opcjonalne.

² Premium Sound.

³ Funkcja niedostępna w trybie AM i FM.

⁴ Niektóre wersje radioodtwarzacza.

⁵ Niedostępne w wersji „Perfromrace Sound”.

Funkcje radia

Elementy sterujące

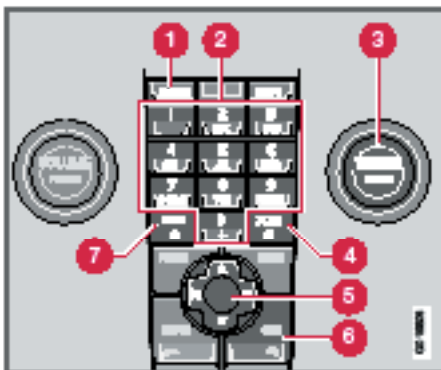

1. **AM/FM** – Przelączenie zakresu.
2. Przyciski pamięci stacji radiowych.
3. **TUNING** – Pokrętko strojenia.
4. **SCAN** – Wyszukiwanie stacji.
5. Przycisk nawigacyjny – strojenie i wybór menu.
6. **EXIT** – Przerwanie bieżącej operacji.
7. **AUTO** – Automatyczne programowanie stacji.

Strojenie

Automatyczne strojenie

- Przyciskiem **AM/FM** (1) wybrać zakres częstotliwości.
- Krótko nacisnąć przycisk nawigacyjny (5) po stronie lewej lub prawej.

Strojenie ręczne

- Przyciskiem **AM/FM** (1) wybrać zakres częstotliwości.
- Obracając pokrętko **TUNING** (3) ustawić żądaną częstotliwość odbioru.

Za pomocą przycisku nawigacyjnego (5) lub odpowiednich przycisków w kierownicy:

- Przytrzymać naciśniętą prawą lub lewą stronę przycisku nawigacyjnego, aż na wyświetlaczu ukaże się żądana częstotliwość.

Dopóki na wyświetlaczu widoczna jest częstotliwość, strojenie można wznowić krótkim naciśnięciem przycisku nawigacyjnego (5) po lewej lub prawej stronie.

Zapamiętywanie stacji radiowych

Poszczególne stacje mogą być zapamiętywane według długości fal (częstotliwości).

W paśmie FM są dwie pamięci:

FM1 i **FM2**. Zapamiętane stacje można następnie wywoływać przyciskami pamięci (2) lub odpowiednimi przyciskami w kierownicy.

Ręczne wprowadzanie stacji radiowych do pamięci

- Dostroi radioodbiornik do żądanej stacji.
- Nacisnąć i przytrzymać wciśnięty przycisk numeryczny, pod którym dana stacja ma zostać zapamiętana, aż na wyświetlaczu pojawi się komunikat **Station stored**.

Automatyczne programowanie stacji

Przycisk **AUTO** (7) służy do automatycznego wyszukiwania i zapamiętywania stacji radiowych o najmocniejszym sygnale. Funkcja ta jest szczególnie wygodna, gdy nie są znane częstotliwości stacji radiowych nadających w danym rejonie.

Rozpoczęcie automatycznego programowania stacji radiowych

- Przyciskiem **AM/FM** (1) wybrać zakres częstotliwości.
- Przytrzymać wciśnięty przycisk **AUTO** (7), aż na wyświetlaczu pojawi się komunikat **Auto-storing...**

Gdy komunikat Autostoring... zniknie z wyświetlacza, proces automatycznego programowania stacji radiowych został zakończony. Tryb Auto pozostaje aktywny i na wyświetlaczu widoczny jest tekst Auto. Zapamiętane stacje zostają przyporządkowane odpowiednim przyciskom numerycznym (2).

Przerwanie automatycznego programowania stacji radiowych

- Nacisnąć **EXIT** (6).

Dostęp do automatycznie zaprogramowanych stacji radiowych

Dostęp do zaprogramowanych stacji radiowych możliwy jest w trybie Auto.

- Krótko nacisnąć przycisk **AUTO** (7).

Na wyświetlaczu ukaże się komunikat **Auto**.

- Nacisnąć wybrany przycisk pamięci (2).

W celu wyjścia z trybu automatycznego strojenia należy krótko nacisnąć przycisk **AUTO** (7), **EXIT** (6) lub **AM/FM** (1).



Funkcje radia

Zapisywanie automatycznie zapamiętanych stacji radiowych w innej pamięci

Automatycznie zapamiętana stacja radiowa może zostać przeniesiona do pamięci FM lub AM.

– Krótko nacisnąć przycisk **AUTO** (7).

Na wyświetlaczu ukaże się komunikat **Auto**.

– Nacisnąć wybrany przycisk pamięci.

– Nacisnąć i przytrzymać wciśnięty przycisk numeryczny, pod którym dana stacja ma zostać zapamiętana, aż na wyświetlaczu pojawi się komunikat **Station stored**.

Następuje powrót do normalnego trybu pracy i zapamiętana w ten sposób stacja można wybierać w zwykły sposób przyciskiem pamięci.

Wyszukiwanie stacji radiowych

Przycisk **SCAN** (4) służy do uruchamiania wyszukiwania stacji radiowych o najmocniejszym sygnale w zakresie AM lub FM. Po znalezieniu stacji następuje przełączenie na jej odbiór, a po upływie około ośmiu sekund wyszukiwanie jest wznawiane.

Uruchamianie i przerywanie wyszukiwania

– Przyciskiem **AM/FM** wybrać zakres.

– Nacisnąć przycisk **SCAN**.

Na wyświetlaczu pojawi się komunikat **SCAN**. Naciśnięcie przycisku **EXIT** przerywa wyszukiwanie stacji (**SCAN**).

Zapamiętanie wybranej stacji

W trakcie działania funkcji wyszukiwania wybraną stację radiową można wprowadzić do pamięci.

– Nacisnąć i przytrzymać wciśnięty przycisk numeryczny, aż na wyświetlaczu pojawi się komunikat **Station stored**.

Wyszukiwanie stacji radiowych zostaje przerwane i zapamiętana w ten sposób stacja można wybierać w zwykły sposób przyciskiem pamięci.

Funkcje RDS

System RDS (Radio Data System) skupia nadające w paśmie FM stacje radiowe w sieć nadawczą. Pracujący w takiej sieci nadajnik wysyła wraz z sygnałem radiowym dodatkowe informacje, dzięki którym odbiornik RDS może realizować następujące funkcje:

- Automatyczne przełączanie się na odbiór danej stacji z silniejszego nadajnika, w reakcji na pogarszające się parametry odbioru.
- Wyszukiwanie określonych rodzajów programów, np. serwisów drogowych lub wiadomości.
- Odbiór informacji tekstowych o aktualnie nadawanej audycji.

Niektóre stacje radiowe nie nadają w systemie RDS lub wykorzystują jedynie wybrane funkcje tego systemu.

Funkcje programowe

Możliwe jest wyszukiwanie stacji FM spełniających określone rodzaje programów. Po znalezieniu takiej stacji może nastąpić przerwanie odtwarzania aktualnie wybranego źródła dźwięku (np. wstrzymanie odtwarzania płyty CD) i przełączenie na odbiór żądanego programu. Audycja przerywająca odbiór innego źródła będzie odtwarzana z ustawioną wcześniej głośnością, patrz str. 215. Odtwarzacz powróci do poprzedniego źródła dźwięku, kiedy ustawiony program nie będzie już odbierany.

W ten sposób mogą być odbierane następujące rodzaje transmisji radiowych (w kolejności od najwyższego priorytetu): komunikaty alarmowe (**ALARM**), serwisy drogowe (**TP**), wiadomości (**NEWS**) oraz audycje wybranego typu (**PTY**). Pozostałe możliwości opisane są pod hasłami **EON** i **REG** na stronie 215. Ustawienia funkcji obsługi transmisji priorytetowych dostępne są za pośrednictwem menu (patrz strona 208).

Powrót do poprzedniego źródła dźwięku

Naciśnięcie **EXIT** powoduje wznowienie przerwanej odtwarzania pierwotnie wybranego źródła dźwięku.

Komunikaty alarmowe

Funkcja odbioru komunikatów alarmowych (**ALARM**) wykorzystywana jest do ostrzegania kierowców o poważnych wypadkach lub katastrofach. Nie ma możliwości wyłączenia tej funkcji ani przerwania odbioru transmitowanego komunikatu alarmowego.

W trakcie odbioru komunikatu alarmowego na wyświetlaczu pokazywane jest **ALARM!**

Odbiór serwisów drogowych – TP

Funkcja ta umożliwi automatyczne przełączanie na odbiór serwisów drogowych transmitowanych przez stację RDS. O włączeniu funkcji informuje komunikat **TP**.

Jeżeli aktualnie odbierana stacja transmituje również serwisy drogowe, na wyświetlaczu widoczny jest symbol **TP** || | .

Funkcje radia

Włączanie i wyłączenie funkcji odbioru serwisów drogowych

- Nacisnąć przycisk **MENU**, a następnie **ENTER**.
- Wybrać **TP** i nacisnąć **ENTER**.

Odbiór serwisów drogowych z określonej stacji/ze wszystkich stacji

Można aktywować funkcję odbioru serwisów drogowych transmitowanych tylko przez aktualnie odbieraną stację lub przez wszystkie stacje.

- Wybrać stację w paśmie FM.
- Nacisnąć przycisk **MENU**, a następnie **ENTER**.
- Wybrać **Advanced radio settings** i nacisnąć **ENTER**.
- Wybrać **TP** i nacisnąć **ENTER**.
- Wybrać **TP station** i nacisnąć **ENTER**.

Na ekranie ukaże się **TP from current station** lub **TP from all stations**.

- Nacisnąć **ENTER**.

Włączanie i wyłączenie funkcji odbioru serwisów drogowych

Funkcja wyszukiwania serwisów drogowych jest wygodna w przypadku słuchania innego źródła dźwięku podczas długich podróży. Stacje RDS transmitujące serwisy drogowe są wyszukiwane automatycznie.

- Nacisnąć przycisk **MENU**, a następnie **ENTER**.
- Wybrać **Advanced radio settings** i nacisnąć **ENTER**.
- Wybrać **TP** i nacisnąć **ENTER**.
- Wybrać **TP search** i nacisnąć **ENTER**.

Odbiór serwisów informacyjnych – News

NEWS Funkcja ta umożliwia automatyczne przełączanie na odbiór serwisów informacyjnych transmitowanych przez stacje RDS. O włączeniu funkcji informuje komunikat **NEWS**.

Włączanie i wyłączenie funkcji odbioru serwisów informacyjnych

- Nacisnąć przycisk **MENU**, a następnie **ENTER**.
- Wybrać **News** i nacisnąć **ENTER**.

Odbiór serwisów informacyjnych z określonej stacji/ze wszystkich stacji

Można aktywować funkcję odbioru serwisów informacyjnych transmitowanych tylko przez aktualnie odbieraną stację lub przez wszystkie stacje.

- Wybrać stację w paśmie FM.
- Nacisnąć przycisk **MENU**, a następnie **ENTER**.
- Wybrać **Advanced radio settings** i nacisnąć **ENTER**.
- Wybrać **News station** i nacisnąć **ENTER**.

Na ekranie ukaże się **News from current station** lub **News from all stations**.

- Nacisnąć **ENTER**.

Wybór profilu programu – PTY

PTY Funkcja **PTY** umożliwia bezpośredni wybór programów radiowych o określonym profilu, np. **Pop music** lub **Serious classic**. O włączeniu funkcji informuje komunikat **PTY**. Funkcja ta umożliwia automatyczne przełączanie na odbiór transmitowanych przez stacje RDS programów radiowych o określonym profilu.

Włączanie i wyłączenie funkcji odbioru programów o określonym profilu

- Przyciskiem **FM/AM** wybrać zakres **FM1** lub **FM2**.
- Nacisnąć przycisk **MENU**, a następnie **ENTER**.
- Wybrać **PTY** i nacisnąć **ENTER**.
- Wybrać **Select PTY** i nacisnąć **ENTER**.

Pojawi się lista profili programów: **Current affairs**, **Information** itp.

Aktywowanie funkcji następuje po wybraniu profilu programu. Wybranie **Clear all PTY** wyłącza funkcję **PTY**.

- Wybrać żądany profil programu lub **Clear all PTY**.

Funkcja wyszukiwania stacji o określonym profilu programowym

Funkcja ta umożliwia wyszukiwanie stacji o określonym profilu programowym w całym zakresie częstotliwości.

- Włączyć funkcję **PTY**.
- Nacisnąć przycisk **MENU**, a następnie **ENTER**.
- Wybrać **PTY** i nacisnąć **ENTER**.
- Wybrać **Search PTY** i nacisnąć **ENTER**.

Po znalezieniu stacji nadającej wybrany rodzaj audycji, na wyświetlaczu pojawia się **> | To seek**. Naciśnięcie prawego przycisku nawigacyjnego powoduje wyszukiwanie kolejnej stacji o określonym profilu programowym.



Funkcje radia

Wyświetlanie nazwy profilu programu

Na wyświetlaczu może być widoczna nazwa profilu programowego aktualnie odbieranej stacji.

UWAGA

Na wszystkie stacje radiowe obsługują tę funkcję.

Włączanie i wyłączanie wyświetlania nazwy profilu programu

- Nacisnąć przycisk **MENU**, a następnie **ENTER**.
- Wybrać **PTY** i nacisnąć **ENTER**.
- Wybrać **Show PTY** i nacisnąć **ENTER**.

Informacje tekstowe

Niektóre stacje RDS wysyłają dodatkowe informacje na temat transmitowanej audycji, o występujących w niej artystach itp.

Włączenie/wyłączenie pokazywania informacji tekstowych na wyświetlaczu.

- Nacisnąć przycisk **MENU**, a następnie **ENTER**.
- Wybrać **Radio text** i nacisnąć **ENTER**.

Automatyczna aktualizacja częstotliwości – AF

Funkcja AF zapewnia stały odbiór wybranej stacji z nadajnika o najsilniejszym sygnale w danym regionie. Niekiedy znalezienie silnego nadajnika przekątnikowego danej stacji wymagać może przeszukania całego zakresu częstotliwości w paśmie FM. W takim przypadku głos jest wyciszany i na wyświetlaczu widoczne jest **PI seek Exit to cancel**.

Włączanie i wyłączanie funkcji automatycznej aktualizacji częstotliwości

- Nacisnąć przycisk **MENU**, a następnie **ENTER**.
- Wybrać **Advanced radio settings** i nacisnąć **ENTER**.
- Wybrać **AF** i nacisnąć **ENTER**.

Odbiór rozgłośni regionalnych – REG

Włączenie tej funkcji umożliwia pozostawanie przy odbiorze stacji regionalnej nawet, gdy jej sygnał staje się słaby.

O włączeniu funkcji informuje komunikat **REG**. Funkcja odbioru rozgłośni regionalnych jest standardowo wyłączona.

Włączanie i wyłączanie funkcji odbioru rozgłośni regionalnych

- Nacisnąć przycisk **MENU**, a następnie **ENTER**.
- Wybrać **Advanced radio settings** i nacisnąć **ENTER**.
- Wybrać **Regional** i nacisnąć **ENTER**.

Funkcja – EON

Funkcja ta jest szczególnie użyteczna na terenie miast o dużej liczbie regionalnych rozgłośni radiowych.

Pozwala wybrać na podstawie odległości samochodu od nadajnika radiowego, w jakich przypadkach ma następować automatyczne przełączanie na inne nadajniki.

- **Local** – Przełączanie tylko na pobliskie nadajniki radiowe.

- **Distant**¹ – Przełączanie tylko w przypadku daleko położonych nadajników radiowych nawet, gdy występują zakłócenia.
- **Off** – Przełączenie na inne nadajniki radiowe nie następuje.

Włączanie i wyłączanie funkcji EON

- Nacisnąć przycisk **MENU**, a następnie **ENTER**.
- Wybrać **Advanced radio settings** i nacisnąć **ENTER**.
- Wybrać **EON** i nacisnąć **ENTER**.
- Wybrać **Local**, **Distant** lub **Off** i nacisnąć **ENTER**.

Przywrócenie standardowych ustawień funkcji RDS

Wybranie tej opcji przywraca fabryczne ustawienia odbioru radiowego.

- Nacisnąć przycisk **MENU**, a następnie **ENTER**.
- Wybrać **Advanced radio settings** i nacisnąć **ENTER**.
- Wybrać **Reset all** i nacisnąć **ENTER**.

Ustawienia głośności dla transmisji priorytetowych

Transmisje priorytetowe odbierane są z ustaloną dla nich głośnością. Jeżeli w trakcie odbioru tego rodzaju transmisji dokonana zostanie regulacja głośności, zmiana ta zostaje zapamiętana.

¹ Ustawienie fabryczne/podstawowe.

Funkcje odtwarzacza CD

Sterowanie odtwarzaczem CD

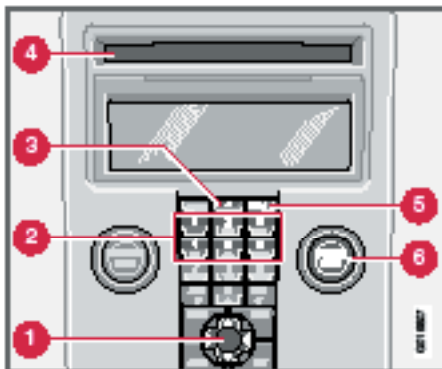

1. Przycisk nawigacyjny – Przyspieszone odtwarzanie lub cofanie, zmiana ścieżki, obsługa menu.
2. Wybór płyty w odtwarzaczu wielopłytkowym¹.
3. Wciąganie/wysuwanie płyty CD
4. Szczelina na płyty CD
5. **MODE** – Wybór źródła dźwięku, CD i AUX¹.
6. **TUNING** – Pokrętko wyboru utworu.

Odtwarzanie płyty DC (w odtwarzaczu CD)

Jeżeli odtwarzacz jest w trybie CD i jest w nim płyta audio CD, zostanie ona odtworzona automatycznie. W przeciwnym razie należy włożyć płytę CD do szczeliny i wybrać tryb CD naciskając **MODE**.

Odtwarzanie płyty (odtwarzacz wielopłytkowy CD)

Jeżeli w wybranej szufladzie odtwarzacza wielopłytkowego jest płyta CD z muzyką, zostanie ona odtworzona automatycznie. W przeciwnym razie należy wybrać tryb CD naciskając **MODE** i wybrać żadaną płytę przyciskami numerycznymi 1-6 lub naciskając górną/dolną część przycisku nawigacyjnego.

Ładowanie płyty (odtwarzacz wielopłytkowy)

– Przyciskami numerycznymi 1-6 bądź przewijając w górę lub w dół przyciskiem nawigacyjnym wybrać pustą pozycję.

Puste pozycje są zaznaczone na wyświetlaczu. Komunikat **Insert disc** oznacza, że można włożyć nową płytę. Do odtwarzacza wielopłytkowego można włożyć do sześciu płyt CD.

– Włożyć płytę CD w szczelinę odtwarzacza wielopłytkowego.

Wysuwanie płyty CD

Płyta CD pozostanie w wysuniętej pozycji przez około 12 sekund. Następnie zostanie ona ponownie wciągnięta do zmieniacza i będzie dalej odtwarzana.

Wysunąć indywidualne płyty naciskając przycisk wysuwania (3).

Wysunąć wszystkie płyty przytrzymując dłużej przycisk wysuwania. Wszystkie płyty zostają po kolei wysunięte. Na wyświetlaczu pokazywane jest **Eject all**.

Pauza

Ustawienie minimalnej głośności powoduje wstrzymanie odtwarzania płyty CD. Po zwiększeniu głośności odtwarzanie jest wznowiane.

Pliki audio¹



W tym odtwarzaczu można słuchać muzyki nagranej w postaci plików MP3 i WMA.

UWAGA

Niektóre rodzaje utworów w formacie audio zabezpieczone przed kopiowaniem nie będą odtwarzane.

Po włożeniu płyty CD z utworami audio do odtwarzacza odczytana zostanie struktura danych na płycie. Dlatego odtwarzanie może rozpocząć się z pewnym opóźnieniem.

Nawigacja w menu i odtwarzanie

Jeżeli w odtwarzaczu znajduje się płyta CD z utworami audio, naciśnięcie **ENTER** spowoduje wyświetlenie struktury tej płyty. Nawigacja w strukturze płyty odbywa się tak samo jak w strukturze menu systemu audio. Utwory audio oznaczone są symbolem „”, a katalogi symbolem „”. Aby odtworzyć utwór audio należy nacisnąć **ENTER**.

Po zakończeniu odtwarzania utworu, odtworzone będą pozostałe utwory w tym samym katalogu.

¹ „High Performance” i „Premium Sound”



Funkcje odtwarzacza CD

Po zakończeniu odtwarzania utworów danym katalogu, odtwarzacz przejdzie do następnego katalogu.

Jeżeli nazwa utworu nie mieści się na wyświetlaczu w celu odczytania jej niewidocznej części należy nacisnąć lewą lub prawą część przycisku nawigacyjnego.

Szybkie przewijanie/Zmiana ścieżek CD i utworów audio

Krótkie naciśnięcie lewej lub prawej części przycisku nawigacyjnego spowoduje zmianę ścieżki/utworu CD. Długie naciśnięcie lewej lub prawej części przycisku nawigacyjnego - spowoduje to przewinięcie ścieżki/utworu CD. Funkcję tę obsługuje również pokrętko **TUNING** oraz odpowiednie przyciski w kierownicy.

Przeszukiwanie płyty (Scan CD)

Funkcja ta powoduje odtwarzanie po kolei dziesięciu początkowych sekund każdej ścieżki na płycie CD. Nacisnąć przycisk **SCAN**. Po znalezieniu właściwej ścieżki nacisnąć **EXIT** lub **SCAN** w celu przerwania przeszukiwania i odtworzenia ścieżki.

Random (losowa kolejność odtwarzania)

Po uruchomieniu tej funkcji rozpocznie się odtwarzanie losowo wybieranych ścieżek. Losowo wybierane ścieżki można przeglądać w normalny sposób.

UWAGA

Przeskakiwanie pomiędzy przypadkowo wybranymi utworami jest możliwe tylko w obrębie aktualnie odtwarzanej płyty.

W zależności od tego, która funkcja odtwarzania losowego jest aktywna, na wyświetlaczu widoczne różne wskazania.

- Komunikat **RANDOM** oznacza, że odtwarzane będą tylko utwory z jednej płyty
- Komunikat **RND ALL** oznacza, że odtwarzane będą utwory z wszystkich płyt w odtwarzaczu wielopłytkowym.
- Komunikat **RANDOM FOLDER** oznacza, że odtwarzane będą tylko utwory z jednego katalogu na aktualnie wybranej płycie CD

Włączanie i wyłączanie (odtwarzacz CD)

W przypadku odtwarzania płyty audio CD:

- Nacisnąć przycisk **MENU**, a następnie **ENTER**.
- Wybrać **Random** i nacisnąć **ENTER**.
- W przypadku odtwarzania płyty z plikami MP3/WMA:
- Nacisnąć przycisk **MENU**, a następnie **ENTER**.
- Wybrać **Random** i nacisnąć **ENTER**.
- Wybrać **Folder** lub **Disc** i nacisnąć **ENTER**.

Włączanie i wyłączanie (wielopłytkowy odtwarzacz CD)

W przypadku odtwarzania płyty audio CD:

- Nacisnąć przycisk **MENU**, a następnie **ENTER**.
- Wybrać **Random** i nacisnąć **ENTER**.
- Wybrać **Single disc** lub **All discs** i nacisnąć **ENTER**.

Opcja odtwarzania wszystkich płyt „All discs” dotyczy tylko płyt muzycznych w odtwarzaczu wielopłytkowym.

W przypadku odtwarzania płyty z plikami MP3/WMA:

- Nacisnąć przycisk **MENU**, a następnie **ENTER**.
- Wybrać **Random** i nacisnąć **ENTER**.
- Wybrać **Single disc** lub **Folder** i nacisnąć **ENTER**.

Funkcja ta jest automatycznie wyłączana w momencie wybrania innej płyty CD.

Informacje tekstowe na płycie

Zawarte na płycie dodatkowe informacje o nagranych utworach można obejrzeć w postaci tekstowej¹ na wyświetlaczu.

Wyłączanie i włączanie

- Uruchomić odtwarzanie płyty CD.
- Nacisnąć przycisk **MENU**, a następnie **ENTER**.
- Wybrać **Disc text** i nacisnąć **ENTER**.

Płyty CD

Użycie płyt CD o niskiej jakości może pogorszyć odbiór lub dźwięk może być w ogóle niesłyszalny.

WAŻNE

Należy stosować wyłącznie standardowe płyty CD (o średnicy 12 cm). Nie używać płyt z naklejonymi etykietami. Ciepło wytwarzane przez wewnętrzne mechanizmy odtwarzacza może spowodować odklejenie etykiety, co grozi uszkodzeniem urządzenia.

¹ Dotyczy tylko odtwarzacza wielopłytkowego.



Struktura menu funkcji i ustawień zestawu audio

Menu FM

1. Odbiór serwisów informacyjnych – News
2. TP
3. PTY
4. Informacje tekstowe
5. Advanced radio settings (ustawienia zaawansowane)
6. Audio settings¹ - Zaawansowane ustawienia dźwięku¹

Menu AM

1. Audio settings¹ - Zaawansowane ustawienia dźwięku¹

Menu odtwarzacza CD

1. Random (losowa kolejność odtwarzania)
2. Odbiór serwisów informacyjnych – News
3. TP
4. Informacje tekstowe na płycie
5. Audio settings¹ - Zaawansowane ustawienia dźwięku¹

Menu wielopłytkowego odtwarzacza CD

1. Random (losowa kolejność odtwarzania)
2. Odbiór serwisów informacyjnych – News
3. TP
4. Informacje tekstowe na płycie
5. Audio settings¹ - Zaawansowane ustawienia dźwięku¹

Menu AUX

1. Głośność źródła AUX
2. Odbiór serwisów informacyjnych – News
3. TP
4. Audio settings¹ - Zaawansowane ustawienia dźwięku¹

¹ Niektóre wersje radioodtwarzacza.



Funkcje telefonu (wyposażenie opcjonalne)

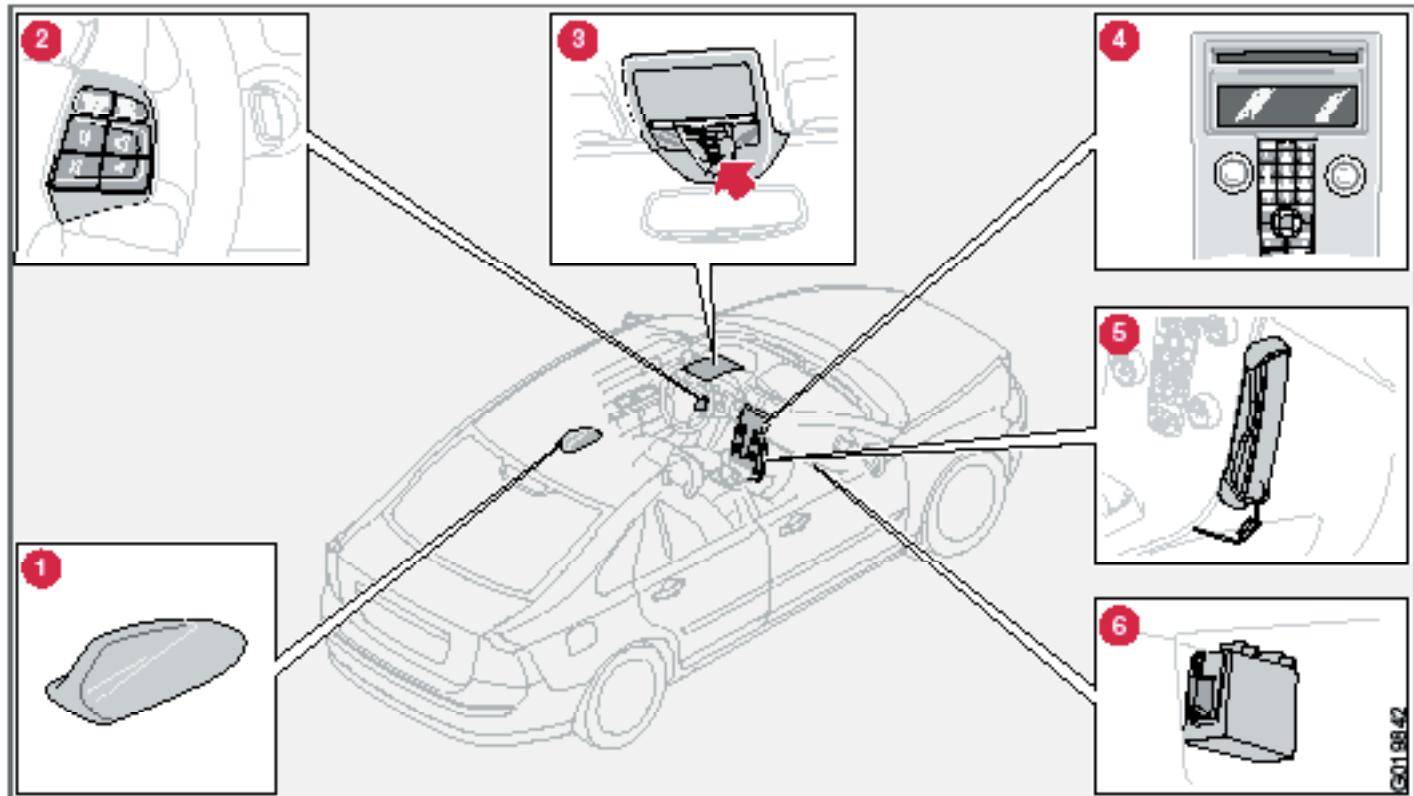

Elementy zestawu telefonicznego

Funkcje telefonu (wyposażenie opcjonalne)

Elementy zestawu telefonicznego

1. **Antena**
2. **Przyciski sterujące w kierownicy (wyposażenie opcjonalne)**
Większość funkcji telefonu może być obsługiwana za pomocą przycisków sterujących w kierownicy. Patrz strona 221.
3. **Mikrofon**
Mikrofon ukryty jest w górnej konsoli obok wewnętrznego lusterka wstecznego.
4. **Panel sterowania w środkowej konsoli**
Panel sterowania w środkowej konsoli umożliwia obsługę wszystkich funkcji telefonu (oprócz regulacji głośności dzwonienia).
5. **Słuchawka (wyposażenie opcjonalne)**
6. **Czytnik karty SIM**

Uwagi ogólne

- Bezpieczeństwo na drodze jest zawsze najważniejsze.
- Kierowca, który zmuszony jest użyć słuchawki, powinien zatrzymać samochód w bezpiecznym miejscu.
- Podczas uzupełniania paliwa telefon powinien być wyłączony.
- W pobliżu hałaśliwych miejsc telefon należy wyłączyć.
- Obsługę techniczną telefonu może wykonywać wyłącznie autoryzowana stacja obsługi Volvo.

Połączenia alarmowe

Połączenia alarmowe ze służbami ratunkowymi w granicach zasięgu sieci mogą być realizowane bez karty SIM.

W celu uzyskania połączenia alarmowego:

- Włączyć telefon.
- Wybrać numer służby ratunkowej właściwy dla danego regionu (w obrębie Unii Europejskiej: 112).
- Nacisnąć **ENTER**.

IDIS (kontrolowany przepływ informacji)

Funkcja kontrolowanego przepływu informacji IDIS (Intelligent Driver Information System) umożliwia w niewłaściwych momentach chwilowe wstrzymanie sygnalizowania przychodzących połączeń telefonicznych i wiadomości tekstowych SMS, aby kierowca mógł w pełni skoncentrować się na prowadzeniu samochodu. Połączenia te mogą być sygnalizowane z 5-sekundowym opóźnieniem. Połączenia nieodebrane pokazywane są na wyświetlaczu. Opcja 5.6.2 w menu funkcji (patrz strona 227) daje możliwość wyłączenia opóźnionego informowania o połączeniach.

Czytnik karty SIM

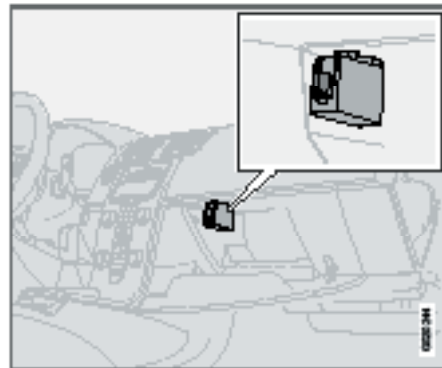

Telefon pokładowy będzie działać wyłącznie po włożeniu karty SIM do czytnika. Karty te dostępne są u operatorów sieci komórkowych.

W razie problemów z kartą SIM należy zwrócić się do właściwego operatora sieci komórkowej.

UWAGA

Telefon pokładowy nie odczytuje kart SIM typu 3G (pracujących tylko w systemie 3G). Karty SIM pracujące zarówno w systemie 3G jak GSM będą jednak działać w telefonie pokładowym. W razie problemów z kartą SIM należy zwrócić się do właściwego operatora sieci komórkowej.



Funkcje telefonu (wyposażenie opcjonalne)

Podwójna karta SIM¹

Wiele firm telekomunikacyjnych oferuje podwójne karty SIM z tym samym numerem telefonu. Dodatkową kartę można użyć do telefonu w samochodzie.

Wkładanie karty SIM

- Wyłączyć telefon i otworzyć schowek w desce rozdzielczej.
- Wyciągnąć gniazdo karty (1) w czytniku karty SIM.
- Włożyć kartę stroną metaliczną na zewnątrz. Ścięty róg powinien znaleźć się w odpowiednim wyprofilowaniu gniazda.
- Ostrożnie wcisnąć gniazdo karty z powrotem.

Menu

Funkcje obsługi telefonu za pośrednictwem wielopoziomowego menu opisano na str. 208.

Bezpieczeństwo drogowe

Ze względów bezpieczeństwa do niektórych opcji menu nie ma dostępu, gdy samochód jedzie z prędkością powyżej 8 km/h. Można jedynie dokończyć wcześniej rozpoczęte działania. Opcja 5.6.1 w menu funkcji (patrz strona 227) daje możliwość wyłączenia ograniczenia prędkościowego.

Elementy sterujące telefonem

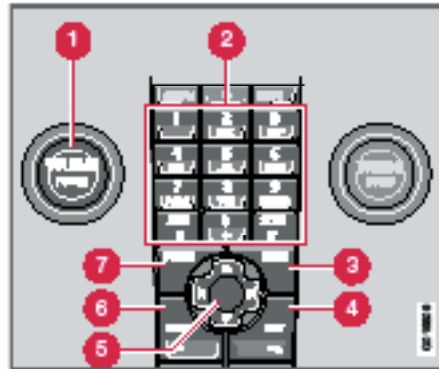

Panel sterowania w środkowej konsoli

1. **VOLUME** – Regulacja głośności (np. radioodtwarzacza w trakcie rozmowy telefonicznej).
2. Klawiatura alfanumeryczna.
3. **MENU** – Wywoływanie głównego menu.
4. **EXIT** – Kończenie rozmowy telefonicznej, odrzucanie połączenia, kasowanie wprowadzanych znaków.
5. Przycisk nawigacyjny – Przewijanie struktury menu oraz wierszy znakowych.
6. **ENTER** – Odbiór połączenia, przełączenie telefonu ze stanu gotowości w stan aktywny.
7. **PHONE** – Włączanie i wyłączanie, przełączanie w stan gotowości.

Przyciski sterujące w kierownicy

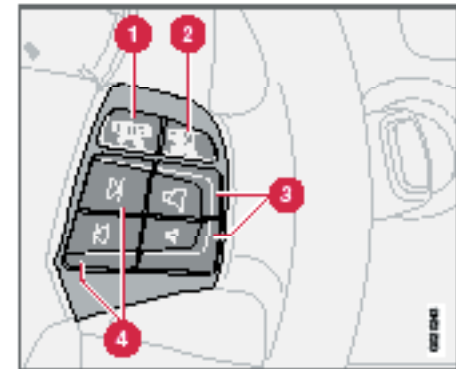

Gdy telefon jest przełączony w stan aktywny, przyciski w kierownicy obsługują wyłącznie związane z nim funkcje. Użycie ich do sterowania radioodtwarzaczem wymaga przełączenia telefonu w stan gotowości.

1. **ENTER** – Działanie identyczne, jak przycisku w panelu sterowania.
2. **EXIT** – Działanie identyczne, jak przycisku w panelu sterowania.
3. Zwiększanie lub zmniejszanie głośności.
4. Przyciski nawigacyjne – Przewijanie struktury menu.

¹ Dotyczy niektórych rynków

Funkcje telefonu (wyposażenie opcjonalne)

Włączanie i wyłączanie

Gdy telefon jest w stanie aktywnym lub w stanie gotowości, na wyświetlaczu widoczna jest słuchawka. Jeżeli w momencie obrócenia wyłącznika zapłonu do pozycji **0** telefon był w jednym z powyższych trybów, przy następnym obróceniu wyłącznika zapłonu do pozycji **I** lub **II** stan ten zostanie automatycznie przywrócony.

Włączanie telefonu

Funkcje związane z telefonowaniem są dostępne wyłącznie, gdy telefon jest w stanie aktywnym.

- Nacisnąć przycisk **PHONE**.
- Wprowadzić kod PIN (gdy jest to wymagane) i nacisnąć **ENTER**.

Wyłączanie telefonu

Po wyłączeniu telefonu nie ma możliwości odbierania połączeń telefonicznych.

- Przytrzymać wciśnięty przycisk **PHONE** do momentu aktywowania się telefonu.

Stan gotowości

Gdy telefon jest w stanie gotowości, możliwe jest odbieranie połączeń w trakcie korzystania z radioodtwarzacza. Natomiast w tym stanie nie ma możliwości realizowania połączeń telefonicznych wychodzących.

Przełączanie telefonu w stan gotowości

Przełączenie telefonu w stan gotowości jest możliwe tylko ze stanu aktywnego.

- Nacisnąć przycisk **PHONE** lub **EXIT**.

Przełączanie telefonu w stan aktywny

- Nacisnąć przycisk **PHONE**.

Połączenia telefoniczne

Gdy w momencie inicjowania połączenia telefonicznego słuchawka nie jest podniesiona, głos jest transmitowany przez zestaw głośnomówiący. Informacje dotyczące przełączania pomiędzy słuchawką a zestawem głośnomówiącym w trakcie rozmowy telefonicznej podane są na stronie 224.

Uzyskiwanie połączenia

- Przełączyć telefon w stan aktywny (jeżeli to konieczne).
- Wpisać numer lub wybrać go z książki telefonicznej aparatu (patrz strona 224).
- Nacisnąć **ENTER** lub podnieść słuchawkę. W celu wyjęcia słuchawki z uchwytu należy ją nacisnąć do dołu.

Odbieranie połączenia

Automatyczne odbieranie połączeń – patrz opcja 4.3 w menu telefonu (opis na stronie 226).

- Nacisnąć **ENTER** lub podnieść słuchawkę. W celu wyjęcia słuchawki z uchwytu należy ją nacisnąć do dołu.

Zakończenie rozmowy telefonicznej

- Nacisnąć **EXIT** lub odłożyć słuchawkę na miejsce.

Odrzucenie połączenia przychodzącego

- Nacisnąć **EXIT**.

Call waiting (połączenie oczekujące)

Dwu-tonowy sygnał dźwiękowy podczas rozmowy telefonicznej sygnalizuje, że jest inne połączenie przychodzące.

Na wyświetlaczu wyświetlony zostanie komunikat **Answer?**. Połączenie to można odrzucić lub odebrać w zwykły sposób. W przypadku odebrania tego połączenia poprzednie jest zawieszane.

Zawieszanie i wznowianie aktualnego połączenia

- Nacisnąć **MENU**.
- Wybrać **Hold** w celu zawieszenia połączenia lub **Hold off** w celu wznowienia połączenia i nacisnąć **ENTER**.

Realizowanie połączenia z drugim rozmówcą

- Zawiesić aktualne połączenie telefoniczne.
- Wybrać numer telefoniczny drugiego rozmówcy.

Przełączanie rozmówców

- Nacisnąć **MENU**.
- Wybrać **Swap** i nacisnąć **ENTER**.

Połączenie konferencyjne

Połączenie konferencyjne łączy co najmniej trzech rozmówców, umożliwiając ich wzajemną komunikację. Po jego zainicjowaniu nie jest możliwe dołączenie kolejnych rozmówców. Wraz z zakończeniem połączenia konferencyjnego następuje zakończenie wszystkich wchodzących w jego skład połączeń.

- Nawiązać połączenie z dwoma rozmówcami.
- Nacisnąć **MENU**.
- Wybrać **Join** i nacisnąć **ENTER**.



Funkcje telefonu (wyposażenie opcjonalne)

Głośność

Zestaw telefoniczny wykorzystuje głośnik w drzwiach kierowcy lub środkowy głośnik zestawu audio¹.

Głośność rozmowy



Wzmocnienie głosu rozmówcy można regulować odpowiednimi przyciskami w kierownicy.

W przypadku korzystania ze słuchawki głośność można regulować pokrętelem na bocznej ścianie słuchawki.

Głośność zestawu audio w trakcie połączenia telefonicznego

W trakcie połączenia telefonicznego radioodtwarzacz zostaje ściśszony. Po zakończeniu połączenia przywracana jest poprzednia głośność. W przypadku dokonania regulacji głośności radioodtwarzacza w trakcie połączenia telefonicznego, zostaje ona zachowana także po zakończeniu rozmowy.

Na czas rozmowy telefonicznej zestaw audio może być także wyciszony całkowicie – patrz opcja 5.5.3 menu telefonu (opis na stronie 227). Funkcja ta dotyczy wyłącznie integralnego zestawu telefonicznego Volvo.

Wprowadzanie tekstu

Tekst wprowadzany jest za pomocą klawiatury telefonu.

- Nacisnąć przycisk z wybranym znakiem: jeden raz w celu wprowadzenia pierwszego

znaku przyporządkowanego danemu przyciskowi, dwa razy w celu wprowadzenia drugiego itd.

- Nacisnąć 1 w celu wpisania spacji. W przypadku wprowadzania dwóch jednakowych znaków należy pomiędzy nimi nacisnąć * lub odczekać kilka sekund.

Krótkie naciśnięcie **EXIT** powoduje wykasowanie ostatniego znaku. Długie naciśnięcie **EXIT** powoduje wykasowanie wszystkich znaków.

1	spacja 1-?!,.:''()
2	abc23456789
3	def300e
4	ghl4l
5	jk15
6	mno67000
7	pqr870
8	tuv800
9	wxyz0
*	Nacisnąć w celu wprowadzenia dwóch znaków tym samym przyciskiem
0	+00*#&#E/ %
#	Zmiana wielkich liter na małe i odwrotnie

Numery telefonów

Ostatnio wybierane numery

Ostatnio wybierane numery są automatycznie zapamiętywane.

- Nacisnąć **ENTER**.
- Wybrać odpowiednią pozycję z listy ostatnio wybieranych numerów i nacisnąć **ENTER**.

Książka telefoniczna

Jeżeli w książce telefonicznej zapisane są informacje dotyczące aktualnie realizowanego połączenia, są one pokazywane na wyświetlaczu. Informacje te mogą być przechowywane w pamięci zestawu telefonicznego lub pamięci karty SIM.

Zapisywanie danych w książce telefonicznej

- Nacisnąć **MENU**.
- Wybrać **Phone book** i nacisnąć **ENTER**.
- Przewinąć do **New number** i nacisnąć **ENTER**.
- Wprowadzić nazwisko lub nazwę i nacisnąć **ENTER**.
- Wprowadzić numer i nacisnąć **ENTER**.
- Wybrać rodzaj pamięci **Sim card** lub **Phone** i nacisnąć **ENTER**.

Wyszukiwanie danych w książce telefonicznej

W celu uzyskania bezpośredniego dostępu do wyszukiwania **Search** nacisnąć strzałkę w dół przycisku nawigacyjnego zamiast **MENU**.

- Nacisnąć **MENU**.
- Wybrać **Phone book** i nacisnąć **ENTER**.

¹ Premium Sound.

Funkcje telefonu (wyposażenie opcjonalne)

- Wybrać **Search** i nacisnąć **ENTER**.
- Nacisnąć **ENTER** lub wprowadzić kilka początkowych znaków szukanej pozycji i nacisnąć **ENTER**.
- Przewinąć do żądanej pozycji i nacisnąć **ENTER**.

Przenoszenie danych pomiędzy pamięcią karty SIM a książką telefoniczną

- Nacisnąć **MENU**.
- Wybrać **Phone book** i nacisnąć **ENTER**.
- Wybrać **Copy all** i nacisnąć **ENTER**.
- Wybrać **SIM to phone** w celu przeniesienia danych z karty SIM do telefonu lub **Phone to SIM** w celu przeniesienia danych z telefonu do karty SIM i nacisnąć **ENTER**.

Kasowanie wpisów w książce telefonicznej

- Nacisnąć **MENU**.
- Wybrać **Phone book** i nacisnąć **ENTER**.
- Wybrać **Search** i nacisnąć **ENTER**.
- Nacisnąć **ENTER** lub wprowadzić kilka początkowych znaków szukanej pozycji i nacisnąć **ENTER**.
- Wybrać pozycję do skasowania i nacisnąć **ENTER**.
- Wybrać **Erase** i nacisnąć **ENTER**.

Kasowanie wszystkich wpisów w książce telefonicznej

- Nacisnąć **MENU**.
- Wybrać **Phone book** i nacisnąć **ENTER**.
- Wybrać **Erase SIM** lub **Erase phone** i nacisnąć **ENTER**.

Jeżeli to konieczne podać kod telefonu. Fabrycznie ustawiono kod 1234.

Szybkie wybieranie numerów

Przechowywane w książce telefonicznej aparatu numery można przyporządkować przyciskom szybkiego wybierania (1-9) na klawiaturze telefonu.

- Nacisnąć **MENU**.
- Wybrać **Phone book** i nacisnąć **ENTER**.
- Wybrać **One-key dial** i nacisnąć **ENTER**.
- Wybrać **Select numbers** i nacisnąć **ENTER**.
- Wybrać cyfrę, której będzie przyporządkowany dany numer telefonu i nacisnąć **ENTER**.
- Nacisnąć **ENTER** lub wprowadzić kilka początkowych znaków szukanej pozycji i nacisnąć **ENTER**.
- Przewinąć do żądanej pozycji i nacisnąć **ENTER**.
- W celu wyjścia z menu przytrzymać wciśnięty przycisk **EXIT**.

Uzyskiwanie połączeń za pomocą przycisków szybkiego wybierania

- Przytrzymać wciśnięty wybrany przycisk szybkiego wybierania przez około 2 sekundy lub nacisnąć go krótko, a następnie nacisnąć **ENTER**.

UWAGA

Po włączeniu telefonu należy odczekać chwilę, zanim funkcja szybkiego wybierania stanie się dostępna.

Aby uaktywnić funkcję szybkiego wybierania numerów, należy ją uaktywnić wybierając **One-key dial** w menu książki telefonicznej, patrz str. 228.

Wybieranie numerów z książki telefonicznej

- Nacisnąć **MENU**.
 - Wybrać **Phone book** i nacisnąć **ENTER**.
- Zostają wyświetlone wszystkie pozycje zapisane w książce telefonicznej. Wpisanie początkowych znaków szukanej nazwy pozwoli ograniczyć liczbę wyświetlanych pozycji.
- Przewinąć do żądanej pozycji i nacisnąć **ENTER**.

UWAGA

W celu uzyskania połączenia z wybranym numerem nacisnąć **ENTER**.

Funkcje dostępne w trakcie telefonowania

W trakcie trwania połączenia telefonicznego dostępnych jest szereg funkcji pomocniczych. Niektóre z nich mogą być wykorzystywane jedynie po zawieszeniu połączenia.

Lista funkcji zostaje wyświetlona po naciśnięciu przycisku **MENU** w trakcie połączenia telefonicznego.

- **Mute/Mute off** – Wyciszenie lub anulowanie wyciszenia.
- **Hold/Hold off** – Zawieszanie lub wznawianie połączenia.
- **Handsfree/Handset** – Zestaw głośnomówiący lub słuchawka.
- **Phone book** – Dostęp do książki telefonicznej.
- **Join** – Połączenie konferencyjne (funkcja dostępna, gdy połączonych jest więcej niż trzech rozmówców).



Funkcje telefonu (wyposażenie opcjonalne)

- **Swap** – Przełączanie rozmówców (funkcja dostępna, gdy połączonych jest co najwyżej trzech rozmówców).

Wiadomości tekstowe SMS

Odczytywanie wiadomości tekstowych

- Nacisnąć **MENU**.
- Wybrać **Messages** i nacisnąć **ENTER**.
- Wybrać **Read** i nacisnąć **ENTER**.
- Wybrać wiadomość i nacisnąć **ENTER**.

Zostaje wyświetlona treść wiadomości. Kolejnych wyborów można dokonać naciskając **ENTER**. W celu wyjścia z menu przytrzymać wciśnięty przycisk **EXIT**.

Redagowanie i wysyłanie wiadomości tekstowych

- Nacisnąć **MENU**.
- Wybrać **Messages** i nacisnąć **ENTER**.
- Wybrać **Write new** i nacisnąć **ENTER**.
- Wprowadzić tekst wiadomości i nacisnąć **ENTER**.
- Wybrać **Send** i nacisnąć **ENTER**.
- Wprowadzić numer telefonu i nacisnąć **ENTER**.

Numer IMEI

W celu zablokowania telefonu należy podać operatorowi sieci komórkowej numer IMEI aparatu. Jest to 15-cyfrowy numer seryjny wprowadzony do pamięci urządzenia. W celu jego wyświetlenia należy wpisać ***#06#**. Wskazane jest zanotowanie tego numeru i przechowywanie go w bezpiecznym miejscu.

Specyfikacja

Moc wyjściowa	2 W
Czytnik karty SIM	Mała
Liczba komórek pamięci	255 ¹
SMS (obsługa wiadomości tekstowych)	Tak
Transmisja danych / telefaks	Nie
Dwa zakresy częstotliwości (900/1800 MHz)	Tak

¹ Pojemność pamięci karty SIM uzależniona jest od abonamentu.



Menu telefonu

Struktura menu

1. Call register (rejestr rozmów)

- 1.1. Missed calls (poł. nieodebrane)
- 1.2. Received calls (poł. odebrane)
- 1.3. Dialed no. (wybierane numery)
- 1.4. Erase list (kasowanie listy)
 - 1.4.1. All calls (wszystkie połączenia)
 - 1.4.2. Missed calls (poł. nieodebrane)
 - 1.4.3. Received calls (poł. odebrane)
 - 1.4.4. Dialed no. (wybierane numery)
- 1.5. Call duration (czas połączeń)
 - 1.5.1. Last call (ostatnie połączenie)
 - 1.5.2. Number of calls
 - 1.5.3. Total time (całkowity czas połączeń)
 - 1.5.4. Reset time

2. Wiadomości

- 2.1. Read (odczyt)
- 2.2. Write (pisanie)
- 2.3. Message sett (ustawienia wiadomości)
 - 2.3.1. SMSC numer (nr centrum wiadomości)
 - 2.3.2. Validity time (czas ważności)
 - 2.3.3. Message type (rodzaj wiadomości)

3. Książka telefoniczna

- 3.1. New numer (nowy nr)
- 3.2. Search (wyszukiwanie)
- 3.3. Copy all (kopiowanie wszystkich)
 - 3.3.1. SIM to phone (z karty SIM do pamięci telefonu)
 - 3.3.2. Phone to SIM (z pamięci telefonu do karty SIM)
- 3.4. One-Key dial (wybieranie jednym przyciskiem)
 - 3.4.1. Active (aktywne)
 - 3.4.2. Select numer (wybór numeru)
- 3.5. Erase SIM (kasowanie danych z karty SIM)
- 3.6. Erase phone (kasowanie danych z pamięci telefonu)
- 3.7. Memory status (stan pamięci)

4. Call options

- 4.1. Send my no. (wysyłanie numeru)
- 4.2. Call waiting (połączenie oczekujące)
- 4.3. Auto answer (automatyczne odbieranie połączeń)
- 4.4. Automatic redial (automatyczne ponowne wybieranie numeru)
- 4.5. Diversion (przekierowanie)
 - 4.5.1. All calls (wszystkie połączenia)
 - 4.5.2. When engag. (podczas rozmowy)
 - 4.5.3. Not answered (nieodebrane)
 - 4.5.4. Not reachable (nieodstępny)
 - 4.5.5. Fax calls (transmisja telefaksów)
 - 4.5.6. Data calls (transmisja danych)
 - 4.5.7. Cancel all diverts (anulowanie wszystkich przekierowań)

5. Tel. Settings (ustawienia telefonu)

- 5.1. Network (sieć)
 - 5.1.1. Automatic (wybór automatyczny)
 - 5.1.2. Manual select (wybór ręczny)
- 5.2. Language (język)
 - 5.2.1. English UK (angielski UK)
 - 5.2.2. English US (angielski US)
 - 5.2.3. Espanol (Hiszpański)
 - 5.2.4. Français CAN (kanadyjski francuski)
 - 5.2.5. Français FR (francuski)
 - 5.2.6. Italiano (włoski)
 - 5.2.7. Nederlands (holenderski)
 - 5.2.8. Portugues BR (brazylijski portugalski)
 - 5.2.9. Portugues P (portugalski)
 - 5.2.10. Suomi (fiński)
 - 5.2.11. Svenska (szwedzki)
 - 5.2.12. Dansk (duński)
 - 5.2.13. Deutsch (niemiecki)
- 5.3. SIM security (bezpieczeństwo karty SIM)
 - 5.3.1. On (włączone)
 - 5.3.2. Off (wyłączone)
 - 5.3.3. Automatic (wybór automatyczny)
- 5.4. Edit codes (edycja kodów)
 - 5.4.1. PIN code (kod PIN)
 - 5.4.2. Phone code (Kod telefonu).
- 5.5. Dźwięk
 - 5.5.1. Ring volume (głośność dzwonka)
 - 5.5.2. Ring signal (sygnał dzwonka)
 - 5.5.3. Mute radio (wyciszenia radia)
 - 5.5.4. Msg. beep (sygnał wiadomości)



Menu telefonu

- 5.6. Traff. safety (włączenie lub wyłączenie sygnalizacji dźwiękowej komunikatu)
 - 5.6.1. Menu lock (blokada menu)
 - 5.6.2. IDIS (kontrolowany przepływ informacji)
- 5.7. Factory sett. (ustawienia fabryczne)

Opis opcji menu

1. Call register (rejestr rozmów)

1.1. Missed calls (poł. nieodebrane)

Lista połączeń nieodebranych Można wybrać ponowne połączenie, wykasowanie lub zapisanie w książce telefonicznej.

1.2. Received calls (poł. odebrane)

Lista odebranych połączeń. Można wybrać ponowne połączenie, wykasowanie lub zapisanie w książce telefonicznej.

1.3. Dialed no. (wybierane numery)

Lista poprzednio wybieranych numerów. Można wybrać ponowne połączenie, wykasowanie lub zapisanie w książce telefonicznej.

1.4. Erase list (kasowanie listy)

Opcja ta umożliwi kasowanie listy w menu 1.1, 1.2 i 1.3 w następującym układzie:

- 1.4.1. All (wszystkie)
- 1.4.2. Missed (nieodebrane)
- 1.4.3. Received (odebrane)
- 1.4.4. Dialed no. (wybierane numery)

1.5. Call duration (czas połączeń)

Umożliwi sprawdzenie czasów trwania wszystkich połączeń lub ostatniego połączenia. Wykasowanie liczników rozmów wymaga podania kodu telefonu (patrz menu 5.4).

- 1.5.1. Last call (ostatnie połączenie)
- 1.5.2. Number of calls
- 1.5.3. Total time (całkowity czas połączeń)
- 1.5.4. Reset time

2. Wiadomości

2.1. Read (odczyt)

Umożliwia przeczytanie odebranych wiadomości tekstowych. Wiadomość można usunąć, przekazać dalej, zmienić, zachować w całości lub we fragmencie.

2.2. Write (pisanie)

Tekst wprowadzany jest za pomocą klawiatury telefonu. Można zapisać wiadomość w pamięci lub wysłać ją.

2.3. Message sett (ustawienia wiadomości)

Wprowadzenie numeru centrum obsługi wiadomości tekstowych (SMSC), które będzie przekazywać wysłane wiadomości. Określenie sposobu docierania pod wskazany adres i okresu przechowywania wiadomości w centrum obsługi. Dodatkowe informacje oraz numer SMSC uzyskać można od operatora sieci komórkowej. Ustawienia te nie powinny być zmieniane.

- 2.3.1. SMSC numer (nr centrum wiadomości)
- 2.3.2. Validity time (czas ważności)
- 2.3.3. Message type (rodzaj wiadomości)

3. Książka telefoniczna

3.1. New number (nowy nr)

Zapisywanie nazwisk (lub nazw) i numerów telefonu w książce telefonicznej – patrz strona 223.

3.2. Search (wyszukiwanie)

Wyszukiwanie nazwiska lub nazwy w książce telefonicznej.

Menu telefonu

3.3. Copy all (kopiowanie wszystkich)

Kopiowanie numerów telefonów i nazwisk z pamięci karty SIM do pamięci telefonu.

3.3.1. Z pamięci karty SIM do pamięci telefonu.

3.3.2. Z pamięci telefonu na kartę SIM.

3.4. One-Key dial (wybieranie jednym przyciskiem)

Umożliwia przyporządkowanie zapisanemu w książce telefonicznej numerowi telefonu cyfry szybkiego wybierania.

3.5. Erase SIM (kasowanie danych z karty SIM)

Umożliwia całkowite wykasowanie pamięci karty SIM.

3.6. Erase phone (kasowanie danych z pamięci telefonu)

Umożliwia całkowite wykasowanie pamięci telefonu.

3.7. Memory status (stan pamięci)

Pokazuje ile jest zajętych pozycji w pamięci karty SIM i telefonu. W tabeli widoczna jest liczba zajętych miejsc spośród wszystkich dostępnych miejsc, np. 100 (250).

4. Call options

4.1. Send my no. (wysyłanie numeru)

Określenie, czy numer tego telefonu ma być pokazywany osobie, do której się telefonuje. Informacje o możliwościach zastrzeżenia numeru uzyskać można od operatora sieci komórkowej.

4.2. Call waiting (połączenie oczekujące)

Określenie, czy w trakcie rozmowy telefonicznej ma być sygnalizowane, że jest następne połączenie.

4.3. Auto answer (automatyczne odbieranie połączeń)

Automatyczne odbieranie połączenia telefonicznego.

4.4. Call back

Powtarzanie wybierania numeru, który był zajęty.

4.5. Diversion (przekierowanie)

Określenie, kiedy i jakie połączenia mają być przekierowane na określony numer telefonu.

4.5.1. All calls (wszystkie) – działa tylko w trakcie połączenia telefonicznego

4.5.2. When engag. (podczas rozmowy)

4.5.3. Not answered (nieodebrane)

4.5.4. Not reachable (nieodstępny)

4.5.5. Fax calls (transmisja telefaksów)

4.5.6. Data calls (transmisja danych)

4.5.7. Cancel all diverts (anulowanie wszystkich przekierowań)

5. Phone sett. (ustawienia telefonu)

5.1. Network (sieć)

Automatyczny lub ręczny wybór sieci komórkowej.

Nazwa wybranego operatora ukazuje się na wyświetlaczu w trybie podstawowej pracy zestawu telefonicznego.

5.1.1. Auto (Automatyczny)

5.1.2. Manual select (wybór ręczny)

5.2. Language (język)

Wybór języka komunikatów na wyświetlaczu.

5.2.1. English UK (angielski UK)

5.2.2. English US (angielski US)

5.2.3. Espanol (Hiszpański)

5.2.4. Français CAN (kanadyjski francuski)

5.2.5. Français FR (francuski)

5.2.6. Italiano (włoski)

5.2.7. Nederlands (holenderski)

5.2.8. Portugues BR (brazylijski portugalski)

5.2.9. Portugues P (portugalski)

5.2.10. Suomi (fiński)

5.2.11. Svenska (szwedzki)

5.2.12. Dansk (duński)

5.2.13. Deutsch (niemiecki)

5.3. SIM security (bezpieczeństwo karty SIM)

Określenie, czy rozpoznawanie kodu identyfikacyjnego PIN ma być włączone, wyłączone czy automatyczne.

5.3.1. On (włączone)

5.3.2. Off (wyłączone)

5.3.3. Automatic (wybór automatyczny)

5.4. Edit codes (edycja kodów)

Zmiana kodu PIN lub kodu telefonu. Wskazane jest zanotowanie wprowadzonych kodów i przechowywanie ich w bezpiecznym miejscu.

5.4.1. PIN code (kod PIN)

5.4.2. Phone code (Kod telefonu). Fabrycznie ustawiony jest kod 1234, który obowiązuje do czasu jego zmiany na inny. Kod jest wymagany do wyzerowania liczni rozmów.

5.5. Dźwięk

- 5.5.1. Volume. Głośność dzwonka połączenia przychodzącego.
- 5.5.2. Ring signal: Wybór jednego z siedmiu sygnałów dzwonka telefonu.
- 5.5.3. Mute radio: (wyciszenie radia) Włączanie i wyłączanie
- 5.5.4. Msg. beep (sygnał wiadomości)

5.6. Bezpieczeństwo drogowe

- 5.6.1. Menu lock: Blokada dostępu do menu. Anulowanie tej blokady umożliwia dostęp do pełnego menu telefonu podczas jazdy.
- 5.6.2. IDIS: Wstrzymywanie sygnalizowania połączeń telefonicznych. Wyłączenie tej funkcji powoduje, że bez względu na sytuację drogową przychodzące połączenia telefoniczne nie są wstrzymywane.

5.7. Factory sett. (ustawienia fabryczne)

Przywrócenie ustawień fabrycznych systemu.

Oznaczenie typu.....	232
Specyfikacje.....	233
Wymiary i masy	234
Dane techniczne silników.....	235
Olej silnikowy.....	237
Płyny i smary	241
Paliwo.....	243
Katalizator w układzie wydechowym.....	247
Instalacja elektryczna	248
Homologacja	250

SPECYFIKACJE



11



Tabliczki znamionowe

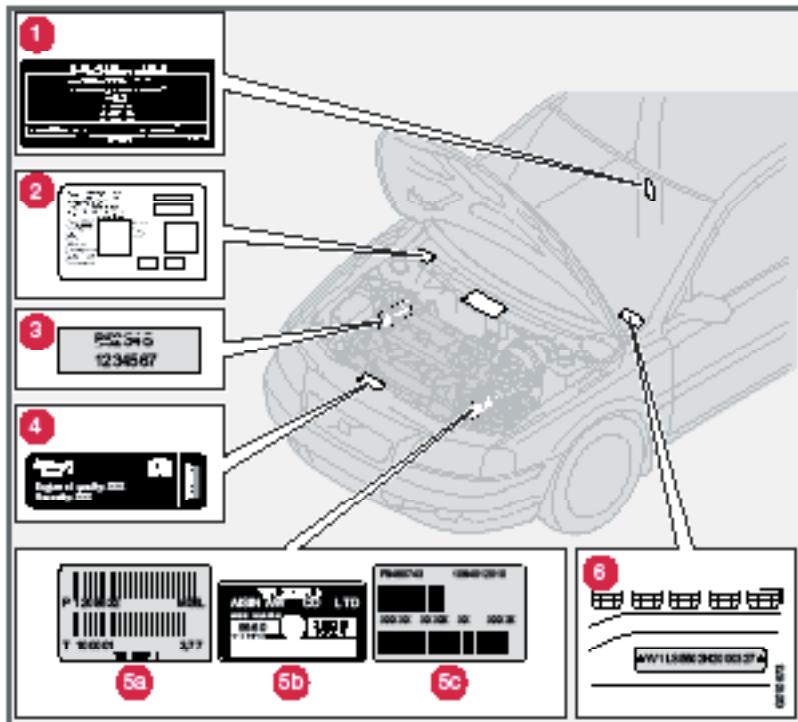

Znajomość oznaczenia typu samochodu, numeru identyfikacyjnego samochodu i silnika ułatwi Państwo wszelkie kontakty z autoryzowanymi stacjami Volvo mające związek z samochodem oraz podczas zamawiania części zamiennych i akcesoriów.

1. Tabliczka znamionowa z oznaczeniem typu, numerem identyfikacyjnym pojazdu, dopuszczalnymi masami, symbolami koloru lakieru i tapicerki oraz numerem świadectwa homologacji.
2. Naklejka informacyjna nagrzewnicy postojowej.
3. Oznaczenie typu oraz numer części i numer seryjny silnika.
4. Naklejka informacyjna oleju silnikowego.
5. Oznaczenie typu oraz numer seryjny skrzyni biegów.
 - (a) manualna skrzynia biegów
 - (b), (c) automatyczna skrzynia biegów
6. Numer identyfikacyjny pojazdu (VIN), zawierający m.in. typ i rocznik modelu oraz numer podwozia.

Dalsze informacje na temat samochodu znajdują się w dokumencie rejestracyjnym.



Specyfikacje

Wymiary

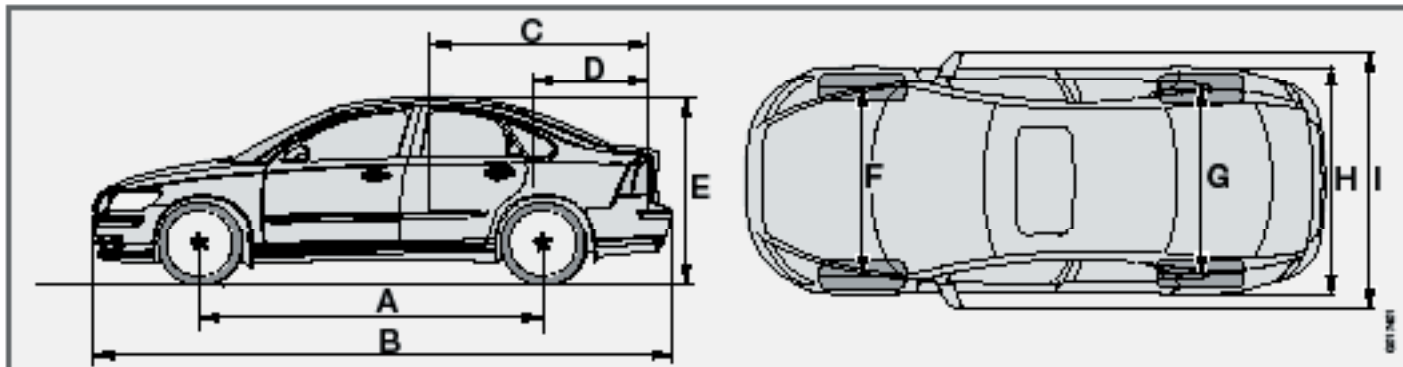

Pozycja na ilustracji	Wymiary	mm
A	Rozstaw osi	2640
B	Długość	4476
C	Długość podłogi maksymalnej przestrzeni ładunkowej ze złożonymi siedzeniami	1745
D	Długość podłogi w bagażniku	976
E	Wysokość	1454
F	Rozstaw kół przednich	1535
G	Rozstaw kół tylnych	1531
H	Szerokość	1770
I	Szerokość z lusterkami bocznymi	2022

Wymiary i masy

Masy i obciążenia

Masa własna pojazdu w stanie gotowym do drogi obejmuje masę kierowcy, paliwa w zbiorniku napełnionym do 90% swojej objętości oraz łączną masę wszystkich płynów eksploatacyjnych. Na ładowność samochodu wpływa ciężar zamontowanego dodatkowego wyposażenia, takiego jak hak holowniczy, pionowe obciążenie haka holowniczego (kiedy podłączona jest przyczepa, patrz tabela), ciężar bagażników dachowych i pojemników transportowych oraz łączny ciężar pasażerów. Ładowność nie sumuje się z masą własną samochodu. Dopuszczalna ładowność (bez ciężaru kierowcy) = Dopuszczalny ciężar całkowity pojazdu – Ciężar własny pojazdu.

OSTRZEŻENIE

Obciążenie przewożonym ładunkiem oraz jego rozmieszczenie wpływa na właściwości jezdne samochodu.

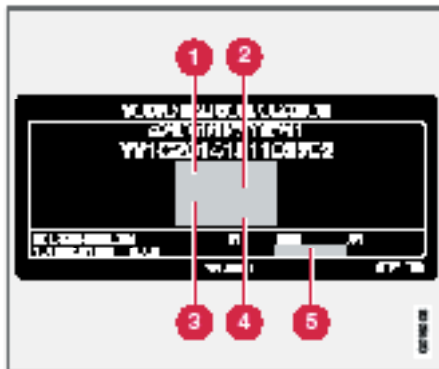

Odpowiednie wartości podane są na naklejce, której umiejscowienie podane jest na stronie 232.

1. Dopuszczalna masa całkowita pojazdu
2. Dopuszczalna masa sumaryczna (samochód + przyczepa)
3. Dopuszczalne obciążenie przedniej osi
4. Dopuszczalne obciążenie tylnej osi
5. Zainstalowane wyposażenie

Dopuszczalna ładowność: Patrz dowód rejestracyjny.

Dopuszczalne obciążenie dachu: 75 kg

Przyczepa wyposażona w hamulce

Dopuszczalny ciężar całkowity holowanej przyczepy (kg)	Dopuszczalny nacisk na hak holowniczy (kg)
1.6 1200	75
1.6D 1300	
1.8 1300	
2.0 1350	
pozostałe 1500	

Przyczepa bez hamulców

Dopuszczalny ciężar całkowity holowanej przyczepy (kg)	Dopuszczalny nacisk na hak holowniczy (kg)
700	50



Dane techniczne silników

	1.6	1.8	1.8F	2.0	2.4	2.4i	T5
Oznaczenie silnika	B4164S3	B4184S11	B4184S8	B4204S3	B5244S5	B5244S4	B5254T7
Moc (kW / Obr/min)	74/6000	92/6000	92/6000	107/6000	103/5000	125/6000	169/5000
(KM / obr/min)	100/6000	125/6000	125/6000	145/6000	140/5000	170/6000	230/5000
Moment obrotowy (Nm / Obr/min)	150/4000	165/4000	165/4000	185/5000	220/4000	230/4400	320/1500 – 5000
Liczba cylindrów	4	4	4	4	5	5	5
Średnica cylindra	79	83	83	87	83	83	83
Skok tłoka (mm)	81.4	83.1	83.1	83.0	90.0	90.0	93.2
Pojemność skokowa (litry)	1.60	1.80	1.80	1.99	2.44	2.44	2.52
Stopień sprężania	11.0:1	10.8:1	10.8:1	10.8:1	10.3:1	10.3:1	9.0:1

Oznaczenie typu, numer części i numer seryjny silnika podane są na tabliczce znamionowej silnika – patrz strona 232.



11 Specyfikacje

Dane techniczne silników

	1.6D	2.0D	2.4D	D5
Oznaczenie silnika	D4164T	D4204T	D5244T9 ¹	D5244T8
Moc (kW / Obr/min)	80/4000	100/4000	120/5500	132/4000
(KM / obr/min)	109/4000	136/4000	163/5500	180/4000
Moment obrotowy (Nm / Obr/min)	240/-	320/2000	340/1750-2750	350/1750 - 3250
Liczba cylindrów	4	4	5	5
Średnica cylindra	75	85	81	81
Skok tłoka (mm)	88.3	88.0	93.2	93.2
Pojemność skokowa (litry)	1.56	2.00	2.40	2.40
Stoień sprężania	18.3:1	18.5:1	17.0:1	17.0:1

¹ W wersji na rynek belgijski

Oznaczenie typu, numer części i numer seryjny silnika podane są na tabliczce znamionowej silnika – patrz strona 232.



Olej silnikowy

Niekorzystne warunki eksploatacji

W przypadku dłuższych podróży w niżej wyszczególnionych warunkach konieczne jest częstsze sprawdzanie poziomu oleju silnikowego:

- jazda z podłączoną przyczepą
- jazda w terenie górzystym,
- jazda z dużą prędkością,
- Przy temperaturze otoczenia poniżej -30°C lub powyżej $+40^{\circ}\text{C}$.

W tych warunkach może dochodzić do nadmiernego wzrostu temperatury oleju i jego zwiększonego zużycia.

Ponadto konieczne jest częstsze sprawdzanie poziomu oleju w silniku, gdy samochód jest regularnie eksploatowany na krótkich (poniżej 10 km) dystansach przy niskiej temperaturze otoczenia (poniżej $+5^{\circ}\text{C}$).

W przypadku niekorzystnych warunków eksploatacji zalecane jest stosowanie oleju całkowicie syntetycznego, który zapewni dodatkową ochronę silnika. Zapewni to dodatkową ochronę silnika.

Firma Volvo zaleca oleje Castrol.

WAŻNE

By spełnić wymogi serwisowe w zakresie przebiegów międzyprzegładowych, wszystkie silniki Volvo są napełniane fabrycznie specjalnie przystosowanym olejem syntetycznym. Olej ten dobrano bardzo starannie, z myślą o długotrwałym użytkowaniu, prawidłowej charakterystyce rozruchu silnika, niskim zużyciu paliwa oraz wpływie na środowisko.

Zalecane terminy przeglądów okresowych wymagają użytkownika zatwierdzonego przez Volvo oleju silnikowego. Do napełniania i wymiany należy stosować wyłącznie zalecany rodzaj oleju silnikowego (patrz naklejka w przedziale silnika). Nieprawidłowy olej silnikowy będzie miał negatywny wpływ na niezawodność silnika, charakterystykę rozruchu, zużycie paliwa oraz oddziaływanie samochodu na środowisko.

Volvo Car Corporation nie ponosi żadnej odpowiedzialności gwarancyjnej w razie zastosowania oleju silnika o niewłaściwej gradacji lub klasie lepkości.

Tabela doboru lepkości oleju silnikowego

Olej silnikowy

Olej silnikowy



Gdy w komorze silnikowej znajduje się pokazana obok **naklejka informacyjna** dotycząca oleju silnikowego, obowiązują następujące wskazania: (jej umiejscowienie podane jest na stronie 232.)

Klasa jakości oleju: ACEA A3/B3/B4

Lepkość oleju: SAE 0W-30

W przypadku niekorzystnych warunków eksploatacji należy stosować olej ACEA A5/B5 SAE 0W-30.

Wariant silnika		Objętość pomiędzy znakami MIN-MAX (litry)	Objętość ¹ (litry)
2.4	B5244S5 ²	1.3	5.8
2.4i	B5244S4 ²		
T5	B5254T7 ²		

¹ Z wymianą filtra.

² Nie dotyczy Europy. Dane odnoszące się do wersji na rynek europejski znajdują się na stronie 240.



Olej silnikowy

Olej silnikowy

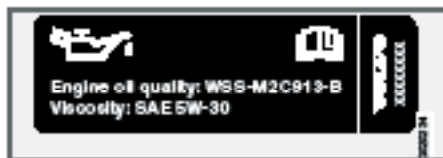

Gdy w komorze silnikowej znajduje się pokazana obok **naklejka informacyjna** dotycząca oleju silnikowego, obowiązują następujące wskazania: (jej umiejscowienie podane jest na stronie 232.)

Klasa jakości oleju: WSS-M2C913-B

Lepkość oleju: SAE 5W-30

W przypadku niekorzystnych warunków eksploatacji należy stosować olej ACEA A5/B5 SAE 0W-30.

Wariant silnika		Objętość pomiędzy znakami MIN-MAX (litry)	Objętość ¹ (litry)
1.6	B4164S3	0,75	4,0
1.8	B4184S11		4,3
1.8F	B4184S8		
2.0	B4204S3		
1.6D	D4164T	1,0	3,7
2.0D	D4204T	2,0	5,5

¹ Z wymianą filtra.



11 Specyfikacje

Seatbelts

Olej silnikowy



Gdy w komorze silnikowej znajduje się pokazana obok **naklejka informacyjna** dotycząca oleju silnikowego, obowiązują następujące wskazania: (jej umiejscowienie podane jest na stronie 232.)

Klasa jakości oleju: ACEA A5/B5

Lepkość oleju: SAE 0W-30

Wariant silnika		Objętość pomiędzy znakami MIN-MAX (litry)	Objętość ¹ (litry)
2.4	B5244S5 ²	1,3	5,5
2.4i	B5244S4 ²		
T5	B5254T7 ²		
D5	D5244T8	1,5	6,0
2.4D	D5244T9 ³		

¹ Z wymianą filtra

² Dotyczy tylko Europy. Dane odnoszące się do wersji na inne rynki znajdują się na stronie 238.

³ W wersji na rynek belgijski



Płyny i smary

Płyn	Układ	Objętość (litry)	Zalecana klasa jakości oleju:
Gearbox oil	1.6 Manual 5 speed	2.1	Transmission fluid: WSD-M2C200-C
	1.8 Manual 5 speed	1.9	
	1.6D Manual 5 speed	1.9	
	1.8F Manual 5-speed	1.9	
	2.0 Manual 5-speed	1.9	
	2.0D Manual 6 speed	1.7	Transmission fluid: WSD-M2C200-C
	D5 Automatic gearbox	7.75	Transmission fluid: JWS 3309
	2.4 Automatic gearbox	7.75	Transmission fluid: JWS 3309
	2.4i Manual 5 speed	2.1	Transmission fluid: MTF 97309-10
	2.4i Automatic gearbox	7.75	Transmission fluid: JWS 3309
	T5 Manual 6 speed	2.0	Transmission fluid: MTF 97309-10
	T5 Automatic gearbox	7.75	Transmission fluid: JWS 3309

WAŻNE

Aby zapobiec uszkodzeniu skrzyni biegów, należy użyć zalecanego płynu.

Płynu tego nie wolno nie mieszać z żadnym innym płynem.

Jeżeli skrzynię biegów napełniono innym płynem należy skontaktować się z autoryzowanym warształem Volvo w celu przeprowadzenia czynności serwisowych.

UWAGA

Jeżeli samochód wykorzystywany jest w normalnych warunkach drogowych, płyn w automatycznej skrzyni biegów nie wymaga wymiany w całym okresie użytkowania samochodu. Jednak w razie użytkowania samochodu w niekorzystnych warunkach (patrz str. 237) wymiana płynu w automatycznej skrzyni biegów może być konieczna.



11 Specyfikacje

Płyny i smary

Płyn	Układ	Objętość (litry)	Zalecana klasa jakości oleju
Płyn chłodzący	silnik 5-cyl., manualna skrzynia biegów	9.5	Koncentrat niskokrzepnący o właściwościach antykorozyjnych odpowiednio wymieszany z wodą, patrz opakowanie produktu. Początek otwarcia termostatu w temperaturze: 90°C w sil. benzynowych i 82°C w sil. wysokoprężnych. Silnik benzynowy (1.6) 82°C, Silnik wysokoprężny 1.6D 83°C.
	5-cyl. automatic gearbox	10.0	
	4-cyl. Petrol (1.8, 1.8F and 2.0)	7.5	
	4-cyl. Diesel (2.0D)	9.5	
	4-cyl. Petrol (1.6)	6.2	
Płyn w układzie klimatyzacji ¹		180–200 gram	Olej w kompresorze PAG
		500–600 gram	Czynnik chłodniczy R134a (HFC134a)
Płyn hamulcowy		0.6	DOT 4+
Wspomaganie układu kierowniczego		1-1.2	Płyn w obwodzie wspomaganie układu kierowniczego: WSS M2C204-A lub zamiennik o identycznych właściwościach.
Zbiornik płynu do spryskiwaczy	4-cyl. Benzynowy/wysokoprężny:	4.0	Przy temperaturach ujemnych stosować zalecany przez Volvo koncentrat niskokrzepnący wymieszany z wodą.
	5-cyl. Liczba oktanowa benzyny	6,5	
Zbiornik paliwa	Patrz strona 243.		

¹ Wartości uzależnione od wariantu silnika. Szczegółowych informacji udzieli autoryzowana stacja obsługi Volvo.



Paliwo

Zużycie paliwa, emisje zanieczyszczeń i poziom hałasu

Silnik		Skrzynia biegów	Zużycie w litrach/ 100 km	Emisja dwutlenku węgla (CO2) g/km	Pojemność zbiornika paliwa (l.)
1.6	B4164S3	Manual 5 speed (IB5)	7.2	171	55
1.8	B4184S11	Manual 5 speed (MTX75)	7.3	174	
1.8F	B4184S8	Manual 5 speed (MTX75)	7.4	177	
2.0	B4204S3	Manual 5 speed (MTX75)	7.4	177	
2.4	B5244S5	Automatic gearbox (AW55-50/51)	9.1	217	62
2.4i	B5244S4	Manual 5 speed (M56H)	8.5	203	
		Automatic gearbox (AW55-50/51)	9.1	217	
T5	B5254T7	Manual 6-speed (M66)	8.7	208	57
		Automatic gearbox (AW55-50/51)	9.4	224	
T5 AWD		Manual 6-speed (M66)	9.6	229	
		Automatic gearbox (AW55-50/51)	10.1	241	

11 Specyfikacje

Paliwo

Silnik		Skrzynia biegów	Zużycie w litrach/ 100 km	Emisja dwutlenku węgla (CO ₂) g/km	Pojemność zbiornika paliwa (l.)
1.6D	D4164T (EURO3) (EURO4)	Manual 5 speed (MTX75)	4.9	129	52
2.0D	D4204T (EURO3)	Manual 6 speed (MMT6)	5.6	148	
	(EURO4)		5.8	153	
D5	D5244T8	Automatic gearbox (AW55-51)	7.0	184	60
2.4D	D5244T9 ¹	Automatic gearbox (AW55-51)	7.0	184	

¹ W wersji na rynek belgijski

Silnik		Skrzynia biegów	Zużycie w litrach/ 100 km	Emisja dwutlenku węgla (CO ₂) g/km	Pojemność zbiornika paliwa (l.)
1.8F ¹	B4184S8	Manual 5 speed (MTX75)	10.4 ²	-	55

¹ W samochodach z systemem Flexifuel można stosować dowolną benzynę bezołowiową o LO 95 lub bioetanol E85, jak również dowolną mieszankę tych dwóch rodzajów paliw.

² Zużycie bioetanolu E85 jest większe niż zużycie normalnej benzyny. Jest tak, dlatego, że bioetanol jest paliwem mniej kalorycznym.



Paliwo

Zużycie paliwa i emisja dwutlenku węgla

Oficjalne dane dotyczące zużycia paliwa dotyczą standardowego mieszanego cyklu jazdy zgodnie z dyrektywą 80/1268 Unii Europejskiej. Zamontowane wyposażenie dodatkowe zwiększające masę samochodu może wpływać na zużycie paliwa. Indywidualny styl jazdy oraz inne czynniki nie posiadające natury technicznej mogą mieć również wpływ na zużycie paliwa. W przypadku benzyny o liczbie oktanowej 91 zużycie paliwa będzie wyższe a moc niższa.

UWAGA

Skrajne warunki pogodowe, jazda w przyczepie lub na dużych wysokościach n.p.m. i jakość paliwa to czynniki mogące niekorzystnie wpływać na osiągi samochodu.

Benzyna

W większości silników można stosować benzynę bezołowiową o liczbie oktanowej 91, 95 lub 98.

- Benzyny o LO 91 **nie można** stosować w silnikach czterocylindrowych, a w innego rodzaju silnikach można ją stosować tylko w wyjątkowych wypadkach.
- Benzyna o LO 95 może być stosowana do normalnej jazdy.
- Dla zapewnienia maksymalnych osiągnięć silnika i minimalnego zużycia paliwa zalecana jest benzyna o LO 98.

W przypadku temperatur otoczenia przekraczających +38°C zalecane jest stosowanie paliwa o jak najwyższej liczbie oktanowej, co pozwoli utrzymać optymalny poziom osiągnięć silnika i zużycia paliwa.

Benzyna - Norma EN 228

WAŻNE

Tankować wyłącznie benzynę bezołowiową, aby uniknąć zniszczenia katalizatora. Aby zapobiec uszkodzeniu układu paliwowego i utracie gwarancji producenta, nigdy nie należy dodawać alkoholu do benzyny.

Olej napędowy

Olej napędowy musi spełniać wymogi normy EN 590 lub JIS K2204. Układ paliwowy silnika wysokoprężnego jest wrażliwy na zanieczyszczenia, patrz str. 183.

Bioethanol E85

Nie modyfikować układu paliwowego ani jego elementów, ani też nie wymieniać elementów na takie, które nie zostały przystosowane do pracy z bioetanolem.

OSTRZEŻENIE

Zawsze należy unikać wdychania oparów paliwa oraz zachlapania oczu paliwem.

Jeżeli paliwo dostanie się do oczu, należy wyjąć soczewki kontaktowe (jeżeli są użytkowane) i obficie przemywać oczy wodą przez co najmniej 15 minut. Następnie uzyskać pomoc lekarską.

Nigdy nie należy połykać paliwa. Paliwa takie jak benzyna, bioethanol i ich mieszanki są bardzo toksyczne i mogą spowodować trwałe zmiany chorobowe lub śmierć w razie ich połknięcia. W razie połknięcia paliwa należy niezwłocznie uzyskać pomoc lekarską.

OSTRZEŻENIE

W tym samochodzie nie można stosować metanolu. Na etykiecie po wewnętrznej stronie pokrywy wlewu paliwa wskazano prawidłowe paliwo zastępcze.

Użycie substancji nie przeznaczonych do silników pracujących na bioetanolu może spowodować pożar, obrażenia ciała lub uszkodzenia silnika.



Paliwo

WAŻNE

Użycie innych paliw może spowodować uszkodzenia silnika i pogorszenie osiągnięć. Spowoduje również unieważnienie gwarancji producenta samochodu oraz dodatkowych umów serwisowych.

Przed długim okresem, w którym samochód nie będzie użytkowany, należy zatankować benzynę w celu ochrony elementów układu paliwowego przed korozją. Bioetanol E 85 może zawierać niewielkie ilości zanieczyszczeń.

Zbiornik z zapasem paliwa

Zapasowy zbiornik paliwa powinien być napełniony benzyną, patrz str. 121.

OSTRZEŻENIE

Etanol może się łatwo zapalić pod wpływem iskrzenia. Nie napełniać zapasowego zbiornika paliwa etanolem, ponieważ jego opary są łatwo wybuchowe.



Katalizator w układzie wydechowym

Uwagi ogólne

Katalizator jest dodatkowym urządzeniem w układzie wylotowym silnika, przeznaczonym do oczyszczania spalin. Jego głównym elementem jest wkład z materiału ceramicznego, umieszczony w stalowej obudowie. Przez kanałki ułożone na wzór plastra miodu we wkładce ceramicznej przepływają spaliny. Ścianki kanałów powleczone są cienką warstwą platyny, rodu i palladu. Metale te pełnią funkcję katalizatora – biorą udział w pewnych reakcjach chemicznych i przyspieszają je, jednak same nie zużywają się.

Sonda lambda™ (czujnik tlenu)

Jest to element układu ograniczającego toksyczność spalin, który we współpracy z elektronicznym sterowaniem wtryskiem paliwa i trójfunkcyjnym reaktorem katalitycznym ogranicza szkodliwe emisje (węglowodorów, tlenku węgla i tlenków azotu) i przyczynia się do zmniejszenia zużycia paliwa.

Czujnik tlenu kontroluje zawartość tlenu w spalinach wydalanych z silnika, zanim wejdą do reaktora katalitycznego. Wynik pomiaru przesyłany jest do elektronicznego modułu sterującego, który na bieżąco koryguje moment otwarcia wtryskiwaczy i czas trwania wtrysku. Proporcja paliwa i powietrza w mieszance jest regulowana modyfikowana. Dzięki temu wytwarzane są optymalne warunki zapewniające wydajne spalanie, które w połączeniu z pracą trójkierunkowego katalizatora redukuje emisje szkodliwych substancji (węglowodorów, tlenku węgla i tlenków azotu).



11 Specyfikacje

Instalacja elektryczna

Uwagi ogólne

Instalacja 12-woltowa z alternatorem o regulowanym napięciu. Układ jednobiegunowy, z wykorzystaniem nadwozia i kadłuba silnika jako przewodników prądu.

Akumulator

Napięcie	12 V	12 V	12 V
Prąd zimnego rozruchu (CCA)	590 A	600 A ¹	700 A ²
Rezerwa pojemności (RC)	100 min	120 min	135 min
Pojemność (Ah)	60	70	80

¹ Wersje z zestawem audio High Performance.

² Wersje wysokoprężne z funkcją jazdy bez użycia kluczyka, zestawem audio Premium Sound, nagrzewnicą spalinową lub systemem RTI.

W przypadku wymiany akumulatora należy zastąpić go akumulatorem zapewniającym taki sam prąd rozruchowy i taką samą rezerwę pojemności, jak oryginalny (patrz etykieta na obudowie).



Żarówki

Żarówka	Moc W	Rodzaj
Światła mijania	55	H7
Halogenowe światło drogowe	55	H9
Dodatkowe światło drogowe (Bi-ksenonowe lub ABL)	55	H7
Światła hamowania, cofania, przeciwmgielne tylne	21	P21W
Przednie kierunkowskazy (ze światłami Bi-ksenonowymi lub ABL), tylne kierunkowskazy	21	PY21W
Przednie kierunkowskazy (Ze światłami ABL)	24	PY24W
Tylne światła pozycyjne/postojowe, boczne światła obrysowe	5	P21/5W
Oświetlenie kabiny, oświetlenie bagażnika, oświetlenie tablicy rejestracyjnej	5	C5W
Lusterko kosmetyczne	1,2	Żarówka podłużna
Przednie światła pozycyjne/postojowe, przednie światła obrysowe	5	W5W
Światła przeciwmgielne	35	H8
Oświetlenie schowka w desce rozdzielczej	3	Żarówka podłużna



11 Specyfikacje

Homologacja:

System zdalnego sterowania

Country	
A, B, CY, CZ, D, DK, E, EST, F, FIN, GB, GR, H, I, IRL, L, LT, LV, M, NL, P, PL, S, SK, SLO	
IS, LI, N, CH	
HR	
ROK	Delphi 2003-07-15, Germany R-LPD1-03-0151
BR	
RC	 ETC09&LPD0155

¹ Firma Delphi. niniejszym zaświadcza, że ten system zdalnego sterowania spełnia podstawowe wymogi oraz inne mające zastosowanie zalecenia dyrektywy Unii Europejskiej 1999/5/EC.

² USA-FCC ID: KR55WK48952, KR55WK48964

UWAGA:

Ten pilot zdalnego sterowania jest zgodny z rozdziałem 15 przepisów FCC. Spełnia on dwa poniższe warunki:

1. System ten nie powoduje szkodliwych zakłóceń.
2. Ten system jest odporny na odbierane zakłócenia, również takie, które negatywnie wpływają na jego działanie.

Ważne!

Modyfikacje systemu bez uzyskania zatwierdzenia producenta mogą uniemożliwić pracę systemu zdalnego sterowania.

Siemens VDO

5WK48891

Poddane testom na zgodność z normami obowiązującym wyposażenie stosowane w samochodach osobowych.





A			
ABS	129	Automatyczne blokowanie zamków	107
Awaria w układzie ABS	41	Automatyczne myjnie	172
AF – automatyczna aktualizacja częstotliwości	215	Automatyczne przyciemnianie	59
Aktywne reflektory ksenonowe	47	Automatyczny powrót do stanu zablokowania	106
Aktywne światła przednie	47	Autostart	119
Aktywne światła przednie, ABL	47	Awaryjna naprawa przebitej opony	166
Akumulator		Awaryjne uruchamianie silnika	142
awaryjne uruchamianie silnika	142	AWD, napęd na wszystkie koła	128
konserwacja	190	A/C	72
kontrola	105	elektroniczny układ klimatyzacji	77
przeciążenie	117	manualny układ klimatyzacji	73
symbole na obudowie akumulatora	190	B	
wymiana	191	Bezpieczeństwo	12
wymiana baterii w nadajniku zdalnego sterowania		systemy bezpieczeństwa, tabela	25
Autoalarm, funkcje radiowe	213	Bezpieczniki	
AUTOMATYCZNA KLIMATYZACJA	75	skrzynka przekaźników i bezpieczników w kabinie samochodu	203
ustawienia klimatyzacji	75	skrzynka przekaźników i bezpieczników w komorze silnika	200
zapamiętywanie ustawień	212	uwagi ogólne	199
Automatyczna kontrola prędkości jazdy	53	wymiana	199
Automatyczna korekcja głośności	211	Bioetanol E85	245
Automatyczna skrzynia biegów	127	Blokada kierownicy	120
przyczepa	143, 144	Blokada biegu wstecznego	
systemy bezpieczeństwa	126	5-biegowa skrzynia biegów	123
sytuacje awaryjne i holowanie samochodu	140	6-biegowa skrzynia biegów, silnik benzynowy	124
		Blokowanie	106
		od wewnątrz	107
		odblokowanie zamków	106
		z zewnątrz	106
		Blokowanie zamków, ustawienia indywidualne	64
		Boczne poduszki powietrzne	20
		C	
		Całkowita blokada zamków	108
		czasowe wyłączenie	108
		Obniżony poziom autoalarmu	112
		Całkowite otwarcie	106
		Centralny zagłówek na tylnym siedzeniu	92
		Ciąża	
		bezpieczeństwo	13
		Czujnik deszczu	52
		Czynnik chłodniczy	70
		Czynności kontrolne	
		płyny i oleje	181, 184
		„Czysty wewnątrz i na zewnątrz”	8
		Czytnik karty SIM	220
		D	
		Dane techniczne samochodu	180
		Dane techniczne silników	235
		Dmuchawa	72
		ECC	75



Dodatkowy kluczyk mechaniczny	100
zamki aktywne	101
Dojazdowe koło zapasowe	158
Dolby Surround Pro Logic II	208, 211
Dopuszczalna prędkość, opony	156
Dopuszczalny ciężar całkowity pojazdu... 234	
DSTC, patrz też System Stabilizujący.....	131
symbol.....	41
włączanie/wyłączanie	131
Dywaniki podłogowe	84
Dystrybucja powietrza	78
ECC	76
Dzieci	
bezpieczeństwo	30
fotelik dziecięcy a boczna poduszka powietrzna.....	20
fotelik dziecięcy a poduszka powietrzna ..27	
pozycja fotelika dziecięcego w samochodzie, tabela.....	29
wyposażenie podnoszące bezpieczeństwo	27
zabezpieczenia przy przewożeniu dzieci	109
Dźwięk przestrzenny w trybie Surround	208, 211
Dźwięk	
ustawienia	209
źródło dźwięku	209

E

EEC, Elektroniczny układ klimatyzacji.....	71
Elektryczne sterowanie szyby	
blokowanie.....	56, 58
fotel pasażera.....	58
panel przycisków w drzwiach kierowcy..	57
tyłne siedzenie	58
Emisje spalin.....	243
dwutlenek węgla	245
EON.....	215

F

Filtr cząstek stałych w silniku wysokoprężnym	119
Filtr powietrza w przedziale pasażerskim ...	70
Filtr sadzy.....	44, 119
Filtr w silniku wysokoprężnym	183
Flexifuel	121
Fotel elektryczny	85
Funkcja zimnego rozruchu	
automatyczna skrzynia biegów.....	127
Funkcje odtwarzacza CD	216
Funkcje programowe	213
Funkcje radioodtwarzacza	
przyciski sterujące w kierownicy	54
Funkcje RDS	213
przywracanie ustawień fabrycznych	215

G

Gazowa mieszanka tlenu i wodoru.....	142
Głośnik basowy	210
Głośnik niskotonowy	210
Głośność	
automatyczna korekcja głośności	211
głośność telefonu/odtwarzacza	223
rodzaje programów radiowych	215
Głośność zestawu audio	
odtwarzacz	209
radioodtwarzacz	209
Głośność, patrz też głośność dźwięku.....	209
Gniazdo elektryczne/zapalniczka	
konsola środkowa	45
przednie fotele	45
przestrzeń bagażowa	94
tyłne siedzenie	45

H

Hak holowniczy, patrz Wyposażenie do holowania.....	145
Hamulce	
hamulec ręczny.....	56
światła hamowania awaryjnego, EBL	48
światła hamowania, światła stopu.....	48
Hamulec postojowy	42, 56
Hamulec ręczny.....	56
Holowanie	140



Holowanie unieruchomionego samochodu.....	140
Homologacja systemu zdalnego sterowania.....	250

I

IDIS: Wstrzymywanie sygnalizowania połączeń telefonicznych.....	220
Immobilizer	98, 120
Immobilizer elektroniczny	98
Informacje dla kierowców	213
Informacje oznaczone hasłem „Uwaga!”	6
Informacje oznaczone słowem „OSTRZEŻENIE!”	6
Informacje tekstowe na płycie	217
Informacje z nagłówkiem „WAŻNE!”	6
Integralne podwyższenie siedziska	30
Integralne podwyższenie	30
ISOFIX	
mocowanie.....	31

J

Jakość paliwa	245
Jazda bez użycia kluczyka.....	102
uruchamianie silnika	122
Jazda w warunkach zimowych	119

Jazda z przyczepą	
jazda z przyczepą	143
masa przyczepy.....	234
złącze elektryczne.....	145

K

Katalizator w układzie wydechowym.....	247
holowanie unieruchomionego samochodu	140
Kierownica	
automatyczna kontrola prędkości jazdy...53	
przyciski sterujące na kierownicy.....	221
przyciski sterujące w kierownicy po lewej stronie.....	53
przyciski sterujące w kierownicy po prawej stronie	54
regulacja.....	55
Kierunkowskazy.....	49
Klimatyzacja.....	72
ECC	75
ustawienia indywidualne	65
uwagi ogólne	70
Kluczyk.....	98
nadajnik zdalnego sterowania	98
obsługa zamków i zapłonu bez użycia kluczyka	102
Kluczyki zapłonowe.....	120

Koła	
obrócze	158
zakładanie	165
zdejmowanie	164
Koło zapasowe	163
Komora silnika	182
Kompas.....	59
kalibracja.....	59
Komputer pokładowy	50
Komunikaty alarmowe	
automatyczne uzbrojenie alarmu.....	110
lampa alarmu	110
rozbrownienie	110
sygnały autoalarmu	111
testowanie działania autoalarmu.....	113
uwagi ogólne	110
uzbrajanie.....	110
wyłączanie alarmu w razie jego zadziałania	111
Komunikaty na wyświetlaczu	43
Konserwacja	
samodzielna obsługa techniczna samochodu	181
zabezpieczenie antykorozyjne	176
Konserwacja samochodu, tapicerka skórzana	174
Kontrola emisji spalin	7
Kontrola przelizgu kół podczas ruszania... 131	



Korekcja dźwięku	211
Książka telefoniczna	
numery telefonów	223

J

Jazda	
jazda z otwartą pokrywą bagażnika	116
jazda z przyczepą	143
niekorzystne warunki eksploatacji	180
przez wodę	116
śliska nawierzchnia drogi	116
układ chłodzący	116
zasady ekonomicznej jazdy	116

L

Lakier, kod koloru	175
Lampka ostrzegawcza	
Układ stabilizujący i kontroli trakcji	131
Lampka ostrzegawcza systemu	
poduszek powietrznych	15
Lampki do czytania	86
Licznik przebiegu dziennego	39
Lusterka boczne	61
Lusterka wsteczne	
elektrycznie składane lusterka	61
kompas	59
lusterka boczne	61
wewnętrzne lustro wsteczne	59

M

Manualna skrzynia biegów	123
Martwe pola lusterek wstecznych (BLIS) ..	136
Masa własna samochodu	234
Menu	
radioodtworacz	208
Mycie samochodu	172
automatyczne myjnie	172
mycie samochodu	172
pasy bezpieczeństwa	174
powłoka odpychająca wodę	173
tapicerka	174

N

Nadajnik zdalnego sterowania	98
dodatkowy kluczyk mechaniczny	100
funkcje	98
jazda bez użycia kluczyka	102
wymiana baterii	105
Nagrzewnica kadłuba silnika	121
Nagrzewnica postojowa	80
akumulator i paliwo	80
parkowanie na pochyłości	79
ustawianie zegara	80
uwagi ogólne	79
Napęd na wszystkie koła	128
Nawiązywanie połączeń	222
NEWS, serwisy informacyjne	214

Numer IMEI	225
------------------	-----

O

Obrotomierz	39
Ochrona przed urazem kręgow szyjnych	
(WHIPS)	23
Odbiór rozgłośni regionalnych – REG	215
Odblokowanie drzwi	
bez użycia kluczyka	106
od wewnątrz	107
pokrywa bagażnika	106
ustawienia	66
z zewnątrz	106
Odpryski po uderzeniach kamieni	
i zarysowania lakieru	175
Odrzucanie połączeń	222
Odtwarzanie losowe, audio CD	
oraz MP3/WMA	217
Okno dachowe	63
funkcja zabezpieczająca przed	
przytrzaśnięciem przedmiotów	
i części ciała	64
osłona przeciwsłoneczna okna	
dachowego	64
zamykanie pilotem zdalnego	
sterowania	64
Olej napędowy	183
rozgrzewanie wstępne silnika	41



Olej silnikowy	184	Ostona przeciwstoneczna okna dachowego	64	Oznaczenie rozmiarów	156
ciśnienie oleju	42	Oświetlenie		P	
filtr	184	automatyczne oświetlenie, kabina pasażerska	86	Paliwo	
klasa jakości oleju:.....	237	lampki do czytania.....	86	filtr paliwa	183
niekorzystne warunki jazdy	237	oświetlenie kabiny	86	nagrzewnica postojowa.....	80
pojemności	238, 239, 240	oświetlenie otoczenia samochodu, czas wyłączenia	49, 61	niskie zużycie paliwa	160
wymiana	184	panel przelączników oświetlenia.....	46	układ paliwowy	183
Oparcia		podświetlenie wskaźników	46	uzupełnianie paliwa	118
tylne siedzenie, składanie	92	podświetlenie wyświetlacza	46	wskazanie zużycia paliwa.....	50
widok ogólny.....	38	przednie światła przeciwmgielne	47, 50	wskaźnik poziomu paliwa.....	41
Opony		regulacja zasięgu światel przednich	46	zużycie paliwa	7, 243
awaryjna naprawa przebitej opony	166	specyfikacje żarówek	249	Panel przycisków sterujących	
ciśnienie	160	światła drogowe/mijania.....	49	ustawienia indywidualne	64
dopuszczalna prędkość	156	światła mijania.....	46	Panel przycisków w drzwiach kierowcy	
koła z oponami letnimi i zimowymi	159	światła mijania, oświetlenie automatyczne	46	działanie	57
opony kierunkowe	159	światła pozycyjne/postojowe	46	Parowanie szyb	
opony zimowe.....	157	tylne światło przeciwmgielne.....	47	konserwacja szyb	70
oznaczenie wymiarów	156	wymiana żarówki, uwagi ogólne	192	timer klimatyzacji A/C	73
uwagi ogólne	156	z zewnątrz	46	timer klimatyzacji ECC.....	76
wartość ciśnienia ECO	161	Oświetlenie otoczenia samochodu, czas wyłączenia	49, 61	tylna szyba	73
właściwości jezdne	156	aktywne światła.....	61	usuwanie szronu i pary.....	73, 76
wskaźniki zużycia opony	157	ustawianie	66	Pasy bezpieczeństwa	12
Opony zimowe.....	157	Otwieranie samochodu bez użycia kluczyka	66	ciąża	13
Oprawa żarówki				tylne siedzenie	13
lokalizacja żarówek.....	196			Pilot zdalnego sterowania, homologacja ..	250
oświetlenie tablicy rejestracyjnej.....	197			Pióra wycieraczek	
zdejmowanie	196			wymiana	189



Plamy	174	Pokrywa komory silnika	182	Przeszukiwanie	
Płyn chłodzący, sprawdzanie i uzupełnianie.....	186	Polerowanie	173	stacje radiowe	213
Płyn hamulcowy, sprawdzanie i uzupełnianie.....	187	Połączenia telefoniczne		utwory audio CD oraz pliki MP3/WMA..	217
Płyn sprężelowy, sprawdzanie i uzupełnianie.....	187	funkcje dostępne w trakcie telefonowania.....	224	Przewożenie bagażu	
Płyny, ilość	241, 242	głośność połączenia telefonicznego	223	ładowność.....	152
Płyny i oleje		nawiązywanie i odbieranie połączeń	222	przestrzeń bagażowa	94
sprawdzanie.....	181, 184	Polityka ochrony środowiska	7	uwagi ogólne	152
Płyty CD		Połączenia alarmowe	220	Przyciski sterujące w kierownicy	
schowek	89	Połączenia przychodzące	222	system telefoniczny/radioodtwarzacz....	54
Podgrzewanie		Połączenie oczekujące.....	222	R	
przednie fotele	73, 77	Powłoka odpychająca wodę		Radio	
Podnośnik	163	mycie samochodu	173	stacje radiowe	212
Podświetlenie wskaźników.....	46, 47	Powłoki lakierowe		ustawienia radia	212
Podświetlenie wyświetlacza	46	kod koloru lakieru	175	Radiowe informacje tekstowe	215
Poduszka powietrzna		uszkodzenia lakieru i ich naprawa	175	Recykulacja	72
poduszki powietrzne kierowcy i pasażera.....	16	Prędkościomierz.....	39	ECC	76
wyłączanie poduszki powietrznej.....	19	Program serwisowy	180	Regulacja zegara.....	65
Podwyższenie siedziska		Przeciwdziałanie bocznemu poślizgowi kół.....	131	Ręczne i automatyczne zapamiętywanie stacji radiowych	212
obniżanie.....	31	Przedział pasażerski.....	82	Rynienka za konsolą środkową	88
podnoszenie	30	oświetlenie	86	Płyty CD	89
Pojemność zbiornika paliwa	243	Przerywana praca wycieraczek	51	w panelach bocznych z tyłu	89
Pokrywa bagażnika		Przestrzeń bagażowa		S	
blokowanie/odblokowanie	98, 106	gniazdo elektryczne.....	94	Schowek podręczny w desce rozdzielczej	89
jazda z otwartą pokrywą bagażnika.....	116	przewożenie bagażu.....	152	blokowanie.....	107
		uchwyt przytrzymujący torby	94	Schowki w przedziale pasażerskim samochodu.....	88
		zaczepek do unieruchomienia bagażu.....	94		



Serwisy drogowe – TP.....	213	Strojenie.....	212	Światła hamowania, światła stopu.....	48
Serwisy informacyjne.....	214	Struktura menu		Światła mijania.....	46, 49
Siedzenia		odtworzacz.....	218	Światła postojowe.....	46
fotel elektryczny.....	85	telefon, widok ogólny.....	226	Światła pozycyjne.....	46
pamięć kluczyka zapłonowego.....	85	telefonu, opcje menu.....	227	Światła przeciwmgielne	
ręczna regulacja.....	84	Sygnalizacja niezapięcia pasów		włączanie i wyłączanie.....	47, 50
Silnik.....	182	bezpieczeństwa.....	13	Światła przednie	
Skraplanie.....	183	Symbole.....	132	spryskiwacze świateł przednich.....	51
Skrzynia biegów		symbole informacyjne.....	41	włączanie/wyłączanie.....	46
automatyczna skrzynia biegów.....	127	symbole ostrzegawcze.....	40		
manualna skrzynia biegów.....	123	System audio, patrz też „Dźwięk”.....	209		
Skrzynka przekładników i bezpieczników		System oczyszczania powietrza, EEC.....	76		
w kabinie samochodu.....	203	System redukcji emisji spalin			
w komorze silnika.....	200	sygnalizacja usterki.....	41		
Smary, ilość.....	241, 242	System telefoniczny.....	219		
SMS		System wspomagający kierowcę podczas			
odczytywanie wiadomości SMS.....	225	parkowania.....	133		
pisanie wiadomości SMS.....	225	czujniki systemu wspomagającego			
Snop światła lamp przednich.....	153	parkowanie.....	135		
Sonda Lambda.....	247	Szybkie przewijanie.....	217		
SOOT FILTER FULL, komunikat.....	119	Szybkie wybieranie numerów.....	224		
Sprawdzanie i uzupełnianie płynu do					
wspomagania układu kierowniczego.....	188	Ś			
Spryskiwacze		Średnie zużycie paliwa.....	50		
szyby przedniej i świateł przednich.....	51	Światła awaryjne.....	55		
Spryskiwacze i wycieraczki szyby		Światła drogowe.....	49		
przedniej.....	51	włączanie/wyłączenie.....	46		
STC.....	131	włączanie i sygnał świetlny.....	49		

T

Tabela bezpieczników	
bezpieczniki w kabinie samochodu.....	204
bezpieczniki w komorze silnika.....	201
Tabliczki znamionowe.....	232
Tapicerka samochodu.....	174
Tapicerka skórzana, mycie.....	174
Telefon.....	221
przyciski sterujące w kierownicy.....	54
tryb oczekiwania.....	222
włączanie i wyłączanie.....	222
wprowadzanie wiadomości	
tekstowych.....	223
wybieranie numerów z książki	
telefonicznej.....	224



Temperatura	
przedział pasażerski, klimatyzacja elektroniczna.....	77
przedział pasażerski, klimatyzacja manualna	74
rzeczywista temperatura.....	71
Timer	
A/C.....	73
ECC	76
Trójkąt ostrzegawczy.....	162
Tryb gotowości, telefon	222
U	
Uaktualnianie częstotliwości, automatyczne	215
Uchwyt na bilety parkingowe.....	89
Układ bocznych poduszek powietrznych ..	20
Układ chłodzący	116
Układ czołowych poduszek powietrznych (SRS)	
uwagi ogólne	17
wyłącznik czołowej poduszki powietrznej.....	19
Układ hamulcowy.....	129, 187
Układ kontroli trakcji.....	131
Układ stabilizujący tor jazdy.....	131
komunikaty.....	41
Uruchamianie silnika	119
jazda bez użycia kluczyka.....	122

Ustawienia indywidualne.....	65
automatyczna regulacja prędkości dmuchawy.....	65
automatyczne blokowanie zamków.....	66
odblokowanie drzwi.....	66
oświetlenie otoczenia samochodu, czas wyłączenia	66
oświetlenie otoczenia samochodu, czas wyłączenia	66
otwieranie samochodu bez użycia kluczyka	66
potwierdzenie blokady drzwi mignięciem kierunkowskazów	66
potwierdzenie odblokowania drzwi mignięciem kierunkowskazów	66
timer recyrkulacji.....	65
Ustawienia klimatyzacji	
AUTO	75
Ustawienia samochodu.....	66
Usuwanie szronu	73
lusterka boczne (zewnątrzne)	73
tylna szyba	73
Uzupełnianie paliwa	
korek wlewu paliwa.....	118
uzupełnianie paliwa	118
Uzupełnianie płynu do spryskiwaczy	186

W

Wartość ciśnienia ECO	
niskie zużycie paliwa	160
tabela ciśnienia w oponach.....	161
Wentylacja.....	71
Wewnętrzne lusterko wsteczne	59
Wieszak na lekkie ubrania.....	89
Wieszak na ubrania	89
Woskowanie	173
Wskaźnik poziomu paliwa.....	39
Wskaźnik temperatury otoczenia.....	39
Wskaźniki, widok ogólny	
z kierownicą po lewej stronie	34, 219
z kierownicą po prawej stronie.....	36
Wycieraczki szyby przedniej	
czujnik deszczu.....	52
Wybór profilu programu – PTY	214
Wyloty powietrza	71
Wyłącznik czołowej poduszki powietrznej pasażera, PACOS	18

Wymiana żarówki		Wyposażenie do holowania		Zaglówki WHIPS.....	23
kierunkowskazy	194	demontaż	150	fotelik dziecięcy/podwyższenie	
lampa tylna.....	196	instalacja	147	siedziska.....	23
lampki w drzwiach	197	specyfikacje	146	Zamknięcie schowków prywatnych.....	100
lusterko kosmetyczne.....	198	uwagi ogólne	145	Zasady ekonomicznej jazdy	116
przestrzeń bagażowa	197	Wyszukiwanie PI.....	215	Zawieszanie połączeń telefonicznych	222
przód	192	Wyświetlacz		Zegar.....	39, 65
rozmieszczenie żarówek z oprawie		komunikaty.....	43, 44	Zespół wskaźników	39
zespolonej 196		Wyświetlacz informacyjny	43	Zintegrowany system audio-telefoniczny	
światła drogowe.....	193	W razie kolizji		menu	208
światła mijania.....	193	czujniki kolizji	22	Ż	
światła obrysowe	195	IC, kurtyny powietrzne	22	Żarówki	
światła postojowe	194	kurtyny powietrzne.....	22	specyfikacje	249
światła pozycyjne.....	194	tryb powypadkowy	26	wymiana	192
światła przeciwmgielne.....	195	Z			
Wymiary	233	Zabezpieczenie antykorozyjne	176		
Wymuszona redukcja biegu przy		Zaczepek holowniczy.....	140		
przyspieszaniu (funkcja „kick-down”)					
automatyczna skrzynia biegów	126				
Wypadek, patrz Kolizja.....	22				